



KATALOG

Rozmanitá nabídka hran | Dílna & lepidla |
Konstrukce | Doplnky | Design

OSTERMANN JE MEZINÁRODNÍ NAŠE POBOČKY

RUOLF OSTERMANN GMBH

Schlavenhorst 85
46395 Bocholt
Německo

NĚMECKO
T +49 (0)2871 2550-0
E verkauf.de@ostermann.eu

DÁNSKO

T +46 (0)36 860 84 22
E sales.dk@ostermann.eu

ŠVÉDSKO

T +46 (0)36 860 84 22
E sales.se@ostermann.eu

POLSKO

T +48 (0)32 889 84 12
E sales.pl@ostermann.eu

SLOVINSKO

T +386 1 600 94 19
E prodaja.si@ostermann.eu

OSTERMANN ČESKO SPOL. S R.O.

Lomnického 1705/9
140 00 Praha 4 - Nusle
Česká republika
T +420 255 717 371
E prodej.cz@ostermann.eu

OSTERMANN S.R.L.

DN69, KM 10 + 510
Parcul Industrial Artemis
307375 Sănzandrei, jud. Timiș
Rumunsko
T +40 256 702 535
E vanzari.ro@ostermann.eu

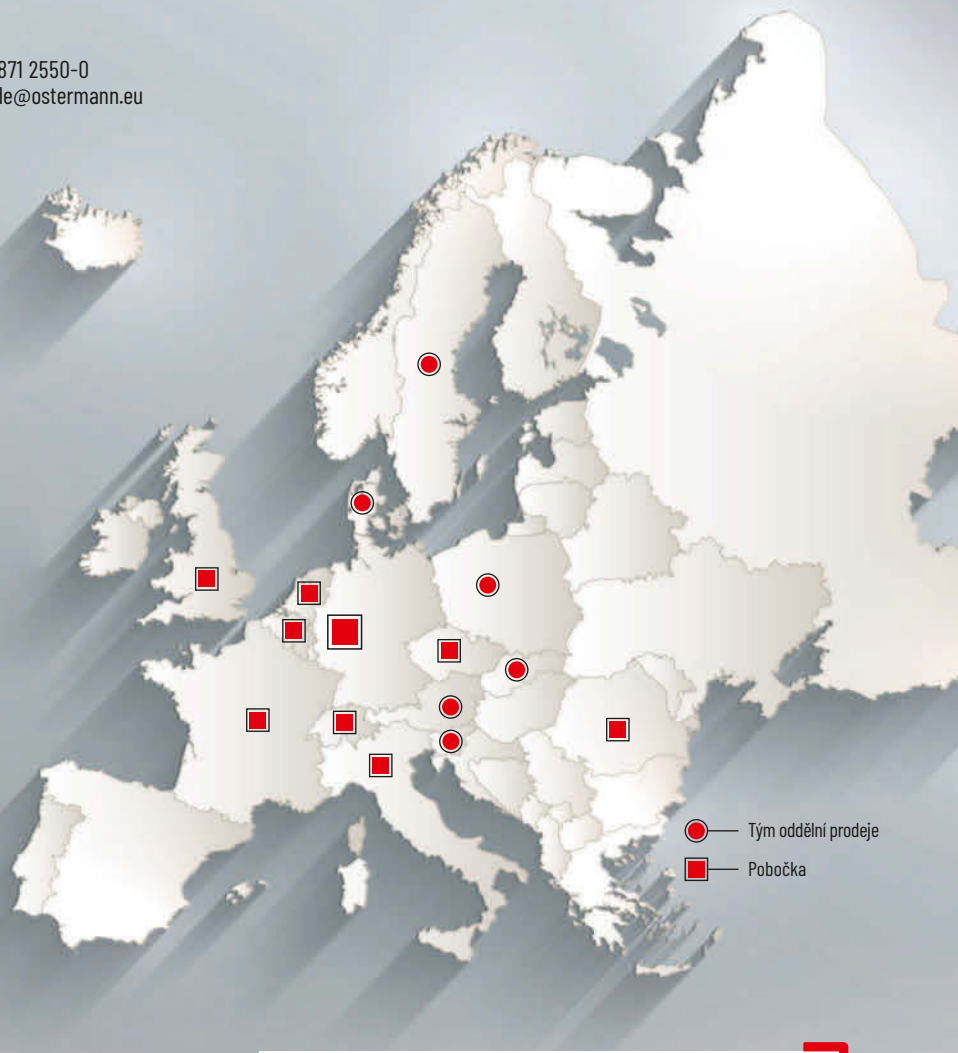

IMPRESSUM

© Ostermann Česko spol. s r.o., Lomnického 1705/9, 140 00 Praha 4 Nusle, Česká republika

Pro tento katalog si vyhrazujeme všechna práva vyplývající z autorských práv. Rozmnožování obsahu katalogu, byť i jen výňatků z něj, je povoleno výhradně jen s naším souhlasem. Změny v sortimentu a technické změny vyhrazeny. Za tiskové chyby ani omyly neručíme. Papír může odlišné nuance barev reprodukovat pouze omezeně. Barvy vytištěné v tomto katalogu nejsou závazným doložením skutečných barev výrobků. Fotografie byly pořízeny: agenturami a s přátelskou podporou našich dodavatelů a výrobců.

Naše dodací a platební podmínky najdete na www.ostermann.eu

KAT/09-2022/CZ

CO JE CO - PIKTOGRAMY - PŘEHLED



Vzorky

Vyžádejte si vzorky zboží.



Prospekty

Vyžádejte si další prodejní materiály.

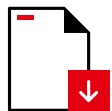

Download

Další dokumenty a informace naleznete online u článku ke stažení.



OstermannTV

OstermannTV nabízí stručné a srozumitelné odpovědi na časté otázky. Videonávody ukazují tipy a triky k aplikaci a použití sortimentu firmy OSTERMANN.



S certifikací pro kormidlová kola

Speciálně určeno na stavbu lodí.



Konfigurátor

Navrhnete si úchytky a úchytkové lišty podle vašeho přání a rovnou si je objednáte online.



JSME VÁM K DISPOZICI
PO-ČT: 7:30 – 16:30 HOD.
PÁ: 7:30 – 15:30 HOD.



Hrany všech délek od 1 metru

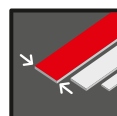

Hrany v libovolné šířce do 100 mm



Veškeré skladové zboží objednané do 16 hod. odesíláme ještě ten samý den.

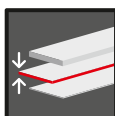

Hrany v různých tloušťkách



Hrany z ABS, melaminu, akrylátu, hliníku a pravého dřeva

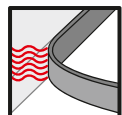

Hrany s funkční vrstvou TPU Airtec jsou připraveny k odeslání do 2-4 pracovních dnů



Hrany s funkční vrstvou TPU Laser jsou připraveny k odeslání do 2-4 pracovních dnů



Hrany s funkční vrstvou TPU Infratec jsou připraveny k odeslání do 2-4 pracovních dnů



Hrany na přání s vrstvou tavného lepidla

VÝROBEK NAJÍT V E-SHOPU

OSTERMANN nabízí mnoho služeb a hodně informací k široké nabídce výrobků. Veškeré informace ke všem výrobkům, které se nachází v katalogu, je možné najít na našich webových stránkách www.ostermann.eu. V našem e-shopu se dostanete k hledanému výrobku velmi snadno. Stačí do vyhledávacího okna zadat: křížek (#) + název kapitoly + číslo stránky, na které se vámi hledaný výrobek nachází.

Zaujal vás např. výrobek na str. 1_53 ?
Pak zadejte jednoduše:

#katalog1_53



ÚVOD

Slovo na úvod Dagmar Daxenberger	II
OSTERMANN je ... mezinárodní	IV
OSTERMANN znamená ... servis	VI
OSTERMANN znamená ... rozmanitost	VIII
OSTERMANN znamená ... tempo	X

REJSTŘÍK HESEL

str. 13_2

SEZNAM OBJEDNACÍCH ČÍSEL

str. 13_4

SERVIS K HRANÁM



Hrany v libovolné délce od 1 metru

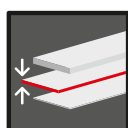

K dispozici v různých tloušťkách

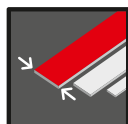

K dispozici v libovolné šířce až do 100 mm



Všechny hrany na přání s vrstvou tavného lepidla či funkční vrstvou pro bezspárové technologie

Více informací najdete na www.ostermann.eu po zadání hledaného pojmu

#serviskhranam

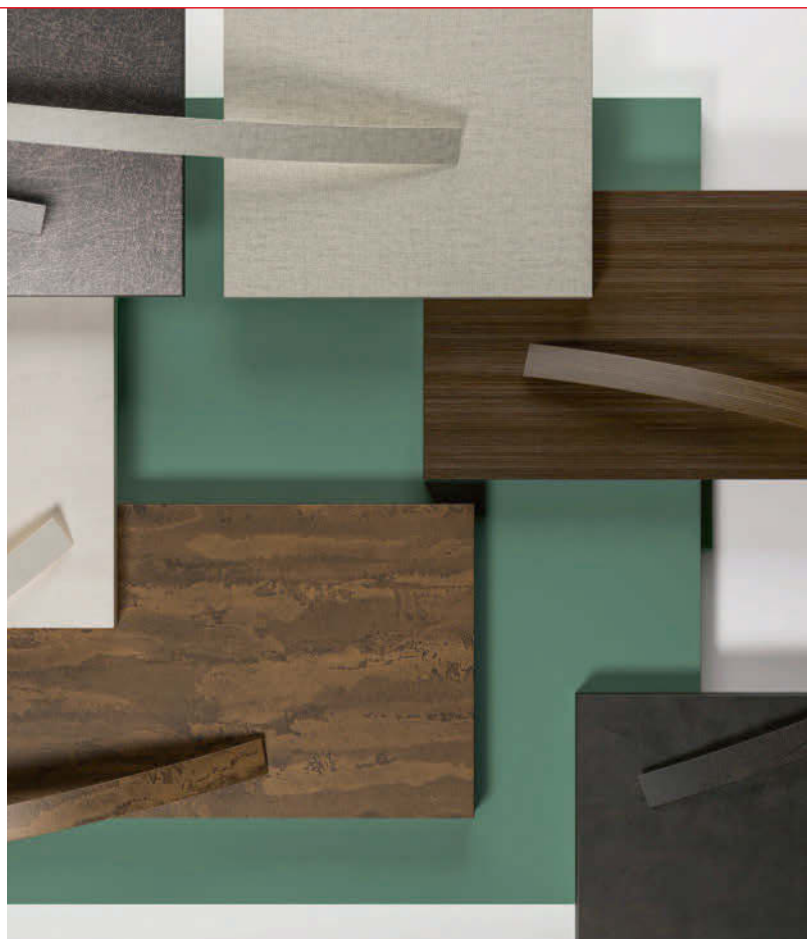

ROZMANITÁ NABÍDKA HRAN

ABS hrany str. 1_2

Melaminové hrany str. 2_2

Základové hrany str. 3_2

3D akrylátové hrany str. 4_2

Hrany z pravého dřeva str. 5_2

Hliníkové hrany str. 6_2

Narážecí a rámové hrany str. 7_2

DÍLNA & LEPIDLA

Opracování hran str. 8_2

Lepidla, Separační a čisticí prostředky str. 9_2

KONSTRUKCE

Technické profily str. 10_2

DOPLŇKY

Osvětlení str. 11_2

DESIGN

Úchytkové lišty a úchytkové mušle str. 12_2

1

2

3

4

5

6

7

8

9

10

11

12

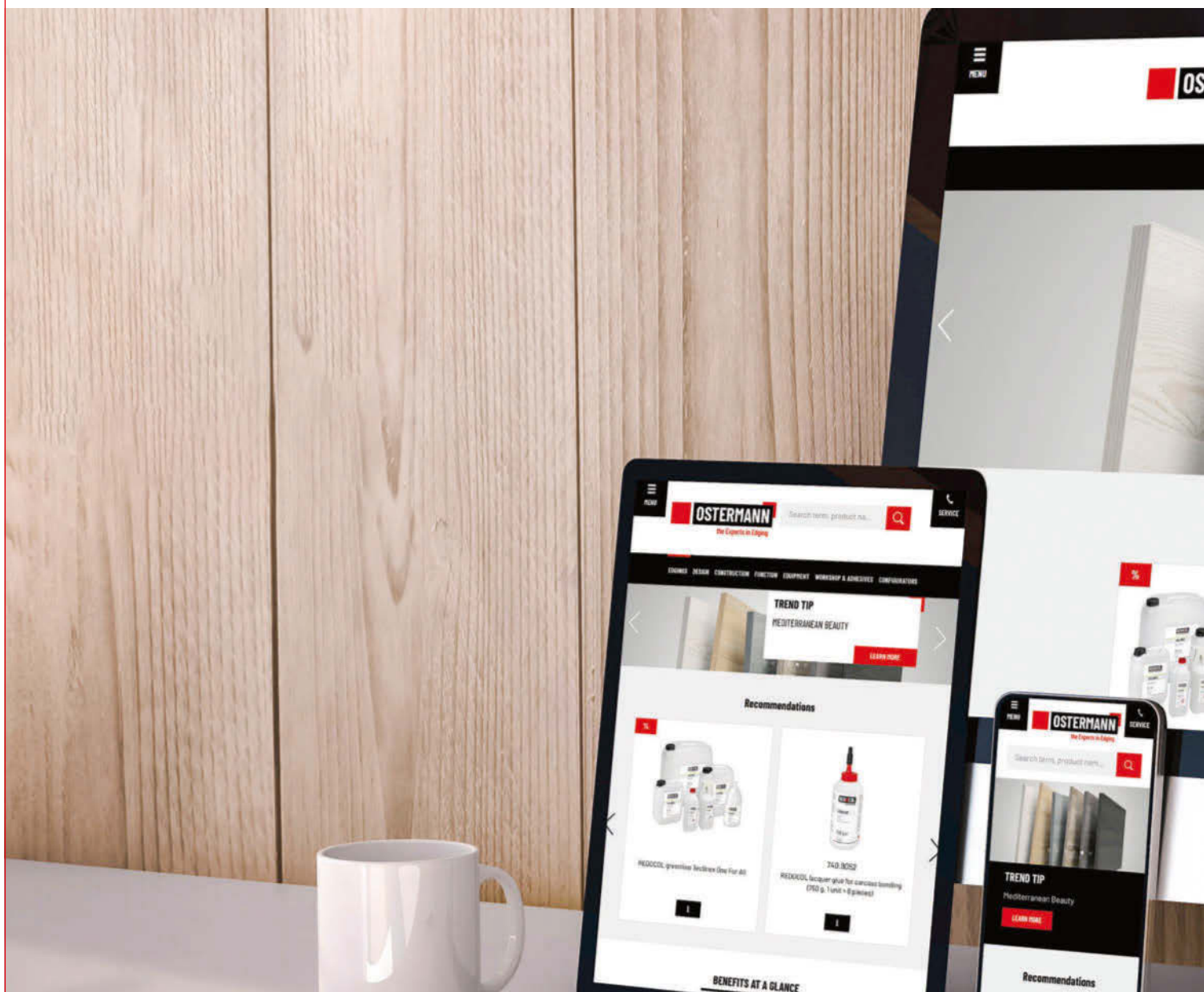

E-shop

- Objednávky 24/7
- Aktuální dostupnost zboží
- Osobní historie objednávek a uživatelská správa



Newsletter

- Informace o aktuálních nejoblíbenějších hranách
- Novinky o výrobcích a službách
- Speciální nabídky



OstermannTV

- Jak lze pomocí nábytkových hran zajistit atraktivní akcenty?
- Na co je třeba pamatovat při přechodu z tavných EVA lepidel na tavná PUR lepidla?
- Co je to hrana OSTERMANN Infratec?

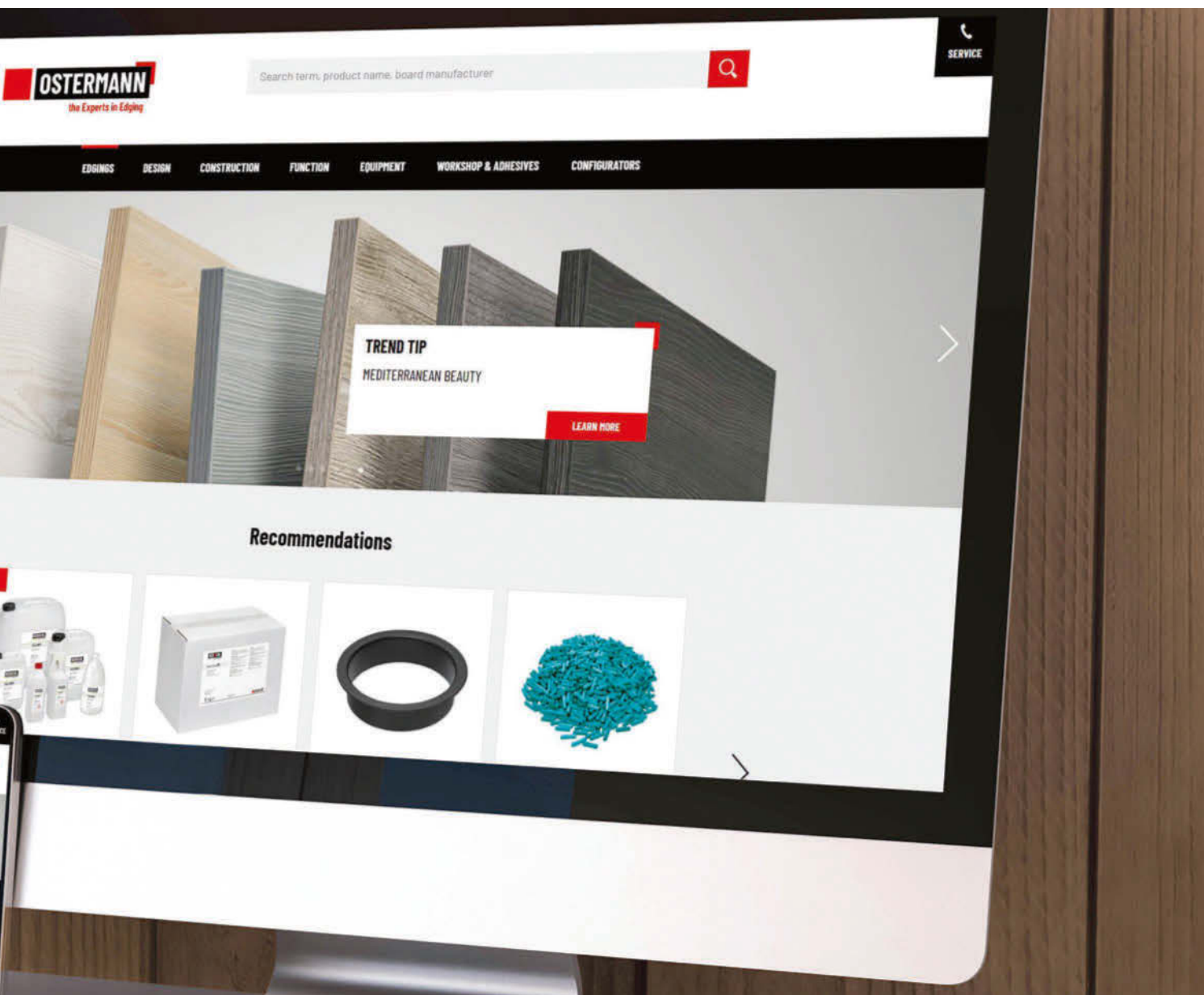

Katalogy k prolistování

- Uložení nebo tisk jednotlivých stránek
- Praktická funkce vyhledávání
- Zvětšené náhledy
- Propojení s e-shopem po kliknutí na číslo výrobku



Aplikace

- Přístup k úplnému produktovému katalogu
- Hrany a desky
- Čtečka QR kódů

Více informací najdete na www.ostermann.eu po zadání hledaného pojmu

#eServices





DODÁVÁME
ŘEŠENÍ
**NA VŠECHNY
ROHY A HRANY**

Milí zákazníci, vážení zájemci,

nejlepší projekty vznikají, pokud máme možnost neustále čerpat novou inspiraci, například z profesionálních fotografií. Proto se Vám nyní dostává do rukou náš nový katalog.

Téměř 400 stran nabitých inspiracemi

V tomto obsáhlém díle představujeme rozmanitost našich výrobků prostřednictvím všeřikajících fotografií. S velkým množstvím fotografií našich výrobků, příkladů použití a technických výkresů získáváte notnou dávku nových nápadů pro svou každodenní práci. A nejen to, těšit se můžete na novinky, které jsme zahrnuli do našeho sortimentu. Patří k nim čističe stejně jako technické profily, úchytkové či LED profily v oblíbené černé barvě.

Znáte náš SERVIS?

Stačí nahlédnout do našeho katalogu a hned o našem bohatém servisu zjistíte více: od dodávek nábytkových hran v nejmenším množství přes různá zúšlechťení hran až po naše nespočetné inspirující světy, v nichž Vám představujeme vybrané výrobky v různých způsobech použití.

Proč nevyužít naší ROZMANITOSTI!

OSTERMANN je s výrobkem „hrana“ spojen tak jako žádná jiná firma. Tady v katalogu objevíte rozmanitost materiálů hran, barev, dekorů, povrchů, ale i celé řady dalších výrobků pro obrábění hran. Ale to ještě zdaleka není všechno, protože Vám nabízíme i spoustu dalších výrobků pro výrobu nábytku!

Naše TEMPO Vás uvede v úžas!

Ať už jde o rychlé dodání, aktuální trendy v oblasti hran a nábytku nebo o nové technologie při zpracování hran: Neustále držíme krok s dobou a dáváme Vám ze sebe to nejlepší!

STAČÍ SI JEN PROLISTOVAT KATALOG!

Ideální je mít ho po ruce v dílně, anebo ještě líp – přímo na svém psacím stole. A mít tak rovnou a kdykoli na očích bohatý výběr materiálů pro výrobu inovativního nábytku!

Srdečné pozdravy Vám posílá
Dagmar Daxenberger

Dagmar Daxenberger



OSTERMANN JE MEZINÁRODNÍ NAŠE POBOČKY

Po celé Evropě máme přes 450 zaměstnanců a zboží dodáváme zákazníkům do více než 83 zemí. Vedle hlavního sídla v Bocholtu (Německo) máme pobočky v Nizozemí, Francii, Itálii, Belgii, Velké Británii, Švýcarsku, České republice a Rumunsku. A další pobočky k nim pravidelně přibývají. Kromě toho máme v řadě míst zastoupení prostřednictvím kompetentního týmu prodejců.

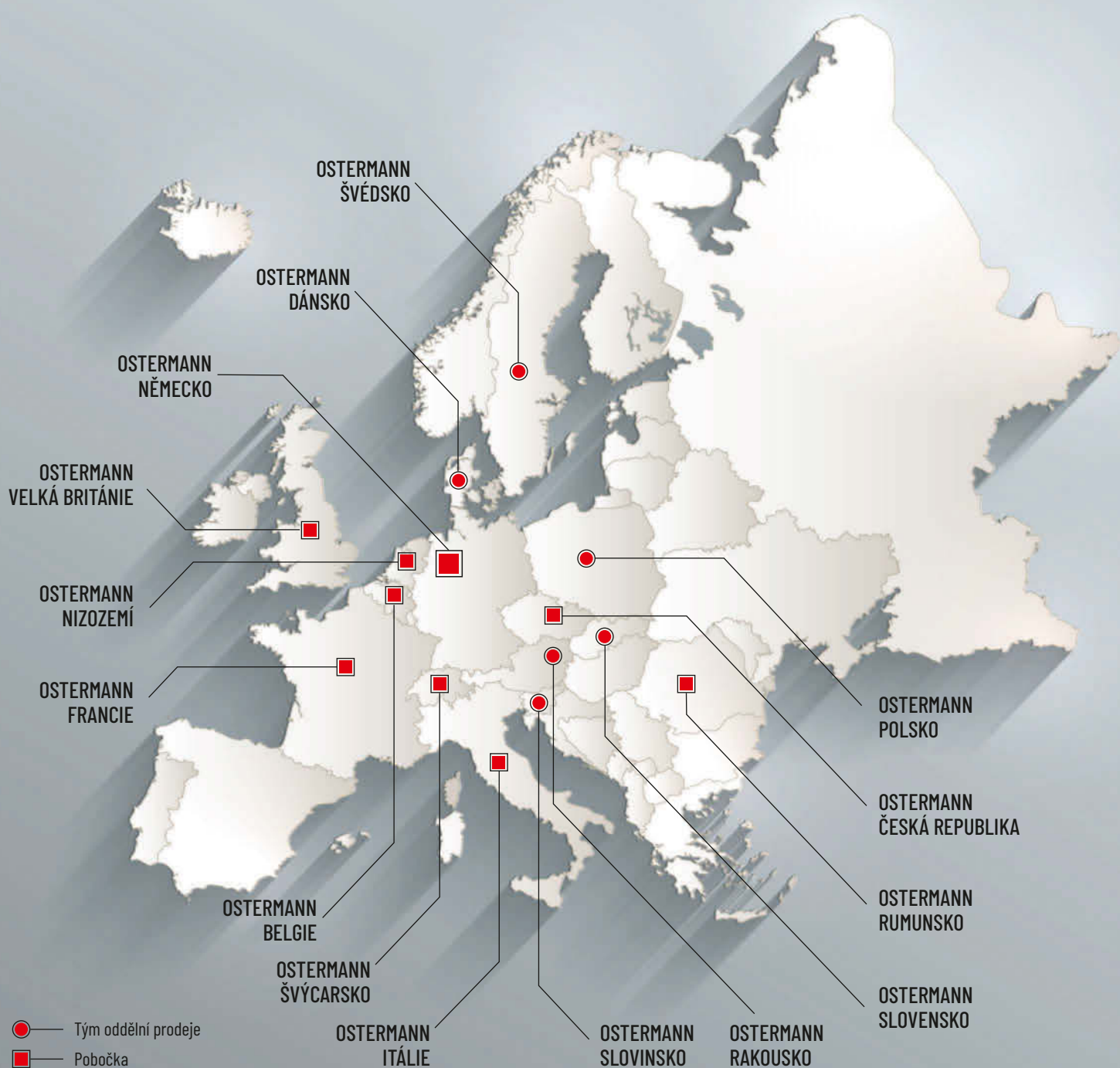

HLAVNÍ SÍDLO FIRMY OSTERMANN V NĚMECKU

Rudolf Ostermann GmbH **T** +49 (0)2871 2550-0
Schlavenhorst 85 **E** verkauf.de@ostermann.eu
46395 Bocholt **I** www.ostermann.eu
Německo



OSTERMANN ZNAMENÁ... **SERVIS**

Na počátku toho všeho u nás byla myšlenka prodávat nábytkové hrany již od délky jednoho metru. Koneckonců pro své projekty potřebujete jen malá množství, zato však velmi rozličných hran. Z toho v průběhu let vzešlo velké množství inovativních služeb pro řemeslníky.





OD TRUHLÁŘŮ PRO TRUHLÁŘE

U nás pracuje mnoho vyučených truhlářů/stolařů. Víme, jakým výzvám se dennodenně musíte postavit čelem. Proto je naším cílem co nejvíce Vám práci ulehčit. To začíná hned naší otevírací dobou. Když ráno dorazíte do své firmy, jsme pro Vás již telefonicky k zastížení. Díky vysoce moderním komunikačním technologiím máte na telefonu vždy rychle tu správnou kontaktní osobu. V případě odborných otázek jsou Vám ochotně k dispozici naši perfektně proškolení zaměstnanci.

E-SHOP

Prostřednictvím e-shopu OSTERMANN můžete objednávat 24 hodin denně 7 dní v týdnu. Najít zde můžete vše co potřebujete pro svůj projekt, přehledně seřazené a dostupné na pár kliknutí.

OSTERMANN ZNAMENÁ... **ROZMANITOST**

To samozřejmě v plné míře platí pro náš obrovský sortiment nábytkových hran. Náš vysoce efektivní sklad, logistika a naše mezinárodní orientace znamená, že můžeme nabídnout jedinečný výběr nábytkových hran pro desky celé řady dodavatelů nábytkových deskovin napříč Evropou. Zde můžete naléznout hrany z různých materiálů, jako je ABS, melamin, akrylát, hliník či pravé dřevo v libovolné šířce až do 100 mm a různých tloušťkách. Krom toho Vám rovněž nabízíme širokou paletu produktů pro výrobu nábytku.

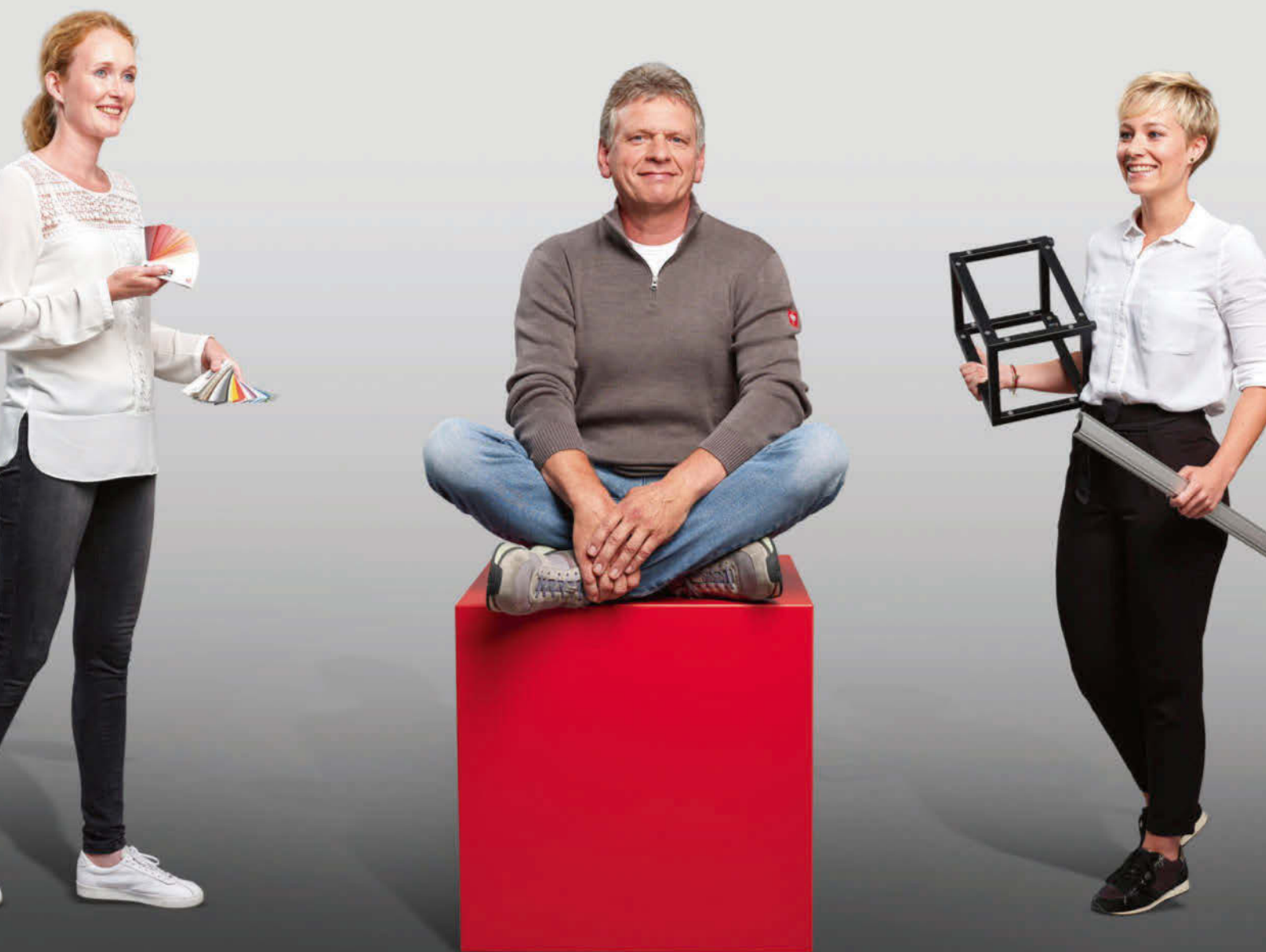



NOVÁTORSKÝ DUCH

Před více než 30 lety jsme byli první, kdo prodával a do 24 hodin dodával nábytkové hrany od délky jednoho metru. Zavedením prvního katalogu vhodných kombinací desek a hran jsme záhy vytvořili nové médium, díky němuž jste mohli v rostoucí pestré nabídce sortimentu hran rychle a jednoduše najít vhodné hrany. A v posledních letech jsme se díky hranám s funkční vrstvou Airtec, Infratec a Laser stali specialistou pro řemeslníky, kteří využívají moderní bezspárové technologie. Na nových výrobcích a nápadech pochopitelně pracujeme dál i dnes. Více se o tom dozvíte z našich pravidelných newsletterů. Zaregistrujte se a objednejte si náš newsletter! Budete tak vždy v obraze.

HRANY, PROFILY, ZAŘÍZENÍ DO DÍLNY & VÍCE

U nás dostanete největší ihned dostupný sortiment hran v Evropě, a zároveň i nepřeberné množství dalších produktů, jako například technických profilů nebo úchytkových profilových lišt. Rozmanitost nabídky OSTERMANN pak završíjí potřeby do dílny, mezi které patří například lepidla a čističe.

VŽDY K ZASTIŽENÍ

Onu příslovečnou rozmanitost tak typickou pro firmu OSTERMANN Vám nabízíme nejen v otázce sortimentu, ale i způsobů objednání. Stejně tak rychle jako po telefonu nás zastihnete i prostřednictvím e-mailu nebo online, podle toho, kterému způsobu objednávání dáváte osobně přednost. Pro případ poradenství po telefonu je Vám k dispozici mnoho našich zaměstnanců, stejně tak jako naši sympatičtí kolegové z řad obchodních zástupců. My všichni se těšíme na osobní komunikaci s Vámi!

OSTERMANN ZNAMENÁ... **TEMPO**

U nás vždy držíme krok s dobou, nebo je-li to možné, jsme dokonce už o krok napřed. Jak se bude řemeslo dál vyvíjet? Jaké jsou trendy, materiály a technologie budoucnosti? Co je nového u strojů? A jaký vliv to má a bude mít na Vaši práci? Naši lovci trendů pro Vás navštěvují všechny veletrhy důležité pro náš obor. Neustálé hledání nových výrobků a služeb. Díky tomuto novátorskému duchu jsme už do řemesla vnesli nespočet významných inovací.





TAKHLE RYCHLE SE DÁ OBJEDNÁVAT

Protože u Vás během všedního dne v dílně musí jít zpravidla vždycky všechno velmi rychle, bude Váš hovor co nejrychleji spojen s nejbližší volnou linkou. Tady převezmou Vaši objednávku naši perfektně proškolení, milí a odborní zaměstnanci. Ani v našem e-shopu nemusíte dlouho hledat. Díky praktickému vyhledávacímu poli na úvodní stránce se po několika málo kliknutích hned dostanete na hledaný výrobek.

SERVIS OD A AŽ PO Z

Nabízíme Vám největší ihned dostupný sortiment hran v Evropě s celou řadou služeb souvisejících s hranami. Ale to zdaleka není všechno! Dodáváme téměř vše, co je potřeba k výrobě moderního nábytku – z jedné ruky a s tím nejlepším servisem. To Vám šetří čas i peníze!

OBJEDNAT – ZABALIT – ODESLAT

Veškeré skladové zboží objednané do 16 hodin totiž odesíláme ještě ten samý den. Abychom toto tempo dokázali udržet i při rostoucí pestré nabídce našeho sortimentu, nepřetržitě investujeme do nejmodernější skladové a zásilkové techniky.



ROZMANITÁ NABÍDKA HRAN

	Největší nabídka nábytkových hran ihned k odběru v Evropě	str. 0_4
	Služby poskytované k hranám	str. 0_12
	Bezspárové hrany	str. 0_26
	Hrany z mnoha různých materiálů	str. 0_28
	Rozmanitost povrchů	str. 0_30
	Vždy vhodná hrana	str. 0_34
1	ABS hrany	str. 1_2
2	Melaminové hrany	str. 2_2
3	Základové hrany	str. 3_2
4	3D akrylátové hrany	str. 4_2
5	Hrany z pravého dřeva	str. 5_2
6	Hliníkové hrany	str. 6_2
7	Narážecí hrany, lemovky	str. 7_2

VÍCE NEŽ **30 LET ZKUŠENOSTÍ**

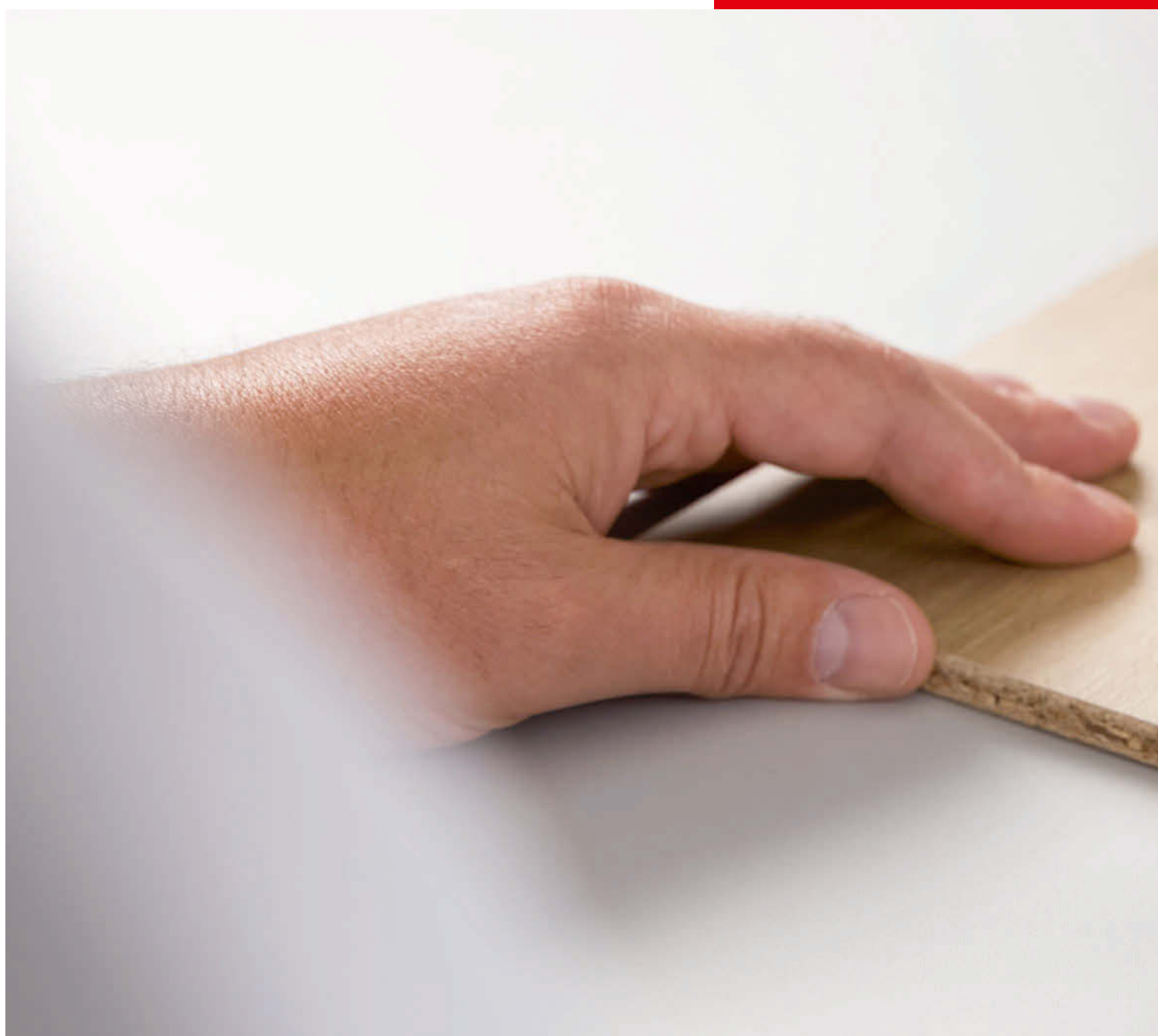

Zkušenost

Když se na konci 80. let minulého století na trhu objevily první olepovačky hran, měl obchod laky a křehy OSTERMANN jasno: Kdo má takový stroj, potřebuje také nábytkové hrany. Zdaleka ale ne ve velkém množství jako v průmyslu. V řemesle je poptávka po malých množstvích, zato však nejrůznějších hran. Na počátku toho všeho tedy u nás byla myšlenka prodávat nábytkové hrany již od délky jednoho metru. Nejdříve sortiment zahrnoval pouhých 12 barev a dekorů. Poptávka však byla obrovská a tomu odpovídal i rychlý nárůst nabídky.

Od prvního skladového programu s 12 barvami a dekory až po současný sortiment jsme urazili dlouhou cestu. V úzké spolupráci s Vámi, našimi zákazníky, ale i dodavateli a výrobci desek z celé Evropy jsme za posledních 30 let vybudovali know-how a odbornou kompetenci v oblasti hran. Od přiřazení hran k povrchům přes nejrůznější materiály hran a jejich zpracování a lepení až po různé strojní technologie.



NEUSTÁLÉ HLEDÁNÍ **NOVÝCH NÁPADŮ**



Inovace

Od samého začátku je pro nás typické, že žijeme nadšením pro obchod a partnerskou spolupráci s řemeslem. V centru zájmu přitom stály a stojí nejlepší služby pro Vás, pro naše zákazníky. Proto pořád hledáme nové věci, které Vám usnadní práci a zlepší služby firmy OSTERMANN. Jako vedlejší produkt přitom vznikly důležité inovativní služby jako například vývoj narážecích hran, zavedení přiřazovací tabulky hran k desce, první hrana s funkční vrstvou Laser jakož i Airtec a Infratec.



PESTRÁ NABÍDKA PRO **VÝROBU NÁBYTKU**

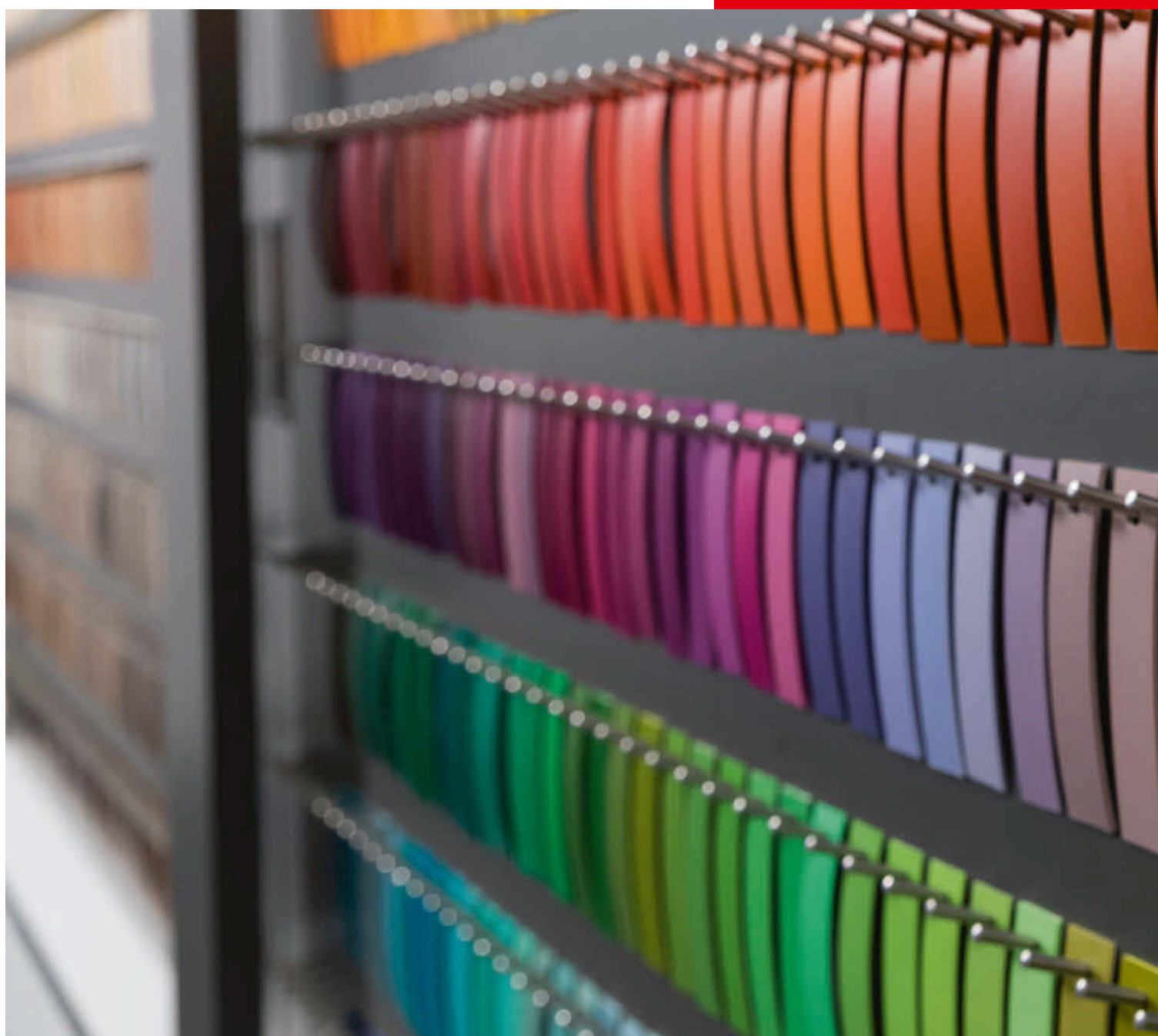

To samozřejmě v plné míře platí pro náš obrovský sortiment nábytkových hran. Náš vysoce efektivní sklad, logistika a naše mezinárodní orientace znamená, že můžeme nabídnout jedinečný výběr nábytkových hran pro desky celé řady dodavatelů nábytkových desek napříč Evropou. Zde můžete nalézt hrany z různých materiálů, jako je ABS, melamin, akrylát, hliník či pravé dřevo v libovolné šířce až do 100 mm a různých tloušťkách. Krom toho Vám rovněž nabízíme širokou paletu prouků pro výrobu nábytku.



V ŘEMESLE PLATÍ **KVALITA**

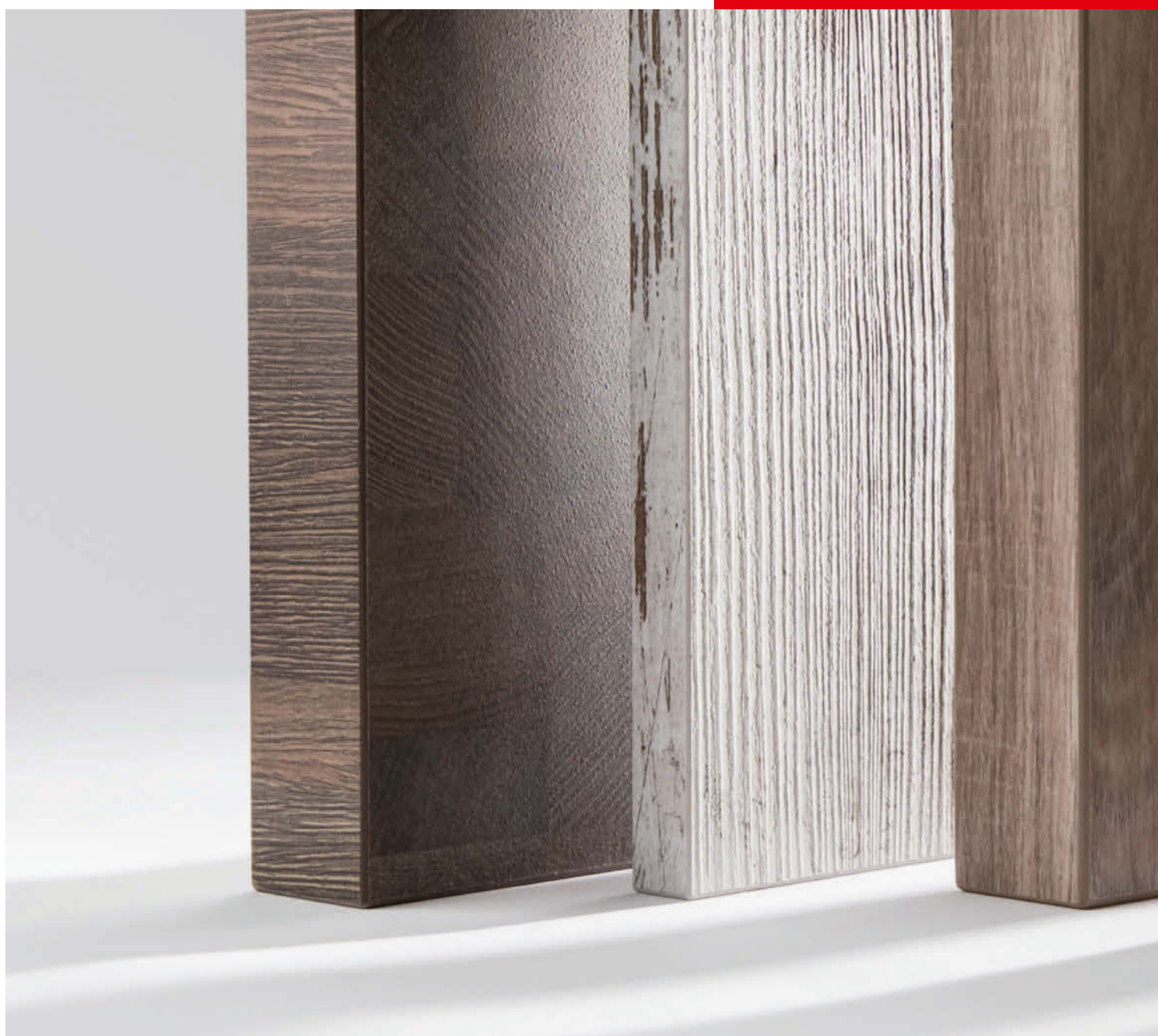

Kvalita

Proto úzce spolupracujeme s našimi výrobci. Než naši zaměstnanci uvolní novou hranu do prodeje, musí projít celou řadou testů: měření barevnosti, lesku, test rozměrové stálosti, test kvality ražby a lakování. A pochopitelně sem patří i zkouška vrstvy primeru. Tím nejdůležitějším je ovšem sladění hrany s povrchem desky. Teprve až když všechno sedí, je nová hrana uvolněna do výroby. Každé nově došlé zboží, každá navazující výroba se pak zas a znova porovnává s původním vzorkem chráněným před účinky světla a stejně tak puntičkářsky pak kontrolu provádí ještě produktový management.



SLUŽBY – POSKYTOVANÉ K HRANÁM

S našimi více než 450 zaměstnanci po celé Evropě vždy na dosah





SLUŽBY OBJEDNÁVKY NONSTOP

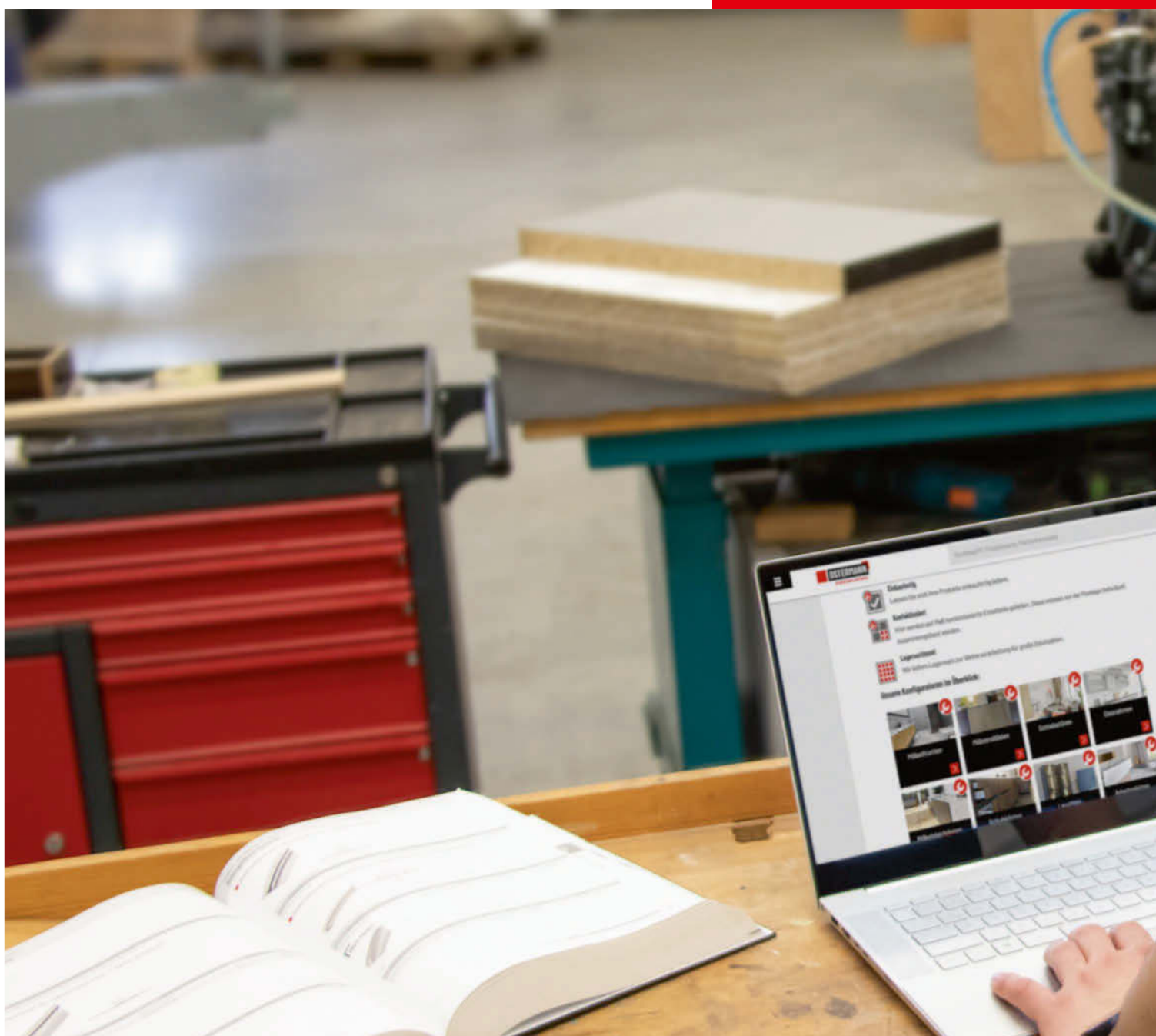

Objednávka

E-shop firmy OSTERMANN a aplikace firmy OSTERMANN nastavují důležité standardy na trhu a patří k našim nejvýznamnějším službám. Jako velice užitečnou pomůcku hodnotí naši zákazníci praktické rychlé vyhledávání na úvodní stránce. Jediné co potřebujete, abyste okamžitě obdrželi OSTERMANN doporučení vhodné hrany, je typ desky. S naší širokou nabídkou Vám poskytujeme obrovskou rozmanitost produktů pro výrobu nábytku - jak offline tak online!



SLUŽBY **DODÁVKA "JUST IN TIME"**



Z dodávky nábytkových hran od 1 metru vzešlo v průběhu let velké množství inovativních služeb souvisejících právě s nábytkovou hranou. Nejdůležitější službou přitom je spolehlivé a rychlé dodání. Skladové zboží, objednané do 16 hodin, odejde z našich skladů ještě tentýž den. Díky nejnovější skladové technologii, jsme schopni expedovat zboží okamžitě. To pro Vás znamená extrémě rychlé doručení, díky kterému odpadá náročné a drahé zpoždění projektu.



VŽDY VHODNÉ ŘEŠENÍ: **HRANY S DODATEČNOU ÚPRAVOU**



Je-li to technicky možné, dodáváme hrany též s dodatečnou úpravou, např. opatřené vrstvou tavného lepidla nebo narážecím profilem. Narážecí profil je speciálně určen pro snadné připevnění ABS hran na oblá místa nebo pohotově na stavbě. Firma OSTERMANN dodává nábytkové hrany ve standardních šířkách 23, 33, 43 a 100 mm. V případě, že pro zakázku potřebujete jiné rozměry, nařežeme hranu vždy na požadovanou šířku, a to již od délky 10 metrů (u dýhových hran 50 metrů, u melaminových hran 150 metrů). Kromě toho nařežeme melaminové a tenké ABS hrany z jumbo role na Vámi požadované šířky.



SLUŽBY NEJLEPŠÍ PORADENSTVÍ



„Od truhlářů pro truhláře“ – tak zní motto firmy OSTERMANN. Vysoce kvalifikované technické poradenství poskytují vyučení truhláři/stolaři. Know-how ohledně moderních bezspárových technologií nabízejí vlastní aplikační technici a po celé Evropě jsou připraveni pomoci řemeslníkům radou i skutkem kvalifikovaní obchodní zástupci.

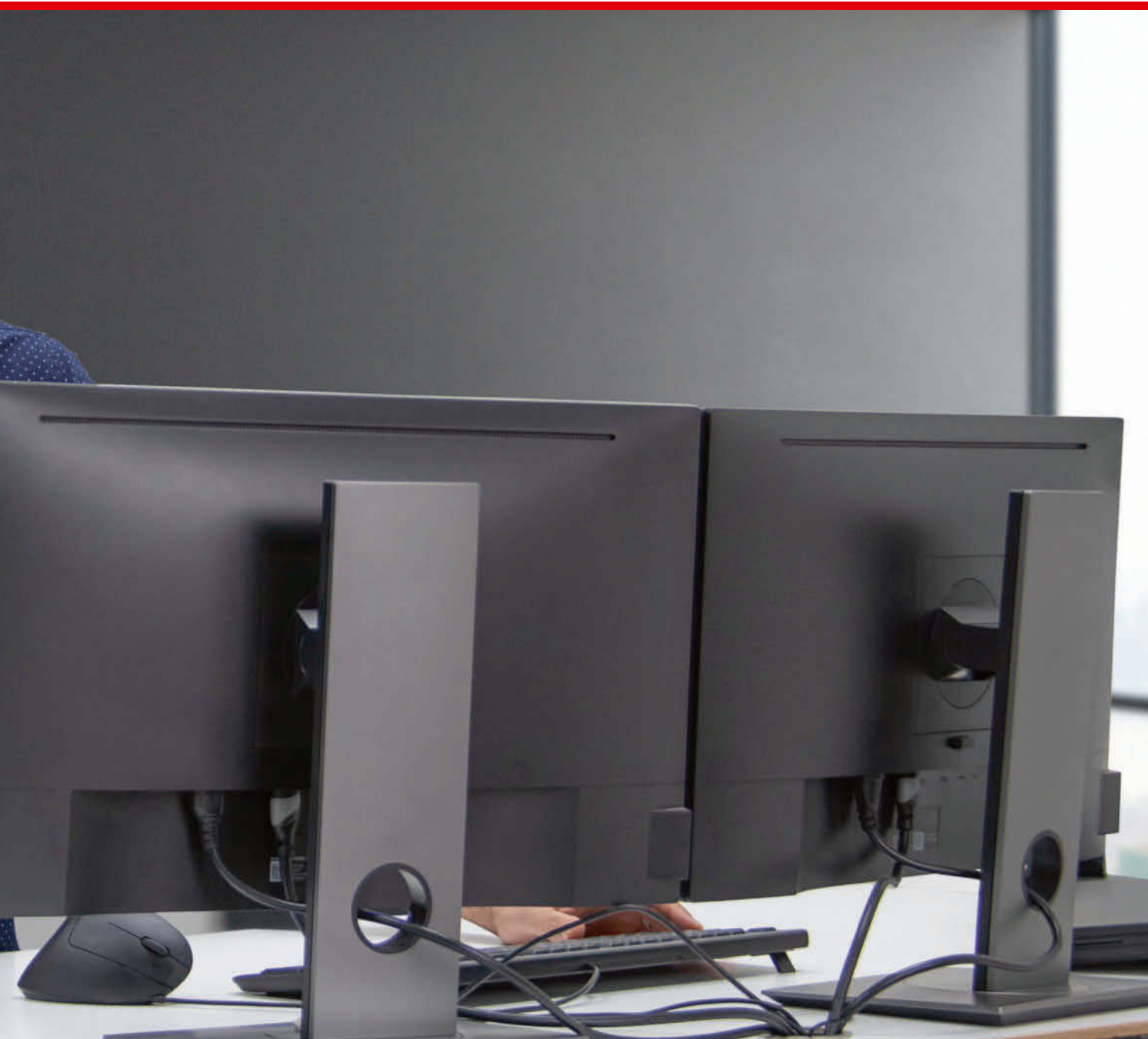

SLUŽBY HRANY OD 1 METRU



Pro svou každodenní práci potřebujete zpravidla malá množství nejrůznějších hran. Proto u nás máme hrany již od délky 1 metru. Díky našim dlouholetým zkušenostem jsme nepřetržitě optimalizovali logistiku související s nezbytným naskladňováním a vyskladňováním hran. Výhody pro Vás jsou tu nasnadě: materiál využitý beze zbytku, kratší doby skladování a tím i méně vázaného kapitálu, nehladě na úsporu času při roční kontrole zásob.

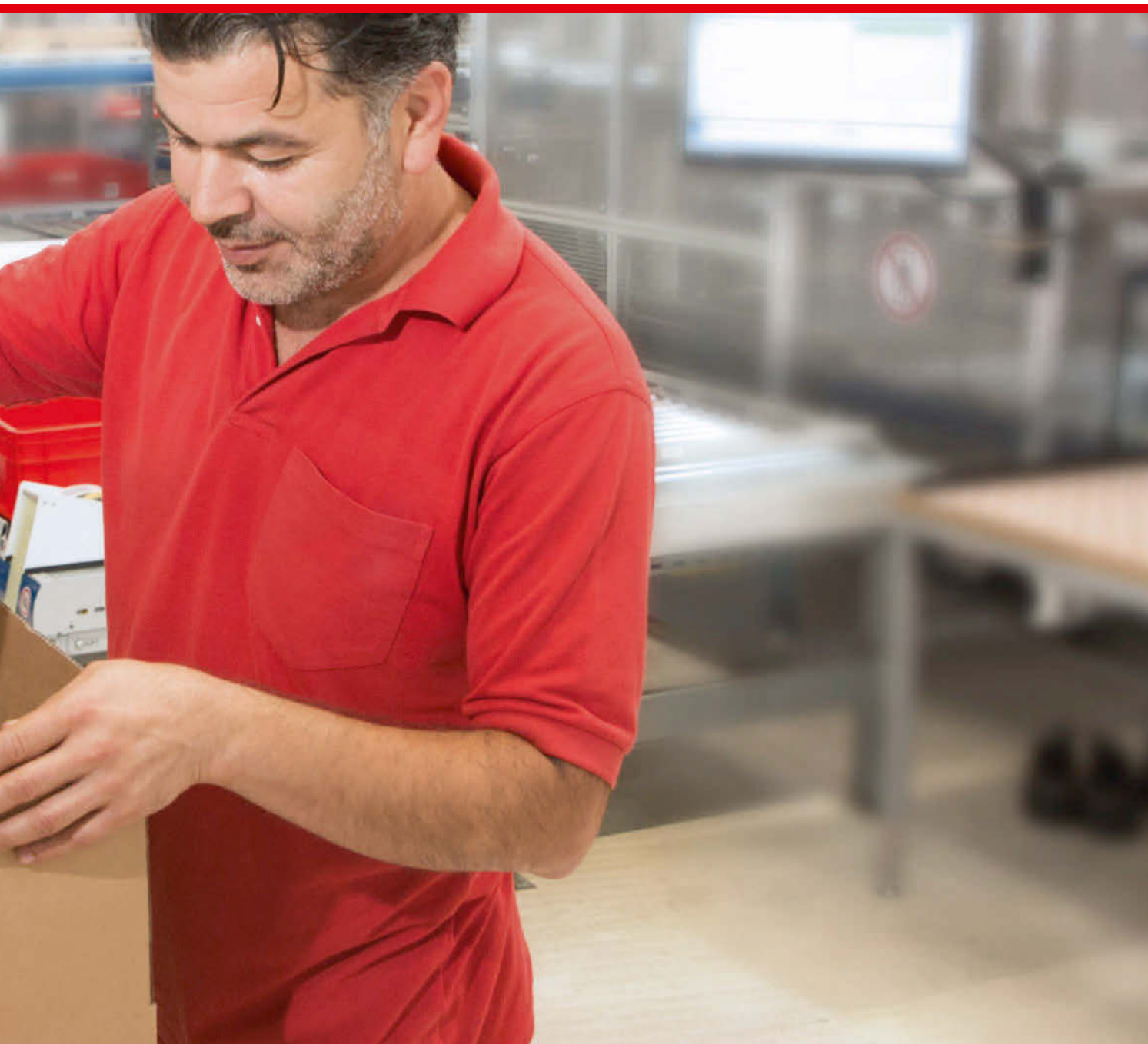

NULOVÁ SPÁRA I PRO ŘEMESLNOU VÝROBU



Nulová spára

Díky laserovým, moderním horkovzdušným agregátům nebo technologii Near Infrared Radiation (NIR) lze dnes vyrobit části nábytku, u nichž je přechod mezi povrchem desky a hranou takřka neviditelný. Mluví se tu o takzvané „optické nulové spáře“. Části nábytku s „optickou nulovou spárou“ nejsou atraktivní pouze na pohled, ale jsou i mimořádně kvalitní. Spojení desky a hrany je totiž výrazně odolnější vůči vlhkosti, teplotám a nečistotám než spoje s tavným lepidlem EVA. S hranou pro olepování laserem, technologií Airtec a Infratec jsme se záměrně rozhodli vytvořit vlastní řešení hran pro každou technologii zpracování. Velmi rádi Vám poradíme.



BEZESPÁROVÉ HRANY S **FUNKČNÍ VRSTVOU TPU**

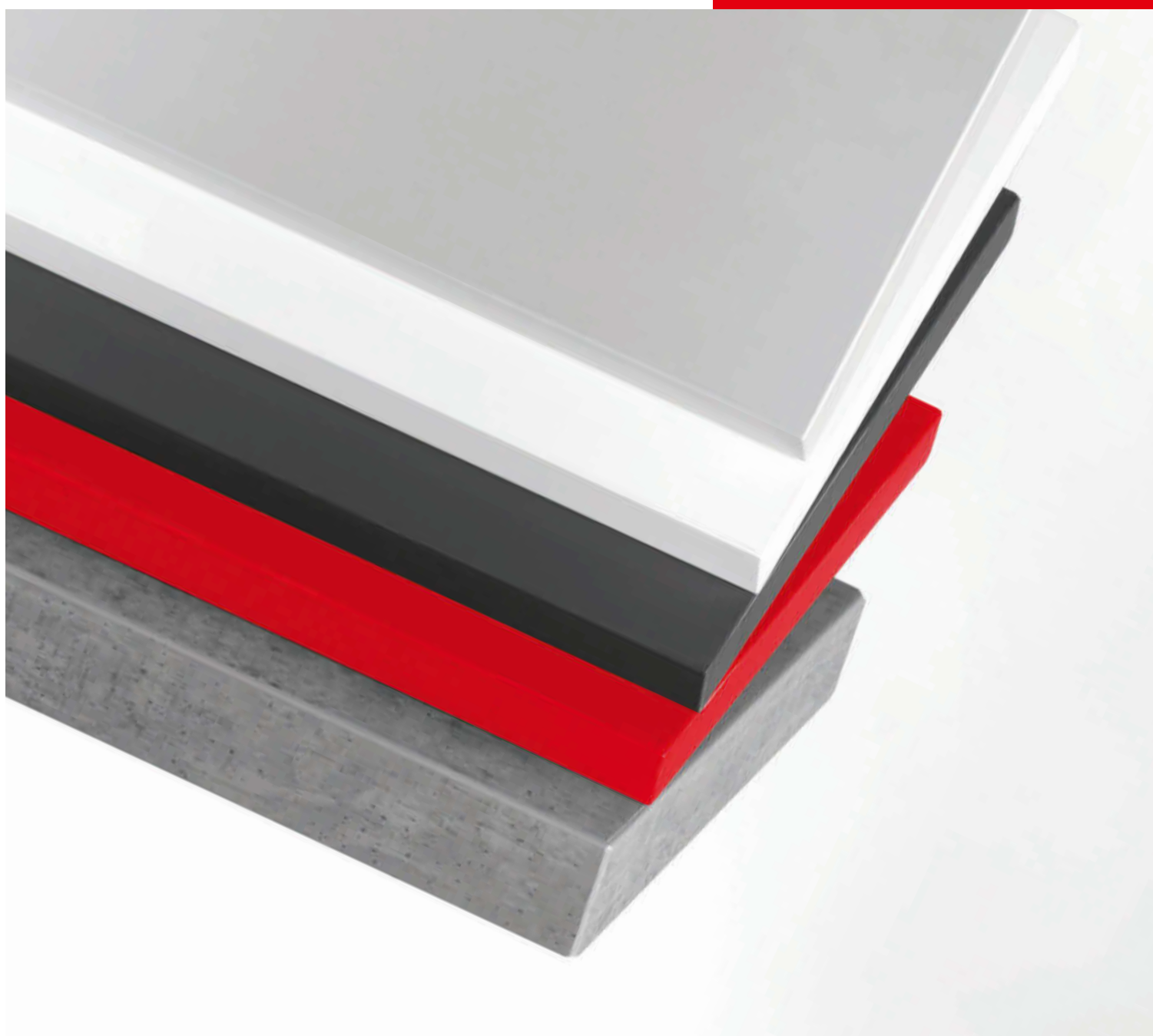

Bezespárové hrany

Firma OSTERMANN nyní truhlářům/stolařům poskytuje prémiovou variantu pro výrobu nábytku na té nejvyšší úrovni, a to díky bezespárovým TPU hranám. Funkční vrstva hrany se skládá z termoplastického polyuretanu (TPU), tj. ze 100% plastu. Hrany jsou vždy speciálně upraveny pro olepení nejmodernější technologií pomocí laseru, horkého vzduchu a technologií Near Infrared (NIR).

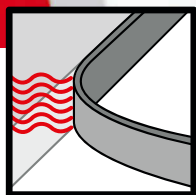

TPU

TPU-Airtec

pro technologii olepování
horkým vzduchem



TPU

TPU-Laser

pro olepování laserovou
technologií



TPU

TPU-Infratec

pro olepování technologií
Near Infrared (NIR)

HRANY Z MNOHA RŮZNÝCH **MATERIÁLŮ**

Rozmanitost materiálů v našem sortimentu hran je obrovská, vhodný materiál se tak nabízí pro každý účel použití.

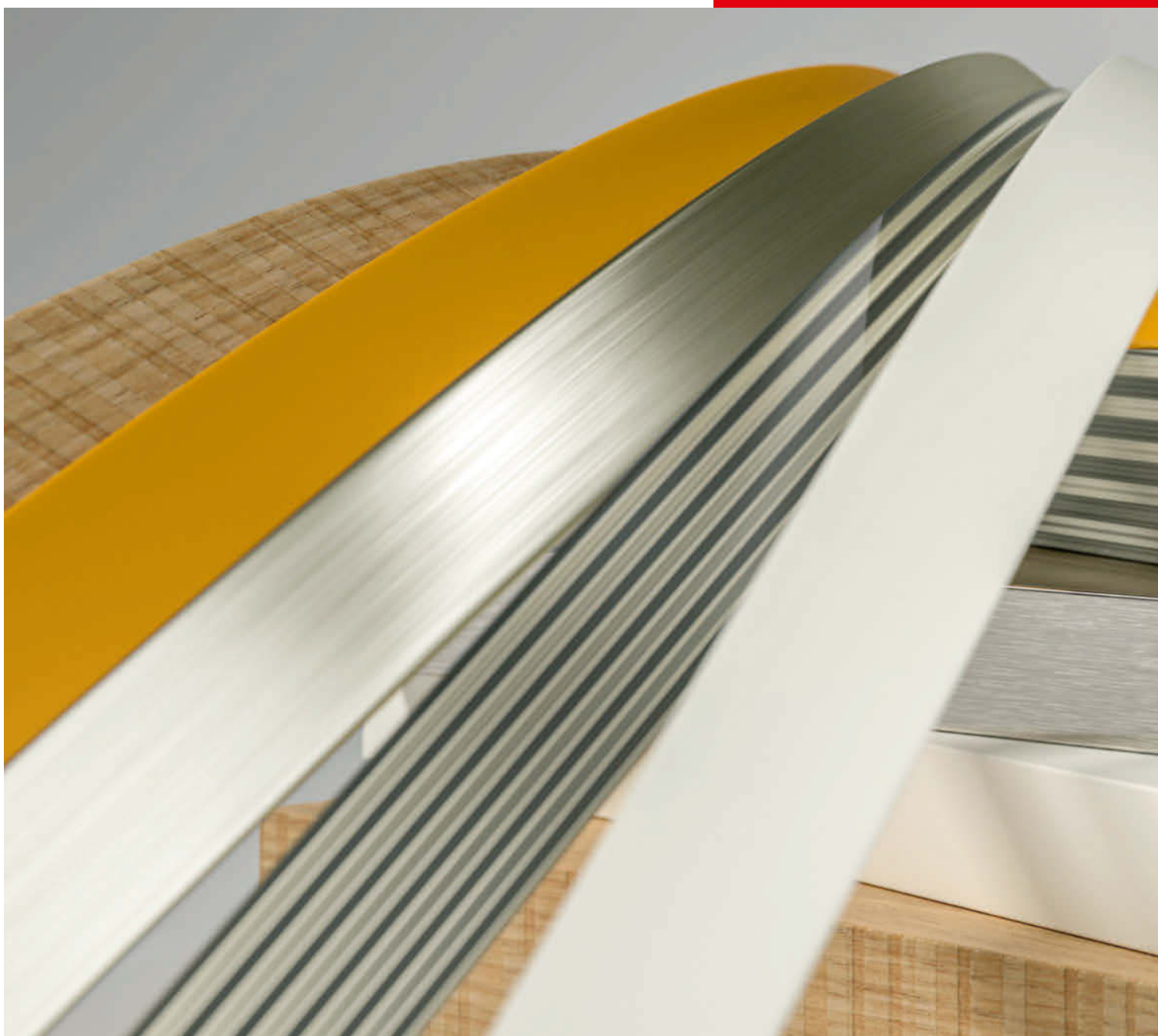





ROZMANITOST POVRCHŮ

Autentický reliéf: příjemné emoce

U nábytkových desek existuje ohromná rozmanitost struktur povrchu a stupňů lesku. Ta se pak přirozeně odráží i u našich hran. Proto se má materiál hran na pohled i na dotek co nejdříve blížit povrchu nábytku.

Jeden příklad: Dřevotřískové desky s dřevodekorem dnes nejenže vypadají jako pravé dřevo, ale jsou takové i na dotek. Aby naše hrany dokázaly tento realistický dojem podpořit, mají pokud možno co nejdřívejší strukturu povrchu jako dřevotřísková deska použitá v kombinaci s nimi.

Rozmanitost povrchů je ovšem důležitá i u barev uni. Tady má typ struktury rozhodující vliv na jednotný účinek nábytku. Například takový povrch miniperlička působí leskleji než varianta se strukturou ručního papíru či velurovou strukturou.

Naše povrchy



Hladký



Miniperlička



Jasanový pór



Excellent Gloss



Vysoký lesk



Dřevěný pór



Kartáčovaný



Struktura kamene



Struktura ručního papíru



Struktura dřeva



Struktura linie



Lesklý pór



Supermat



Excellent Mat



Struktura meandra



Struktura textilu



Velurová struktura



Mikrostruktura



Příčná struktura

TRENDY V POVRCHOVÝCH STRUKTURÁCH

Mat až po lesk. Máte na výběr!

U dokonalé hrany záleží kromě povrchové struktury, tedy složky, kterou vnímáme hmatem, také na správném stupni lesku. Šíře nabídky v našem sortimentu tady sahá od „excelentního matu“ se stupněm lesku < 5 až po absolutní protiklad „excelentní lesk“ se stupněm lesku > 90. Mezi tím je nespočet dalších stupňů jako supermat, lesk nebo vysoký lesk.

Náš tip: Hrany s vysokým leskem a supermatné hrany dodáváme s ochrannou fólií. Ta chrání choulostivé povrchy během obrábění a při přepravě. Jakkmile je hrana nalepená, lze ochrannou fólii odstranit. Pro šetrné opracování lesklých hran se při natahování pásu s hranami osvědčila pogumovaná provedení válečků.

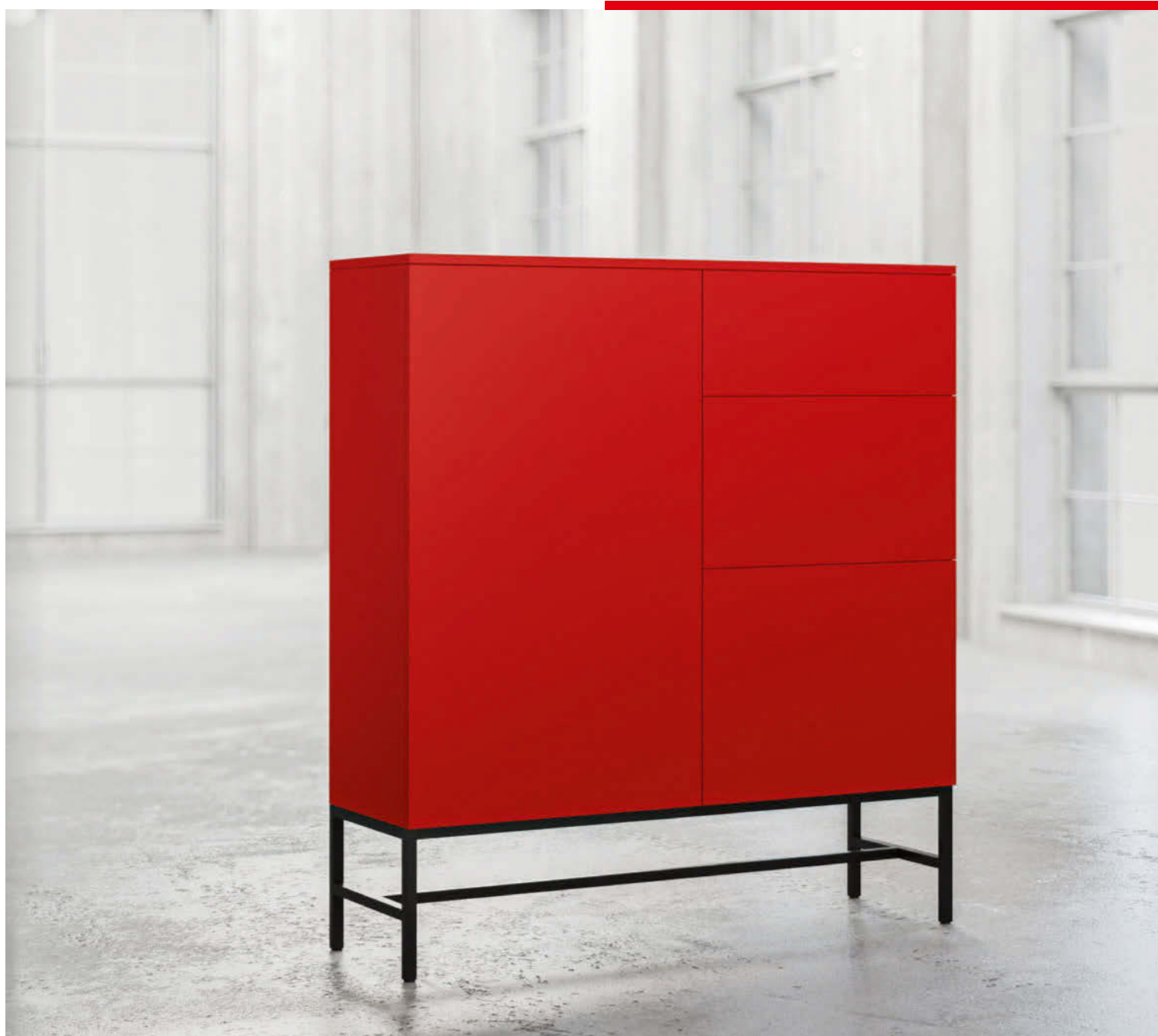



VŽDY VHODNÁ HRANA

Pro snadné vyhledání vhodné hrany ze sortimentu firmy OSTERMANN k určitému dekoru desky, doporučujeme Přiřazovací tabulku. Je to takříkajíc „matka všech seznamů dekorů“ a před více než 20 lety byla úplně první na trhu. K dnešnímu dni máme vždy dokonale se hodící hrany.



04M.2978.
Arpa 0720 FENIX NTM

04I.0102.
Egger W980 ST2

046.1274.
Egger H1180 ST37

048.8597.
Egger F206 ST9

Nábytkové hrany pro desky téměř všech výrobců

Egger

Swiss Krono

Kronospan

Polyrey

Kaindl

Pfleiderer

a další

Více informací najdete na www.ostermann.eu po zadání hledaného pojmu

#dodavatelidesek



048.9294.
Egger F186 ST9

048.1145.
Pfleiderer R20006 RT

04E.8319.
Egger F121 ST87

048.9178.
Egger F187 ST9

04E.9093.
Pfleiderer F76026 CR

045.9746.
Pfleiderer R63009 SM

ROZMANITÁ NABÍDKA HRAN: **ABS HRANY**



Více informací naleznete na www.ostermann.eu po zadání hledaného pojmu

#ABShrany



ABS je materiálem budoucnosti namísto plastových hran. Tento materiál se vyznačuje vynikajícími vlastnostmi při zpracování a odolností, ale i bezproblémovou likvidací. Náš bohatý sortiment obsahuje designové barvy v jednom tónu, přírodou inspirované dekory dřeva a atraktivní fantazijní dekory s velkým množstvím různých povrchů.

ABS hrany dodáváme v libovolné délce již od délky 1 metru a v libovolné šířce až do 100 mm. Kromě tloušťky 1 a 2 mm máme k dispozici nespočet ABS tenkých hran v tloušťce 0,4 mm. Hrany jsou na zadní straně opatřeny adhezivním prostředkem (primerem). Standardní délka role činí 225 m pro hrany 1 mm a 150 m pro hrany 2 mm.

Informace o produktech str. 1_4

ABS Uni str. 1_6

ABS Dekor str. 1_24



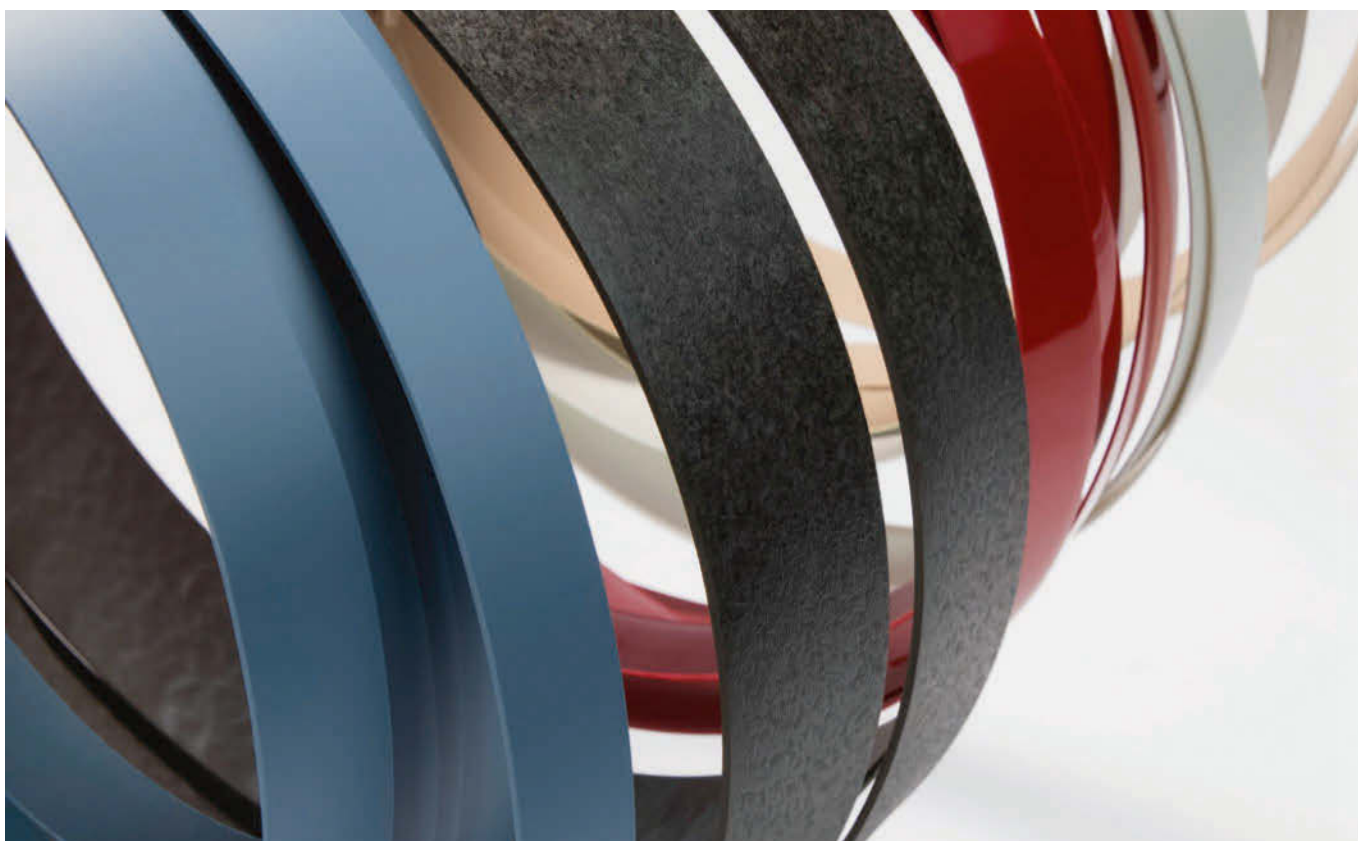

ABS HRANY

INFORMACE O PRODUKTECH

ABS je materiálem budoucnosti namísto plastových hran – tento materiál se vyznačuje vynikajícími vlastnostmi při zpracování a vysokou odolností. Sortiment OSTERMANN zahrnuje designové barvy uni, přírodou inspirované dekory dřeva a atraktivní fantazijní dekory s nejrůznějšími povrchy od lesknoucí se až po hrubou strukturu. V oblasti ABS hran ve vysokém lesku / supermatu nabízí OSTERMANN široký sortiment pro nejrůznější využití. V kontrastu k vysokému stupni lesku dosahujícího více než 90 jednotek lesku zařadil OSTERMANN do svého sortimentu supermatné ABS hrany, které s méně než 5 jednotkami lesku dosahují velice nízkého stupně lesku. Přesnost dekorů a barev mezi různými šířkami od 16 do 100 mm dávají stolařům nespočet možností pro perfektní zakončení desek v rámci jejich projektu.

Základní materiál	ABS (akrylnitrilový butadienstyren) – homogenně probarvený stupeň lesku Excellent Mat < 3 +/- 2 jednotek lesku stupeň lesku supermat < 7 +/- 2 jednotek lesku stupeň lesku lesk > 70 +/- 5 jednotek lesku stupeň lesku vysoký lesk > 80 +/- 5 jednotek lesku stupeň lesku Excellent Gloss > 90 +/- 5 jednotek lesku
Světlostálost	Světlostálý, stupeň 6 dle DIN 53387 (podle škály Woll)
Lakovatelnost	Za určitých podmínek lze přelakovat různými PUR (DD) laky (nutno provést zkušební nátěr) nelze použít NC lak – pro lakování úzkých ploch doporučuje OSTERMANN speciální hrany ze sortimentu základových hran
Hořlavost	Normálně vznětlivý dle DIN 4102, B2 není samozhášecí, třída stavebního materiálu E, vývoj kouře s3, odkapávání d2 podle EN 13501 (údaje o zkoušce, je nutná zkouška stavebních materiálů)
Tepelná odolnost	Tepelně stabilní od -30 °C do +85 °C
Chemická odolnost	Dobrá – dle DIN 68861-1, omezená odolnost vůči rozpouštědlům
Přednosti produktu	- vysoká mechanická otěruvzdornost a odolnost proti poškrábání - tepelně stabilní - homogenní vzhled až k místu zaoblení

TIPY A TRIKY

ABS hrany od OSTERMANN jsou potravinářsky nezávadné a neobsahují ani změkčovadla ani jedovaté sloučeniny chloru. K opracování ofrézovaných hran doporučuje OSTERMANN použít sisalový kartáček REDOCOL (č. zboží 859.9450). Ten díky své speciální kombinaci sisalu a hadříku odstraňuje lehké stopy po opracování a bílé prasklinky. Kdo odvázně kombinuje, může jenom získat: S ABS hranami v kontrastních barvách lze docílit úžasných efektů na nábytku.

Hrany s vysokým leskem dodává OSTERMANN vždy včetně ochranné fólie. Fólie slouží k ochraně citlivých povrchů během opracování a přepravy. Z hotového obrobku se dají velice jednoduše odstranit pomocí odstraňovače fólií Foliex (č.zboží 855.9449). Pro šetrné opracování vysokolesklých / supermatných hran se při vtahování hrany osvědčilo použití pogumovaných válečků.

POKYNY OHLEDNĚ ZPRACOVÁNÍ

Alternativy lepení	Strojně se dá slepit se všemi na trhu běžnými tavnými lepidly (EVA, PUR, PA, PO) a ručně speciálním lepidlem Kantol greenline (č. zboží 740.9049), opatřeno ochrannou fólií (dá se odstranit po najetí), zadní strana je opatřena adhezivní přísadou.
Charakteristika zpracování	Předpětí pro optimální zakončení v místě okraje. Netvoří se žádné úlomky, trhliny, pevnost v tlaku při zpracování
Teplota při zpracování	>18°C
Čištění	Čistící prostředek na finální úpravu – pokud možno nepoužívat substance s velkým obsahem rozpouštědel a alkoholu
Skladování	V prostředí chráněném před nepřízní počasí je možnost skladování téměř po neomezenou dobu při pokojové teplotě (20 až 25 °C), s vrstvou tavného lepidla lze skladovat max. po dobu 6 měsíců
Korekce po zpracování	Při vzniku bílých prasklinek nebo stop po chvění nástroje: Opracovat sisalovým kotoučem nebo horkovzdušným fénem Poškozená místa povrchové vrstvy lze vyspravit lakovacími tyčinkami a vosky



OSTERMANN dodává ABS hrany v libovolné délce, a to již od 1 metru. K dodání jsou v libovolné šířce, a sice od 16 do 100 mm. Pro ruční zpracování dvoumilimetrových hran nabízí OSTERMANN dodatečně osazení narážecím perem. Na přání jsou všechny hrany k dostání rovněž s tavným lepidlem nebo funkční vrstvou pro všechny bezspárové technologie (laser, Airtec a Infratec). Individuální barevné zpracování a zpracování dekorů podle přání zákazníka je možné, stačí nám jen poslat poptávku!







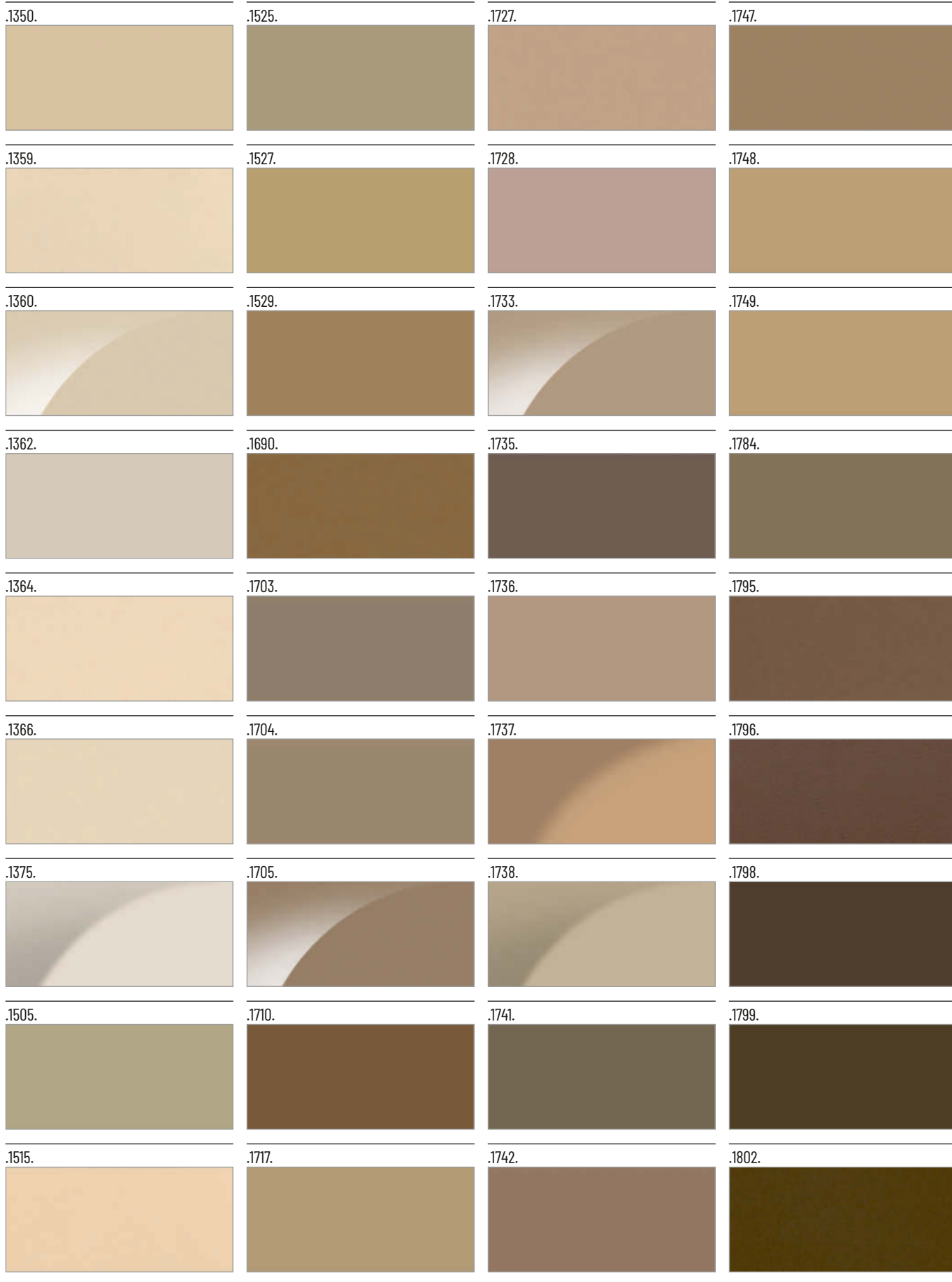













.3211.	.3280.	.3382.	.3927.
.3212.	.3281.	.3804.	.3982.
.3214.	.3283.	.3839.	.4003.
.3215.	.3285.	.3850.	.4004.
.3216.	.3306.	.3917.	.4005.
.3218.	.3312.	.3919.	.4007.
.3230.	.3318.	.3921.	.4009.
.3268.	.3325.	.3922.	.4010.
.3279.	.3340.	.3924.	.4021.

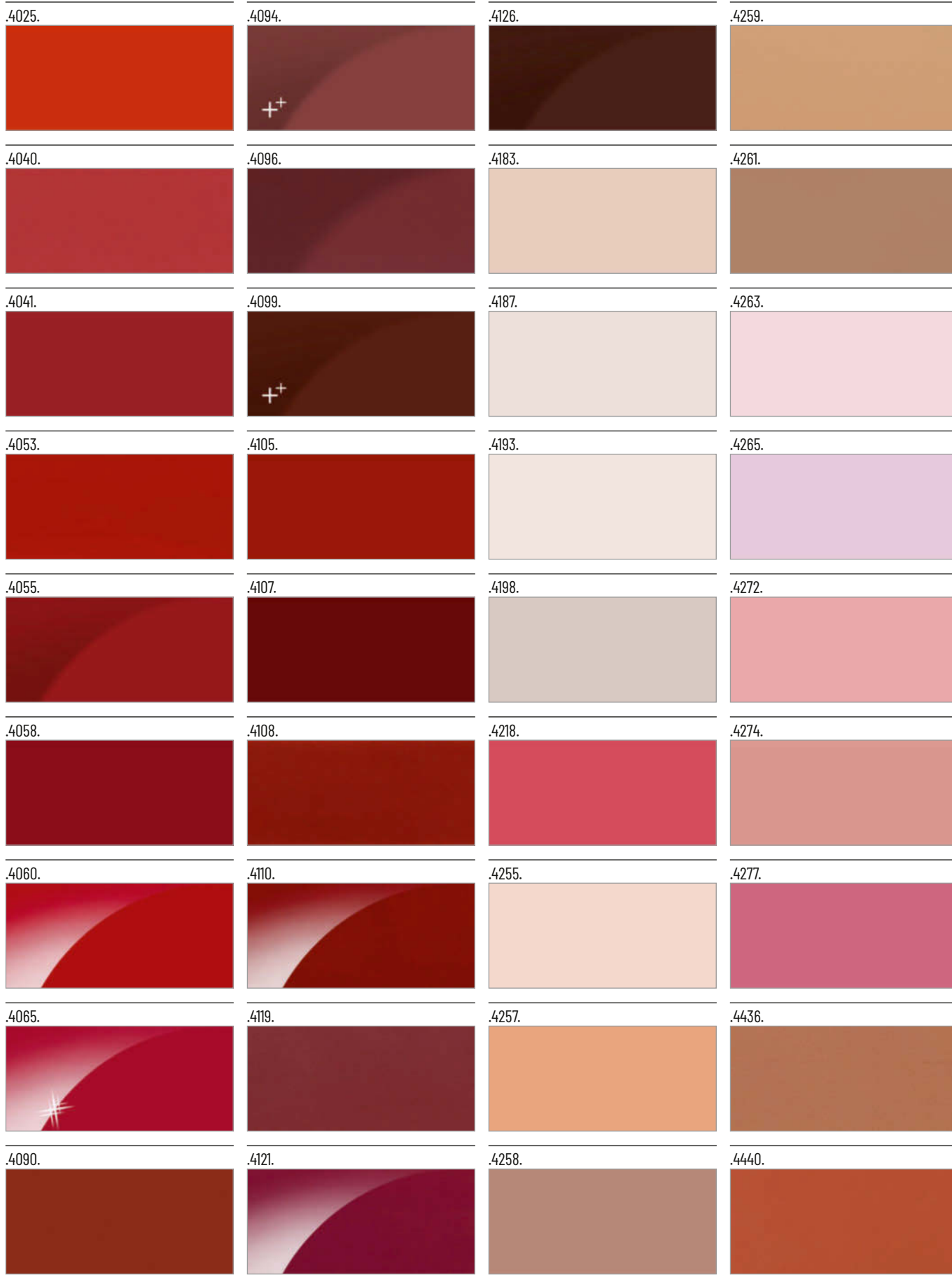

.4703.	.4785.	.4842.	.4910.
.4713.	.4788.	.4844.	.4920.
.4716.	.4792.	.4845.	.4921.
.4725.	.4794.	.4855.	.4922.
.4730.	.4795.	.4874.	.4930.
.4736.	.4803.	.4879.	.4942.
.4738.	.4817.	.4885.	.4945.
.4750.	.4818.	.4892.	.4948.
.4765.	.4822.	.4893.	.4949.



.5244.	.5323.	.5420.	.5449.
.5252.	.5340.	.5423.	.5471.
.5255.	.5350.	.5427.	.5473.
.5291.	.5370.	.5429.	.5475.
.5292.	.5375.	.5440.	.5485.
.5302.	.5396.	.5442.	.5488.
.5311.	.5412.	.5446.	.5495.
.5312.	.5416.	.5447.	.5500.
.5320.	.5419.	.5448.	.5502.



.6104.

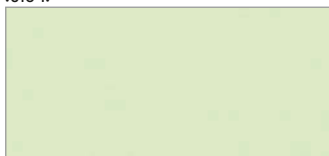

.6163.



.6207.



.6239.



.6107.



.6164.

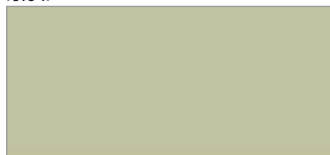

.6209.



.6240.



.6122.



.6172.



.6215.



.6243.



.6124.



.6182.



.6220.



.6250.



.6140.



.6189.



.6221.



.6278.

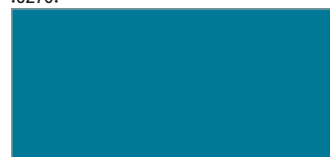

.6143.



.6193.



.6222.



.6279.



.6145.



.6195.



.6223.



.6282.



.6161.

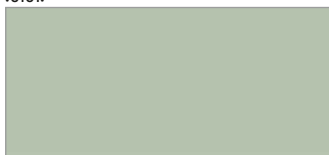

.6198.



.6224.



.6291.



.6162.



.6205.



.6236.



.6295.





.6493. 	.6507. 	.6532. 	.6651. 
.6498. 	.6508. 	.6539. 	.6661. 
.6499. 	.6509. 	.6542. 	.6665. 
.6500. 	.6510. 	.6545. 	.6669. 
.6502. 	.6511. 	.6550. 	.6790. 
.6503. 	.6514. 	.6560. 	.6811. 
.6504. 	.6515. 	.6583. 	.6840. 
.6505. 	.6520. 	.6635. 	.6850. 
.6506. 	.6525. 	.6650. 	.6860. 

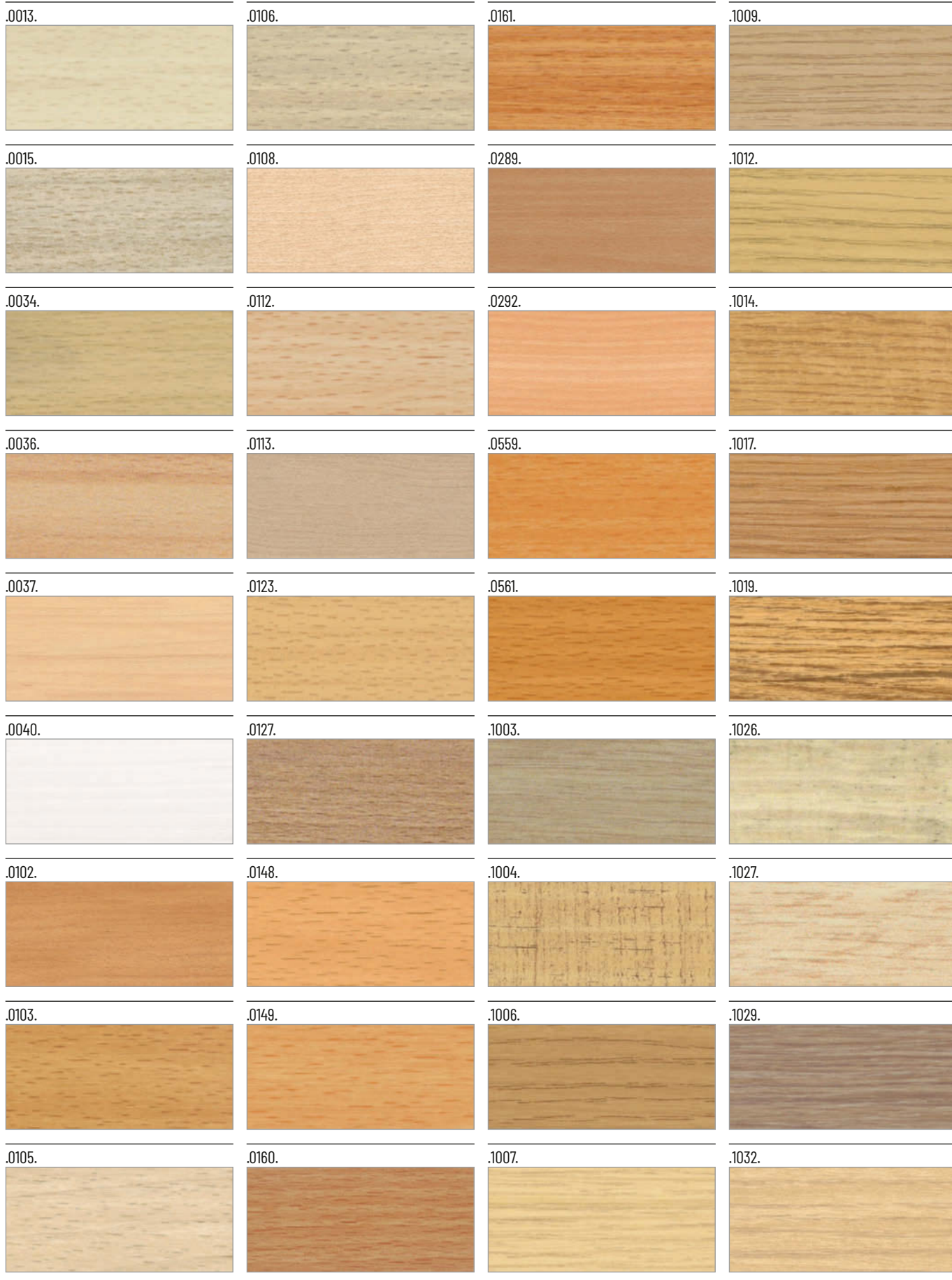

.1033.



.1083.



.114.



.1141.



.1034.



.1084.



.1128.



.1142.



.1038.



.1088.



.1129.



.1145.



.1043.



.1089.



.1133.



.1146.



.1057.



.1092.



.1136.



.1148.

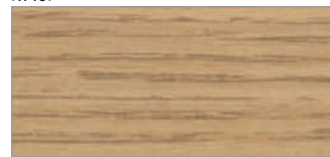

.1058.



.1100.



.1137.



.1149.



.1061.



.1104.

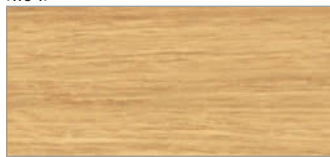

.1138.



.1151.



.1062.



.1108.



.1139.



.1153.



.1063.



.1112.

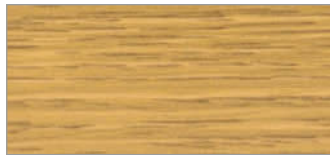

.1140.



.1155.







1
ABS

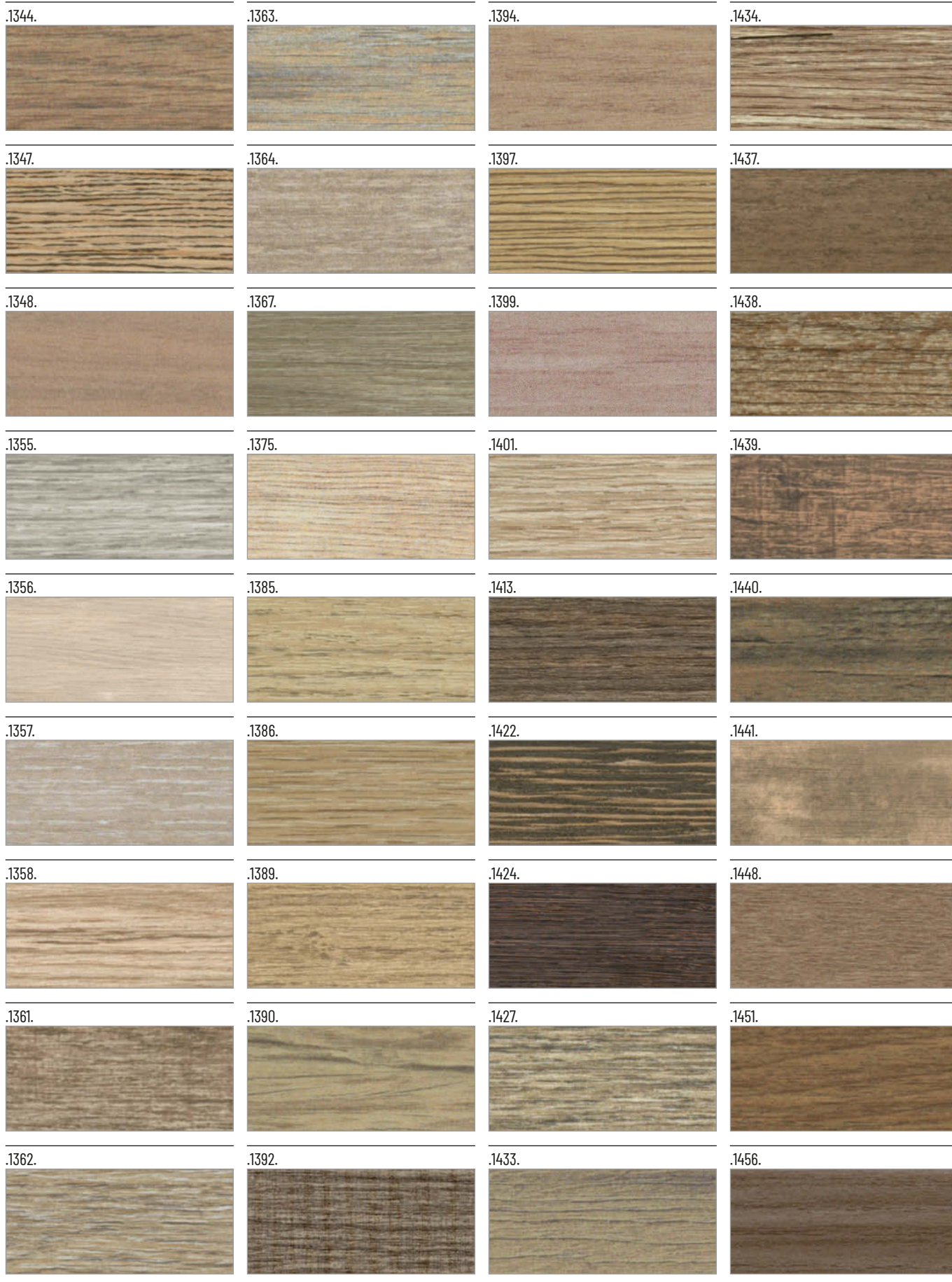

.1457.



.1502.



.1608.



.1661.



.1462.



.1503.



.1613.



.1662.



.1463.



.1586.



.1614.



.1664.



.1485.



.1597.



.1624.



.1667.



.1492.



.1599.



.1631.



.1669.



.1493.



.1604.



.1634.



.1671.



.1497.



.1605.



.1644.



.1677.



.1498.



.1606.



.1649.



.1681.



.1501.



.1607.



.1654.



.1689.





.1944.



.1976.



.2161.



.2178.



.1945.

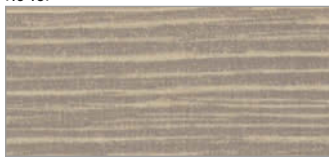

.2103.



.2162.



.2179.



.1946.



.2104.



.2166.



.2182.

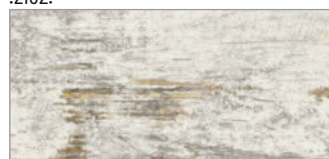

.1947.



.2106.



.2167.



.2183.



.1948.



.2115.



.2171.



.2194.



.1953.



.2116.



.2172.

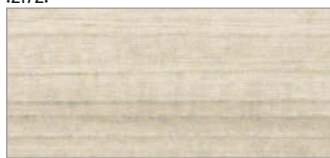

.2197.



.1955.



.2133.

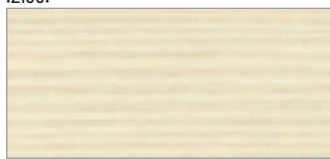

.2173.



.2198.



.1969.



.2151.



.2174.



.2201.



.1973.



.2152.



.2176.



.2385.





.2541.



.3215.



.3385.



.3425.



.2615.



.3221.



.3386.



.3428.



.2908.



.3226.



.3387.



.3429.



.2918.



.3375.



.3391.



.3430.



.2921.



.3376.



.3402.



.3444.



.2990.



.3377.



.3411.



.3447.

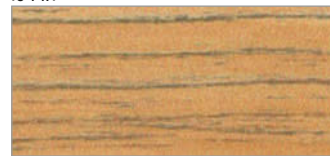

.3012.



.3379.



.3415.



.3456.



.3208.

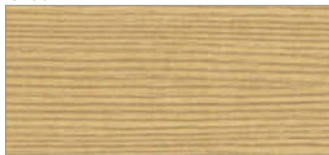

.3381.



.3419.



.3458.



.3210.



.3384.



.3424.



.3650.





.4075.



.5111.



.6084.



.7003.



.4076.



.5116.



.6089.



.7006.



.4078.



.5501.



.6115.



.7007.



.4079.



.5509.



.6119.



.7063.



.4091.



.5561.



.6120.



.7065.



.4094.



.5581.



.6121.



.7116.



.4119.

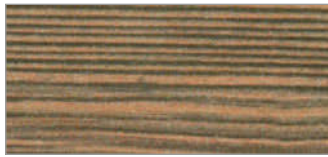

.5702.



.6122.



.7135.



.4120.



.5771.



.6123.



.7136.



.5110.



.5791.



.6125.



.7137.



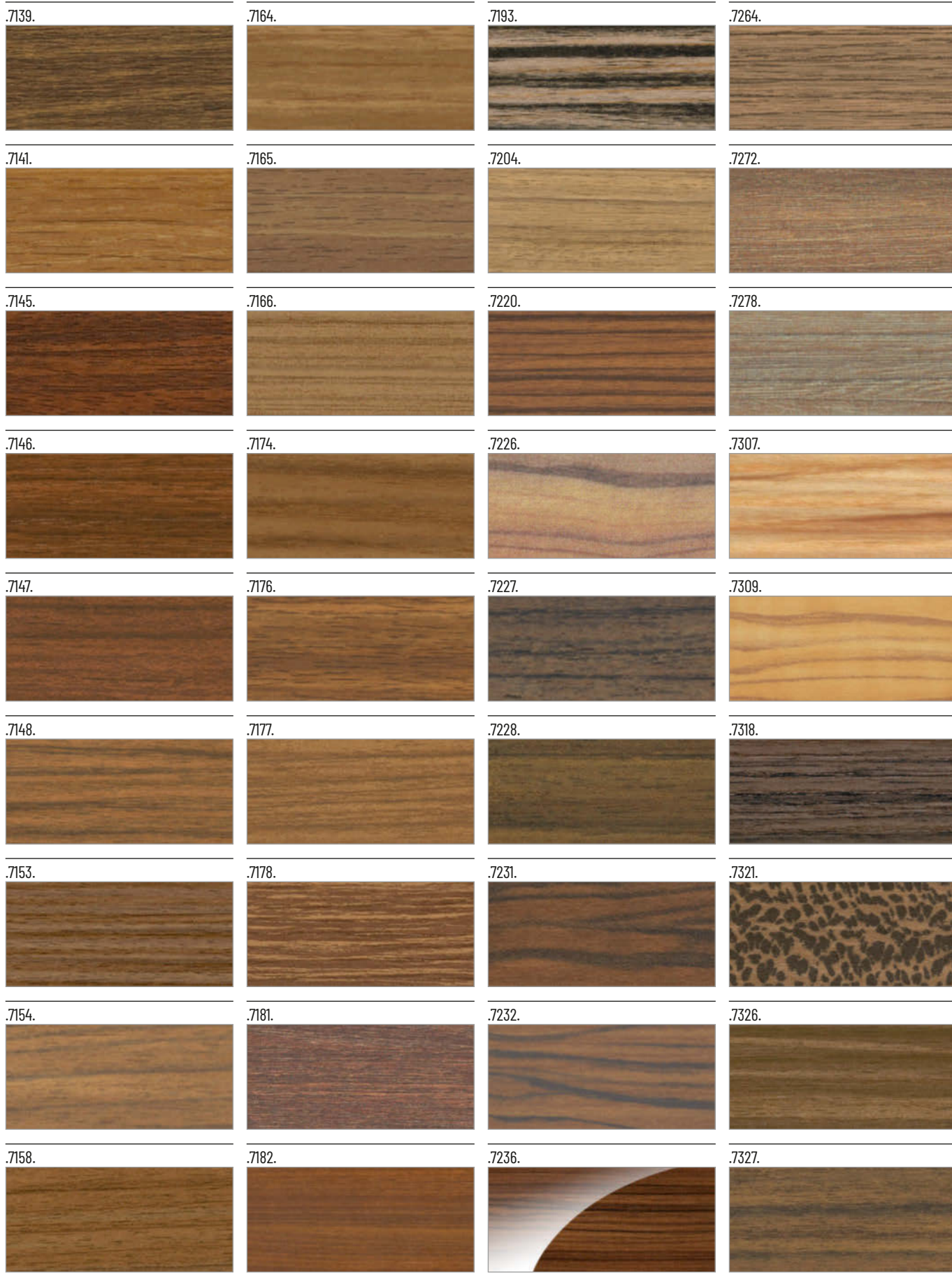

.7328.



.8710.



.9353.



.9586.



.7344.



.8711.



.9363.



.9634.



.7346.



.8714.



.9366.



.9636.



.7360.



.8716.



.9367.



.9639.



.7980.



.8721.



.9372.



.9641.



.7981.



.8722.



.9386.



.9642.



.8041.



.8723.



.9576.



.9644.



.8518.



.9219.



.9579.



.9645.



.8525.



.9336.



.9583.



.9646.





.9736.

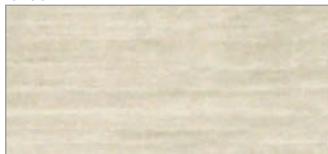

.9763.



.9785.



.9797.

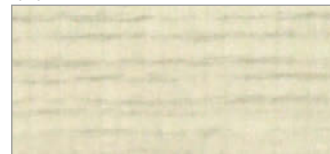

.9743.



.9770.



.9786.

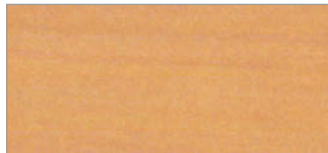

.9799.



.9744.



.9773.



.9787.



.9803.



.9745.

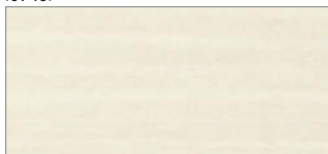

.9776.



.9788.



.9806.



.9747.



.9777.



.9790.



.9814.



.9748.



.9781.

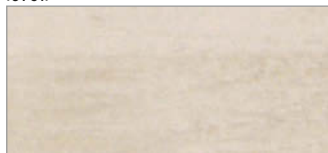

.9793.



.9815.



.9759.



.9782.



.9794.



.9817.



.9761.

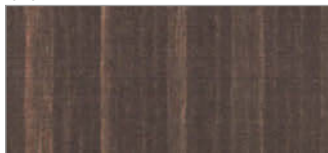

.9783.



.9795.



.9819.



.9762.



.9784.



.9796.



.9831.





.9252.



.8692.



.8889.



.9218.



.9253.



.8704.



.8902.



.9222.



.9256.



.8734.



.8903.



.9223.



.9258.



.8739.



.8980.



.9224.



.9259.



.8786.



.9212.



.9225.



.9292.



.8788.



.9213.



.9226.



.9820.



.8800.



.9214.



.9274.

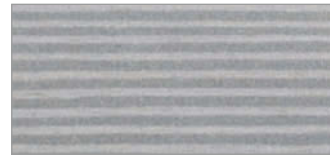

.8282.



.8886.



.9215.



.9300.



.8666.



.8887.



.9216.



.9321.

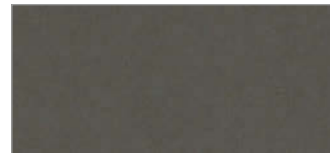



.8516.



.8583.



.8602.



.8719.



.8517.



.8588.



.8603.



.8738.



.8559.



.8591.

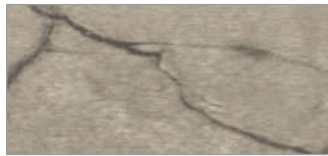

.8604.



.8743.



.8570.



.8595.



.8607.

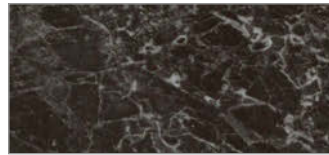

.8746.



.8571.



.8596.



.8613.



.8750.

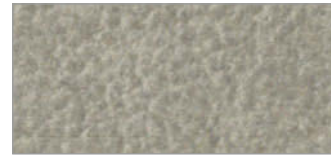

.8574.



.8597.



.8614.



.8751.



.8577.



.8599.

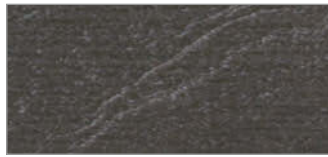

.8701.



.8752.



.8578.

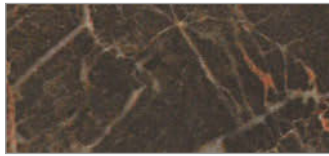

.8600.



.8702.



.8753.



.8581.



.8601.



.8718.



.8755.





.8984.



.9015.



.9055.



.9081.



.8986.



.9016.



.9057.



.9084.



.8988.



.9021.



.9062.



.9090.



.8989.



.9024.



.9063.



.9091.



.8997.



.9027.



.9064.



.9092.



.8998.



.9041.



.9068.



.9093.



.9003.



.9052.



.9071.



.9094.



.9008.



.9053.



.9077.



.9129.



.9012.



.9054.



.9078.



.9151.





.9333.



.9406.



.9560.



.9570.



.9334.



.9449.



.9561.

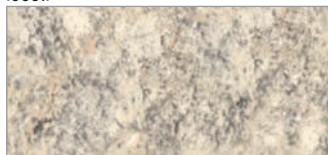

.9571.



.9337.



.9450.



.9562.



.9575.



.9400.



.9500.



.9563.



.9577.

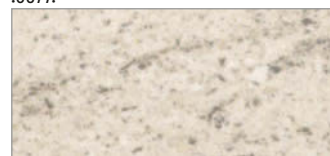

.9401.



.9502.



.9564.

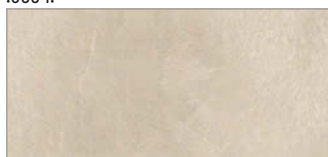

.9578.



.9402.



.9503.



.9565.



.9580.

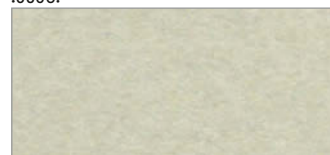

.9403.



.9557.



.9566.



.9582.



.9404.



.9558.



.9567.



.9584.



.9405.



.9559.



.9569.



.9585.





.9698.



.9721.



.9753.

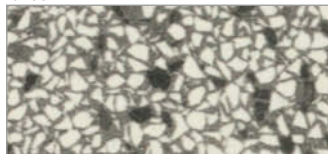

.9771.



.9703.



.9723.



.9756.



.9772.



.9704.



.9724.



.9757.



.9778.



.9705.



.9734.



.9758.



.9779.



.9708.



.9737.



.9764.

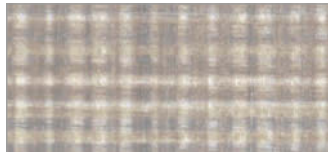

.9789.



.9709.



.9739.



.9766.



.9791.



.9710.



.9742.



.9767.



.9792.



.9711.



.9746.



.9768.



.9798.



.9712.



.9749.



.9769.



.9800.





.9847.



.9865.



.9881.



.9896.



.9848.



.9867.



.9883.



.9897.

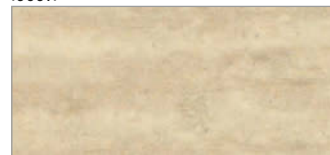

.9849.



.9868.

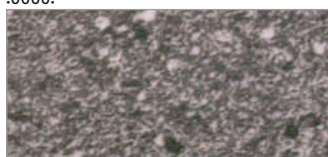

.9884.



.9898.



.9852.



.9869.



.9885.



.9899.

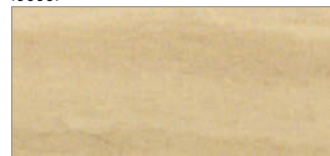

.9857.



.9870.

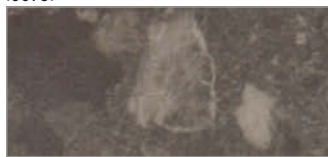

.9887.



.9900.

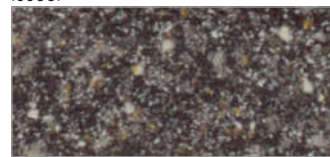

.9858.



.9875.



.9888.



.9901.



.9859.



.9876.



.9889.



.9902.



.9862.



.9877.



.9891.



.9903.



.9863.



.9880.



.9894.



.9904.

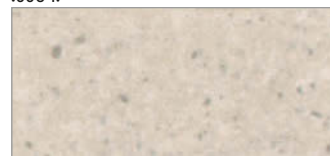

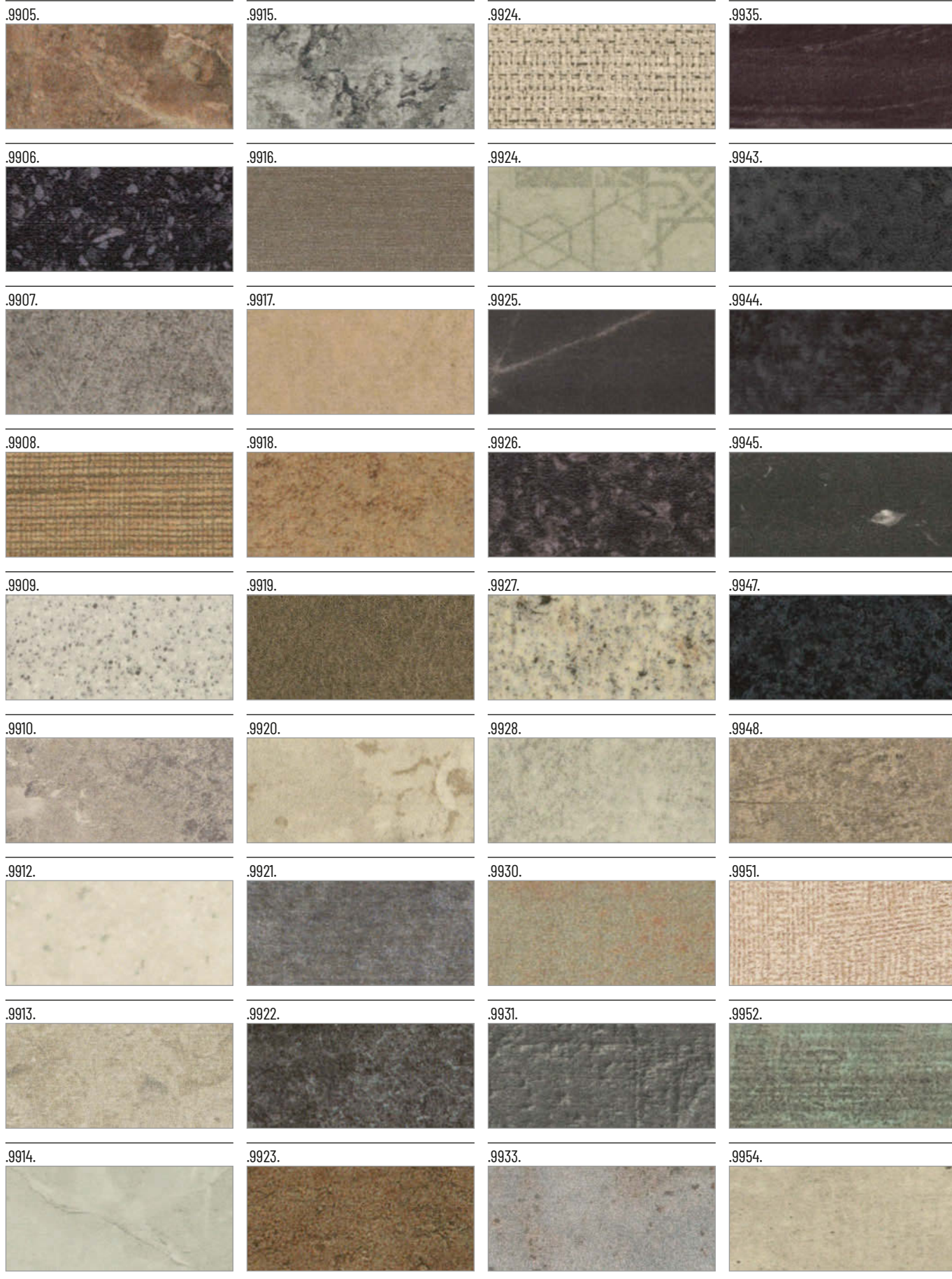

.9955.



.9970.

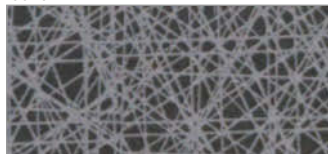

.9979.

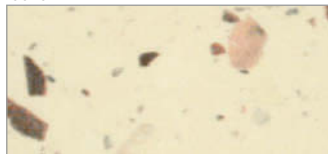

.9988.



.9956.



.9971.



.9980.



.9989.



.9957.



.9972.



.9981.



.9990.



.9958.



.9973.

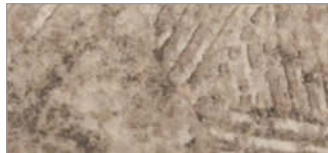

.9982.



.9991.



.9959.



.9974.

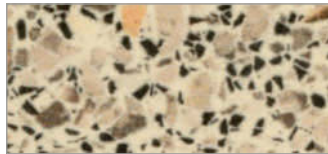

.9983.



.9992.



.9960.



.9975.

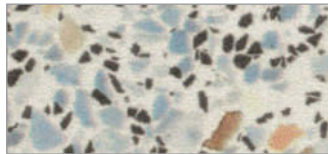

.9984.



.9996.



.9961.

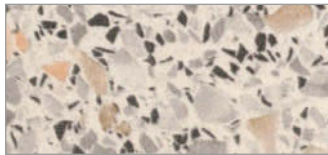

.9976.



.9985.



.9997.



.9965.



.9977.



.9986.

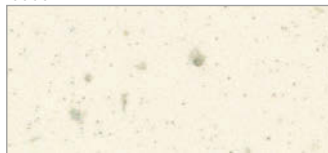

.9998.



.9969.

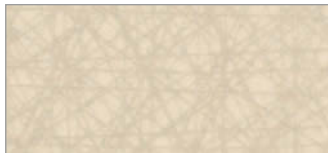

.9978.



.9987.



ROZMANITÁ NABÍDKA HRAN: **MELAMINOVÉ HRANY**



Více informací naleznete na www.ostermann.eu po zadání hledaného pojmu

#melaminovéhrany



Melaminové hrany se vyrábí ze speciálního papíru impregnovaného duroplastickými pryskyřicemi. Představují cenově výhodnou alternativu k plastovým hranám. Jsou ideální volbou zejména pro málo namáhané hrany.

Melaminové hrany dodáváme v tloušťce 0,3 mm a v šířkách od 16 do 300 mm. Pro snadné zpracování u nás dostanete i melaminové hrany, které jsou již předem opatřeny vrstvou tavného lepidla EVA. Pro materiály, které mají být lakovány, máme základové hrany v několika tloušťkách. Standardní délka role činí 150 m.

Informace o produktech str. 2_4

Melamin uni str. 2_6

Melamin dekor str. 2_8



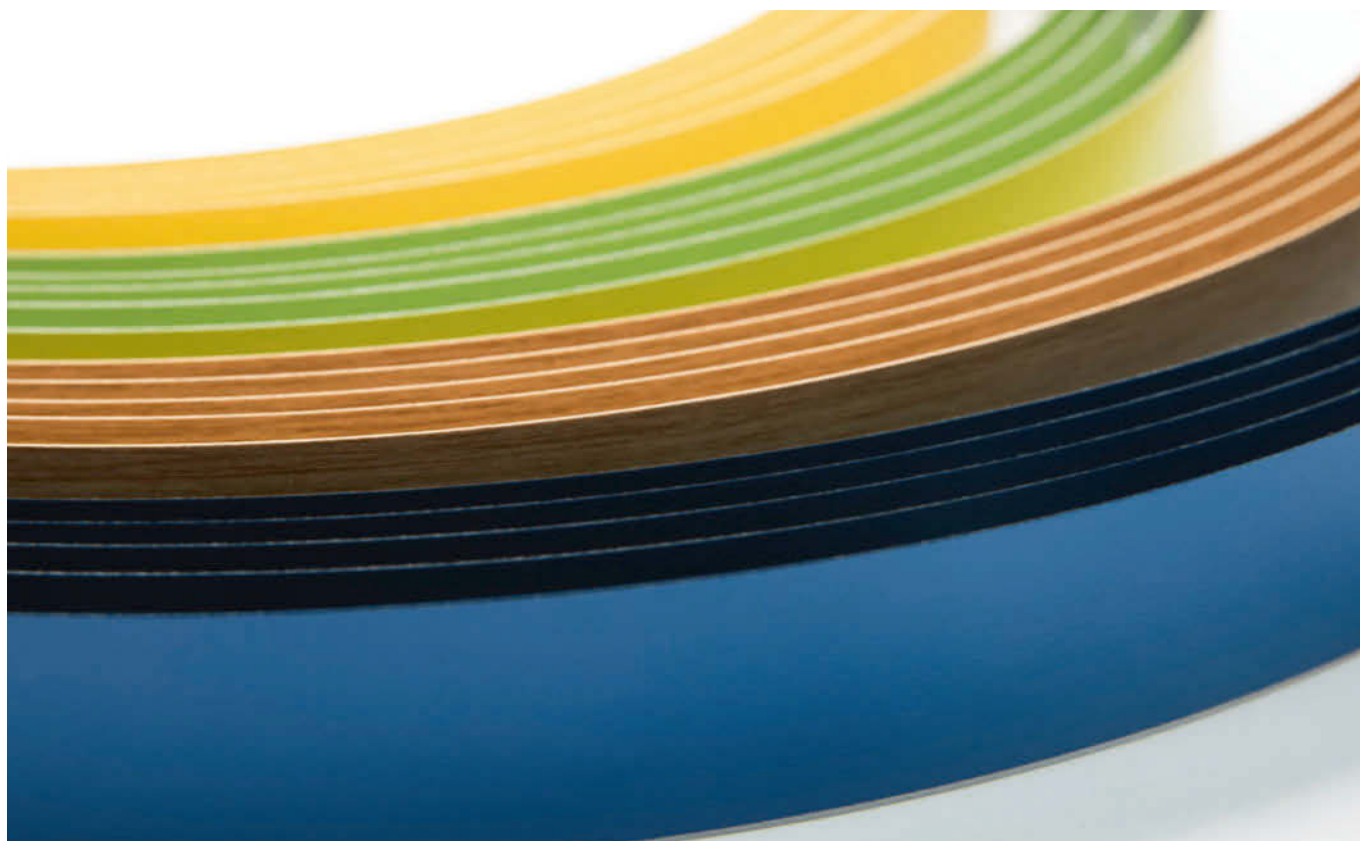

MELAMINOVÉ HRANY

INFORMACE O PRODUKTECH

Melaminové hrany představují cenově výhodnou alternativu k plastovým hranám. Jsou vhodné zejména pro málo namáhaná místa. Pro přelakování máme v sortimentu speciální základové hrany. Každou melaminovou hranu lze rovněž objednat s vrstvou tavného lepidla.

Základní materiál	Speciální papír, bělený bez chloru a impregnovaný duroplastickými pryskyřicemi
Světlostálost	Světlostálý, stupeň 6 dle DIN 54004
Lakovatelnost	Pro lakování úzkých ploch doporučujeme speciální hrany ze sortimentu základových hran
Hořlavost	Snadno vznětlivý dle DIN 4102, B3 není samozhášecí (B1 – těžko vznětlivý – pouze jako kompl. konstrukční část, pokud testováno LGA)
Tepelná odolnost	Tepelně stabilní od -40 °C do +100 °C
Odolnost vůči chemikáliím a čistícím prostředkům	Splňuje normu pro skupinu materiálů odolných vůči působení chemických látek 1B až 1D podle DIN 68861-1.
Přednosti produktu	- cenově výhodné - snadné lepení předem povrstvených hran žehličkou

Melamin

TIPY A TRIKY

OSTERMANN řeže Jumbo role melaminových hran na jakékoliv požadované šířky a skladem má také velký výběr melaminových hran s již naneseným lepidlem. Ty lze nanést ručně horkovzdušným fénem, jiným horkovzdušným zařízením nebo žehličkou. Standardní melaminové hrany jsou určeny jen pro rovné lepení. Nejsou vhodné jako měkké nebo falcované hrany.

POKYNY KE ZPRACOVÁNÍ

Alternativy lepení	Strojné: všemi běžnými tavnými lepidly (EVA, PUR, PA, PO) Ručně: opatřené vrstvou tavného lepidla lze zpracovat horkovzdušným fénem nebo žehličkou
Charakteristika zpracování	Propouští teplo, aniž by došlo k roztavení. Přesahy lze po olepení snadno odstranit
Teplota při zpracování	>18 °C
Poloměry (vnitřní/vnější)	Nebezpečí přelomení při ohnutí, proto není možné dodatečné tvarování ani drážkování.
Čištění	Čisticí prostředek na plasty (DN čistič) – pokud možno nepoužívat substance s vysokým obsahem rozpouštědel, alkoholu nebo silně abrazivní substance
Skladování	V prostředí chráněném před nepřízní počasí (v zabaleném stavu) při pokojové teplotě (20 až 25 °C) a vzdušné vlhkosti 55 – 65 % lze skladovat max. po dobu 6 měsíců
Oprava po zpracování	Poškozená místa povrchové vrstvy se dají vyspravit lakovacími tyčinkami a vosky



Melaminové hrany dodává OSTERMANN v libovolné šířce. K přelakování doporučujeme speciální základové hrany, které jsou k dostání v několika tloušťkách. Pro snadné zpracování nabízí OSTERMANN navíc melaminové hrany, které jsou již předem opatřeny vrstvou tavného lepidla EVA.

Melamin Uni

.0010. 	.1100. 	.1730. 	.2280. 
.0015. 	.1150. 	.1800. 	.2300. 
.0020. 	.1180. 	.1802. 	.2402. 
.0050. 	.1280. 	.1970. 	.2420. 
.0080. 	.1290. 	.2000. 	.2450. 
.0100. 	.1300. 	.2100. 	.2500. 
.0120. 	.1360. 	.2160. 	.2510. 
.0650. 	.1550. 	.2250. 	.2580. 
.1000. 	.1700. 	.2270. 	.2600. 

Melamin Uni

.2610.	.2820.	.3130.	.5340.
			
.2611.	.2830.	.3250.	.5400.
			
.2690.	.2880.	.4000.	.5900.
			
.2700.	.2900.	.4010.	.6371.
			
.2710.	.2910.	.4060.	
			
.2800.	.2990.	.4110.	
			
.2810.	.3100.	.5050.	
			

2
Melamin

Melamin Dekor



Melamin Dekor



2
Melamin

Melamin Dekor

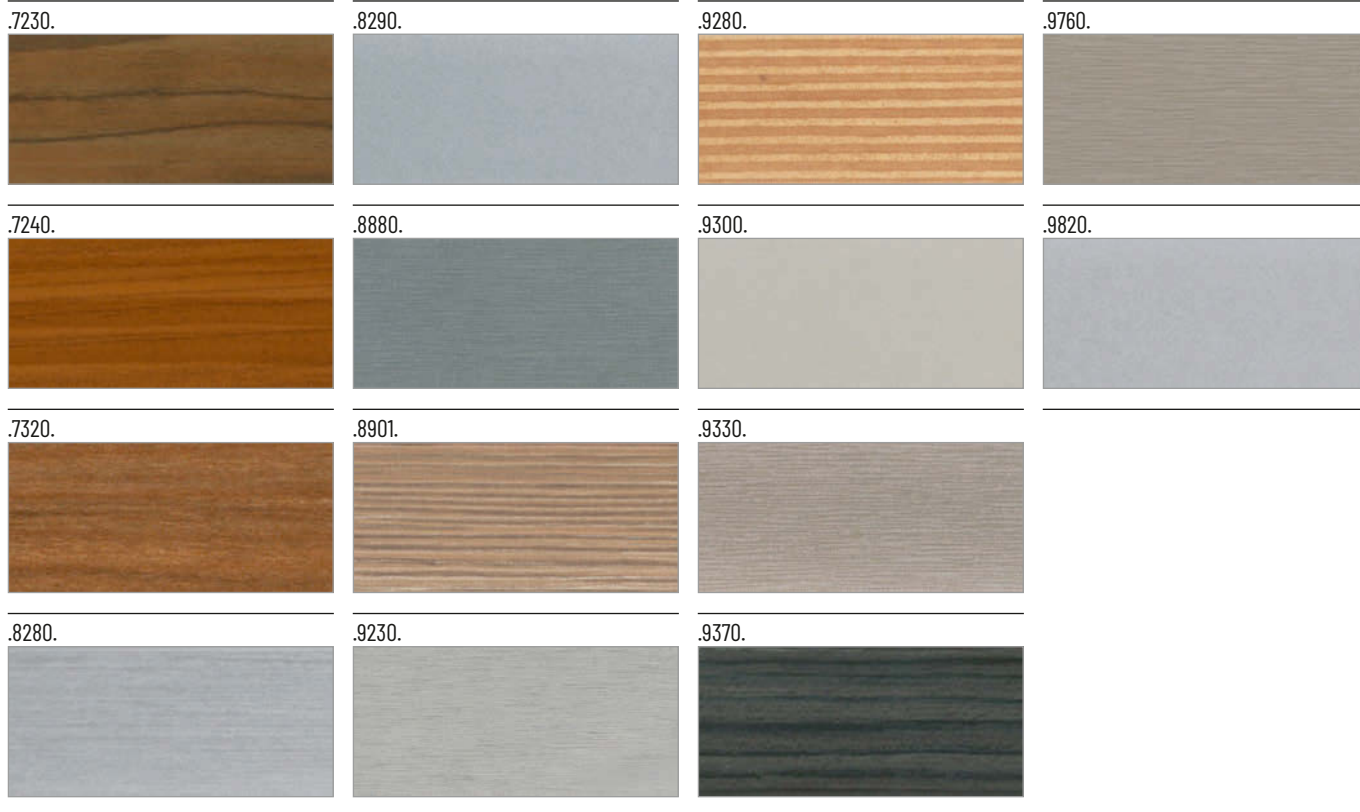

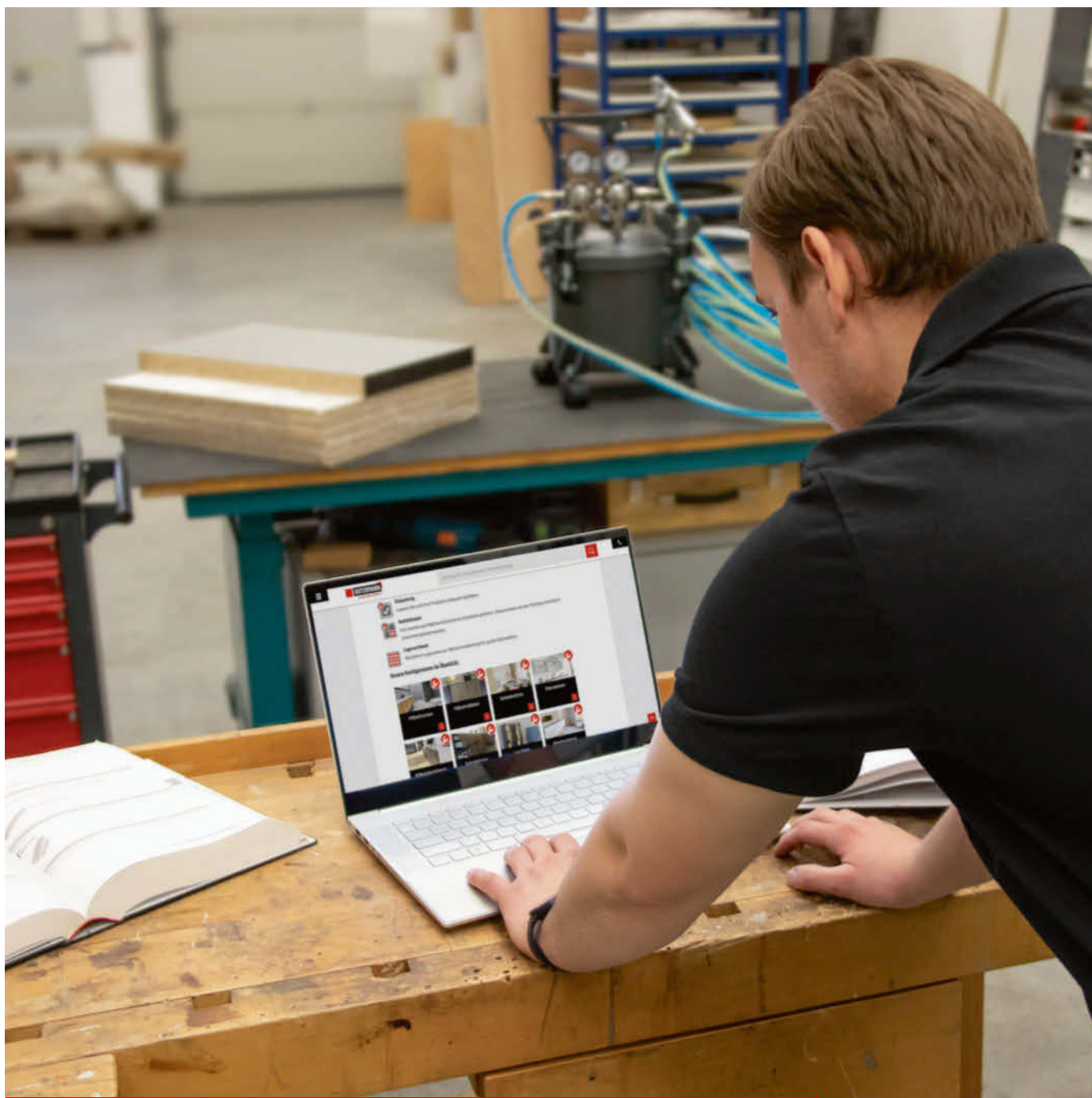

OBJEDNÁVKY ONLINE

Prostřednictvím e-shopu OSTERMANN můžete objednávat 24 hodin denně 7 dní v týdnu. Najít zde můžete vše co potřebujete pro svůj projekt, přehledně seřazené a dostupné na pár kliknutí.

www.ostermann.eu



ROZMANITÁ NABÍDKA HRAN: **ZÁKLADOVÉ HRANY**



Více informací naleznete na www.ostermann.eu po zadání hledaného pojmu

#základovéhrany



Díky svému absolutně prvotřídnímu, bezspárovému vzhledu jsou lakované povrchy obzvlášť ušlechtilým způsobem úpravy povrchů. Pro přípravu dřevotřískových desek před nanesením laku a pro uzavření otevřených řezných ploch nábytkovými hranami Vám nabízíme základové hrany v mnoha různých rozměrech a vyrobené z celé řady různých materiálů. Nikdy nezapomínejte na to, že základové hrany by se neměly přebušovat. Vzhledem k existenci mnoha různých lakovacích systémů výrobců je ve všech případech nutné vždy předem provést zkušební lakování s odpovídající dobou schnutí.

Informace o produktech

str. 3_4

ABS+Exwood

str. 3_6

Melamin

str. 3_8





ZÁKLADOVÉ HRANY

ŽÁDNÁ Z UVEDENÝCH ZÁKLADOVÝCH HRAN BY SE NEMĚLA PŘEBRUŠOVAT.

S ohledem na rozličnost receptur různých výrobců laků je nutné provést vždy zkušební nátěr s odpovídající dobou schnutí.

Základové hrany

ABS ZÁKLADOVÉ HRANY

ABS základové hrany jsou termoplastické hrany, které jsou určeny pro většinu lakovacích systémů. Obzvláště dobře lakovatelné – dokonce i vodou ředitelnými laky – jsou ABS základové hrany opatřené po obou stranách primerem.

POZOR: obroušením nebo setřením rozpouštědly ztrácí adhezivní prostředek těchto hran svou adhezivní sílu potřebnou pro lakování.

EXWOOD ZÁKLADOVÉ HRANY

Exwood základové hrany jsou založeny na směsi dřevěných vláken a polypropylenu (PP). Mají tu mimořádnou výhodu, že vykazují shodné klimatické vlastnosti jako materiály desek. V praxi to znamená, že hrany nepraskají dokonce ani velkým vlivem tepla (např. přímé slunce nebo lampy). Netvoří se žádná pára! Exwood základové hrany jsou z přední strany opálené a opatřené vrstvou primeru. Jsou určeny pro běžné lakovací systémy.

Pozor: obroušením nebo přetřením rozpouštědly ztrácí adhezivní prostředek svou adhezivní sílu potřebnou pro lakování.

MELAMINOVÉ ZÁKLADOVÉ HRANY

Melaminové základové hrany jsou vyrobeny z papírů impregnovaných termoplastickými pryskyřicemi a nemají finální povrchovou úpravu.



OSTERMANN dodává hrany v nejrůznějších tloušťkách v libovolné šířce do 100 mm.



TPU



TPU



TPU

Základové hrany



Základové hrany

Základové hrany dodáváme v různých barvách, vyrobené z nejrůznějších materiálů, v odlišných tloušťkách a v libovolné šířce do 100 mm.

Náš tip: Na základové hrany naneste tavné PUR lepidlo a hrany při následném zpracování neobrušujte. Ohledně bližších informací si vyžádejte samostatné datové listy pro lakovatelnost základových hran.

■ 040.0600. ABS základová hrana bílá hladká

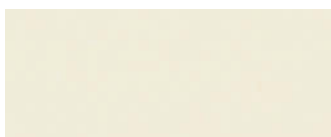

Šířka	Tloušťka	Číslo zboží
16 mm	1 mm	040.0600.01610
16 mm	2 mm	040.0600.01620
19 mm	1 mm	040.0600.01910
19 mm	2 mm	040.0600.01920
23 mm	1 mm	040.0600.02310
23 mm	2 mm	040.0600.02320
28 mm	1 mm	040.0600.02810
28 mm	2 mm	040.0600.02820
33 mm	1 mm	040.0600.03310
33 mm	2 mm	040.0600.03320
43 mm	1 mm	040.0600.04310
43 mm	2 mm	040.0600.04320
54 mm	1 mm	040.0600.05410
55 mm	2 mm	040.0600.05520
100 mm	1 mm	040.0600.10010
100 mm	2 mm	040.0600.10020

■ 040.0665. ABS hrana MDF základová hrana hnědá hladká

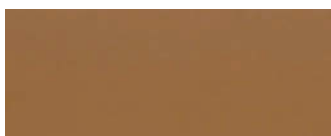

Šířka	Tloušťka	Číslo zboží
23 mm	1 mm	040.0665.02310
23 mm	2 mm	040.0665.02320
33 mm	1 mm	040.0665.03310
33 mm	2 mm	040.0665.03320
43 mm	1 mm	040.0665.04310
43 mm	2 mm	040.0665.04320
100 mm	1 mm	040.0665.10010
100 mm	2 mm	040.0665.10020

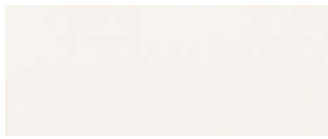
Základové hrany**■ 040.0680. ABS hrana Základová lakovací bílá hladká oboustr. adhezní povrch**

Šířka	Tloušťka	Číslo zboží
16 mm	1 mm	040.0680.01610
19 mm	1 mm	040.0680.01910
23 mm	1 mm	040.0680.02310
23 mm	2 mm	040.0680.02320
28 mm	1 mm	040.0680.02810
28 mm	2 mm	040.0680.02820
33 mm	1 mm	040.0680.03310
33 mm	2 mm	040.0680.03320
43 mm	1 mm	040.0680.04310
43 mm	2 mm	040.0680.04320
54 mm	1 mm	040.0680.05410
55 mm	2 mm	040.0680.05520
100 mm	1 mm	040.0680.10010
100 mm	2 mm	040.0680.10020

■ 040.0689. ABS hrana Základová lakovací Černá hladká oboustr. adhezní povrch

Šířka	Tloušťka	Číslo zboží
23 mm	1 mm	040.0689.02310
23 mm	2 mm	040.0689.02320
33 mm	1 mm	040.0689.03310
33 mm	2 mm	040.0689.03320
43 mm	1 mm	040.0689.04310
43 mm	2 mm	040.0689.04320
100 mm	1 mm	040.0689.10010
100 mm	2 mm	040.0689.10020

■ 070.1000 Exwood základová hrana hladká + oboust. prumer

Šířka	Tloušťka	Číslo zboží
24 mm	2 mm	070.1000.02420
26 mm	2 mm	070.1000.02620
30 mm	2 mm	070.1000.03020
33 mm	2 mm	070.1000.03320
43 mm	2 mm	070.1000.04320
55 mm	2 mm	070.1000.05520

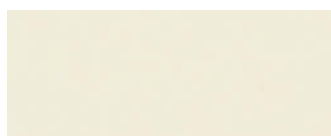
Základové hrany**050.0600. Melaminová základová hrana bílá hladká**

Šířka	Tloušťka	Číslo zboží
16 mm	0,3 mm	050.0600.01603
16 mm	0,5 mm	050.0600.01605
20 mm	0,3 mm	050.0600.02003
20 mm	0,5 mm	050.0600.02005
23 mm	0,3 mm	050.0600.02303
23 mm	0,5 mm	050.0600.02305
25 mm	0,3 mm	050.0600.02503
25 mm	0,5 mm	050.0600.02505
33 mm	0,3 mm	050.0600.03303
33 mm	0,5 mm	050.0600.03305
43 mm	0,3 mm	050.0600.04303
43 mm	0,5 mm	050.0600.04305
55 mm	0,3 mm	050.0600.05503
55 mm	0,5 mm	050.0600.05505
77 mm	0,3 mm	050.0600.07703

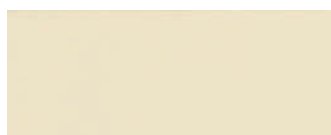
050.0631. Melaminová hrana Základová hrana bílá hladká

Šířka	Tloušťka	Číslo zboží
23 mm	0,9 mm	050.0631.02309
33 mm	0,9 mm	050.0631.03309
45 mm	0,9 mm	050.0631.04509

050.0660. Melaminová hrana MDF základová hrana hnědá hladká

Šířka	Tloušťka	Číslo zboží
23 mm	0,6 mm	050.0660.02306
33 mm	0,6 mm	050.0660.03306
43 mm	0,6 mm	050.0660.04306

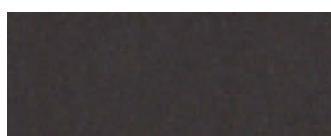
050.0690. Melaminová hrana MDF Černá hladká

Šířka	Tloušťka	Číslo zboží
23 mm	0,6 mm	050.0690.02306
33 mm	0,6 mm	050.0690.03306
43 mm	0,6 mm	050.0690.04306



SPOLEHLIVÉ PORADENSTVÍ

„Truhláři truhlářům“ – tak zní naše motto. Vyučení truhláři/stolaři nabízejí vysoce kvalifikované technické poradenství v oblasti „hran“ a „zpracování hran“. Zároveň jsou připraveni poskytnout Vám fundovanou odpověď na dotazy k lepidlům nebo čističům.

Více informací najdete na www.ostermann.eu po zadání hledaného pojmu

#kontakt



ROZMANITÁ NABÍDKA HRAN: **3D AKRYLÁTOVÉ HRANY**

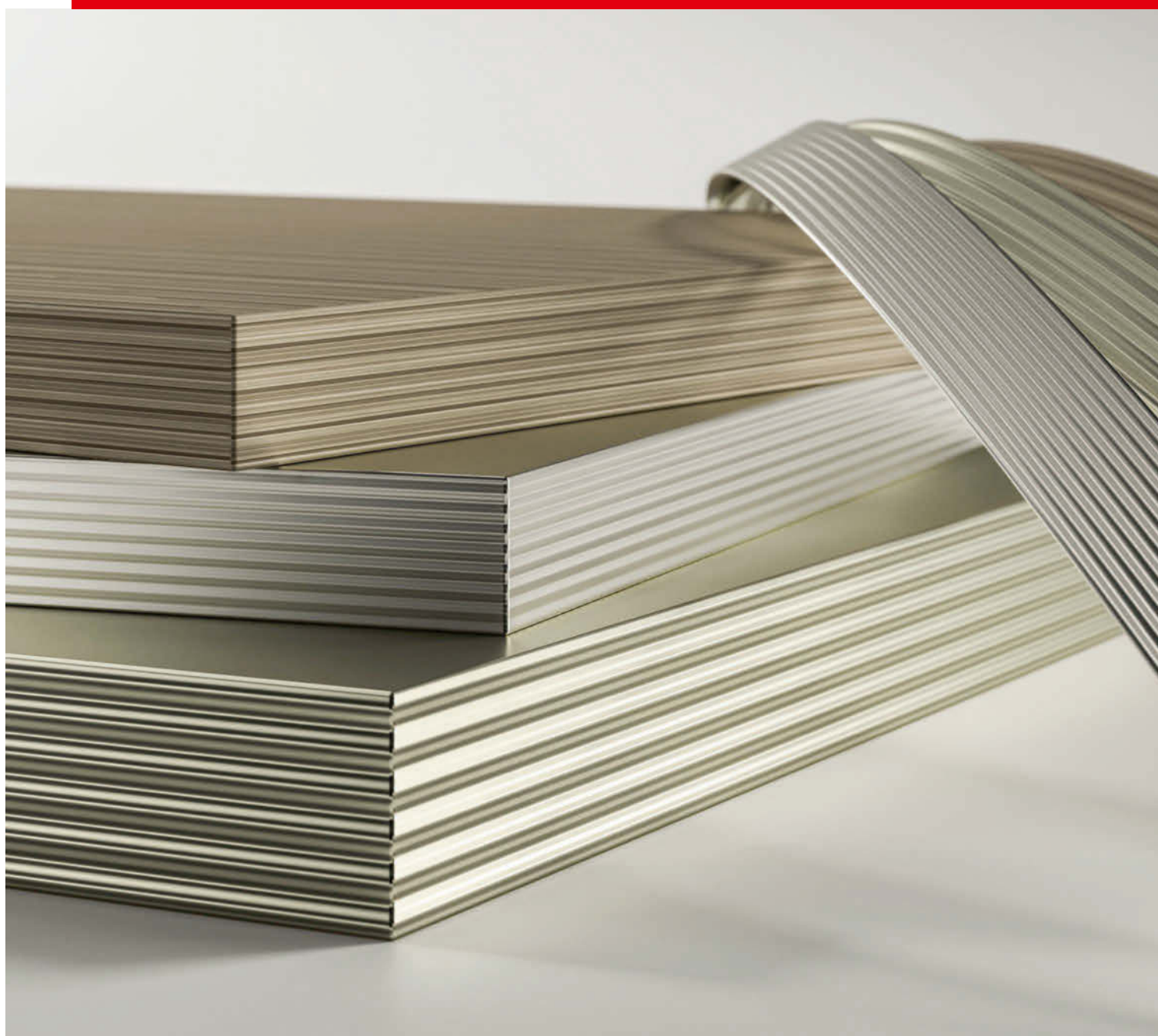

Více informací naleznete na www.ostermann.eu po zadání hledaného pojmu

#3Dakrylátovéhrany

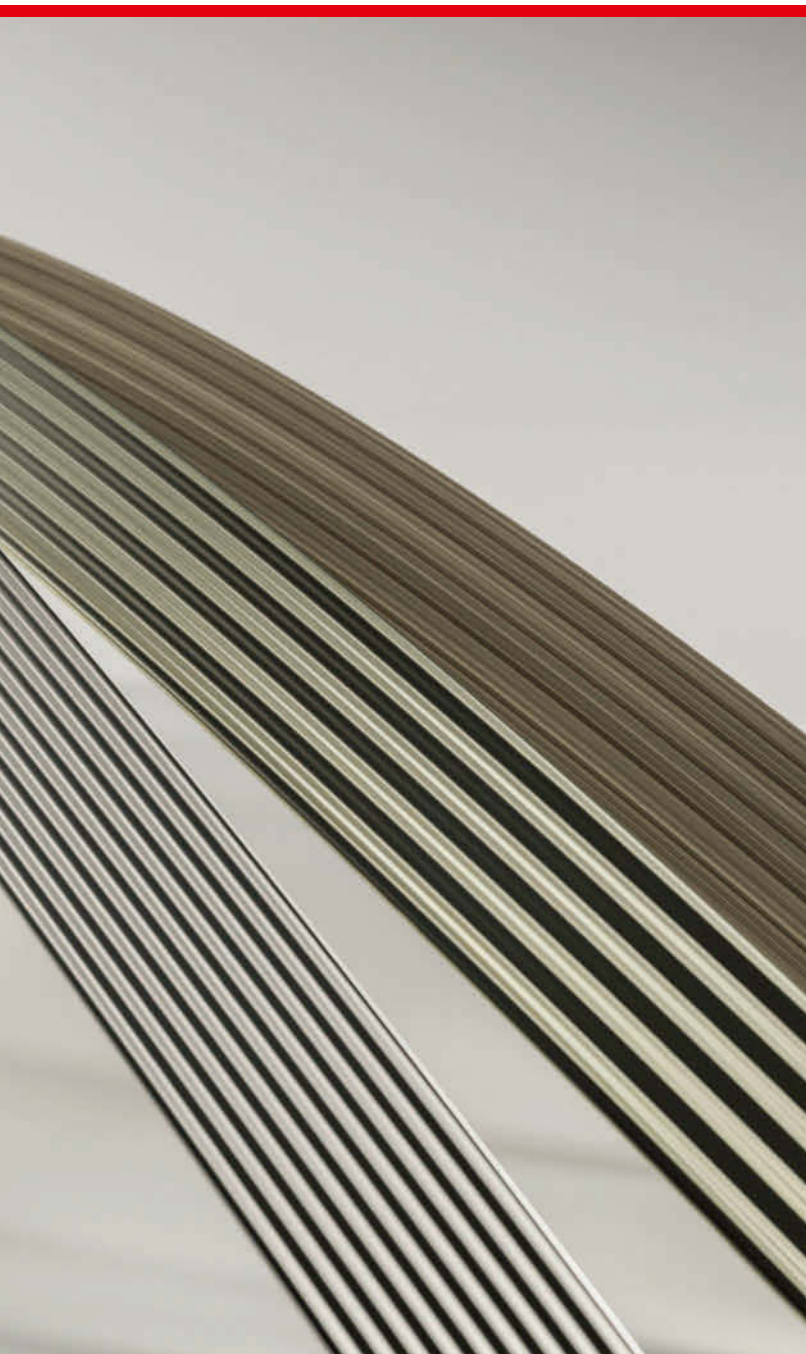

3D akrylátové hrany se starají o naprosto ojedinělý třidimenzionální vzhled u hrany. Ten vzniká tím, že dekor potištěný na zadní straně je vidět skrze průhlednou vrstvu akrylátu silnou 1 nebo 2 mm. Tento nezaměnitelný vzhled zůstává zachován i v ořezované oblasti hrany. Nevzniká žádný rámový efekt. V případě potřeby lze 3D akrylátové hrany po nalepení ještě vyleštit, pak perfektně splynou i s povrchy s vysokým leskem.

3D akrylátové hrany u nás dostanete v mnoha různých barvách, dekorech a rozměrech. Hrany jsou na zadní straně opatřeny adhezivním prostředkem.

Informace o produktech str. 4_4

3D akrylátové uni / probarvené str. 4_6

3D akrylátové dekor str. 4_8

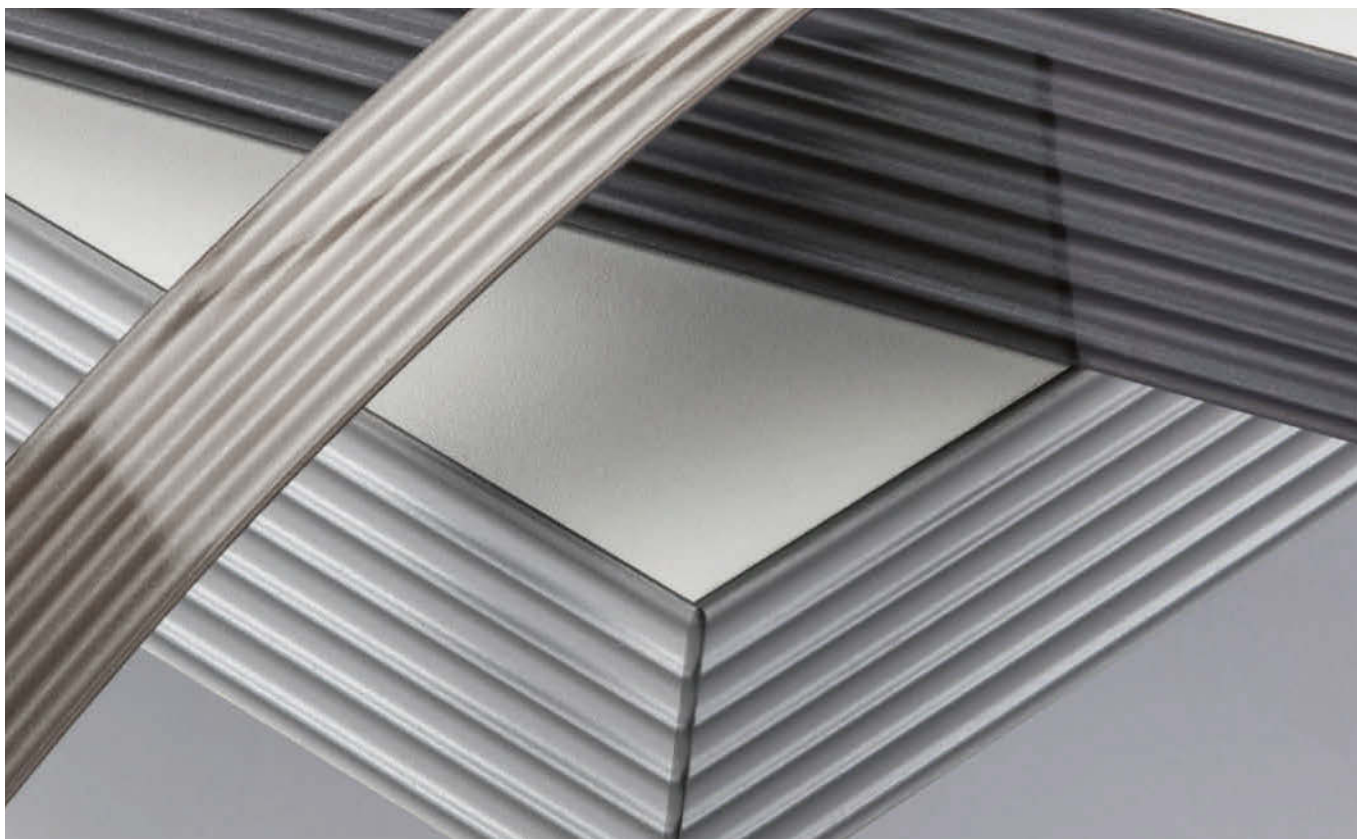

3D AKRYLÁTOVÉ HRANY

INFORMACE O PRODUKTECH

3D akrylátové hrany lze na dílci použít jako kreativní prvek. Dosahují 3D efektu, protože dekor potištěný na zadní straně je vidět skrze vrstvu akrylátu silnou 1 nebo 2 mm. Tento nezaměnitelný vzhled tudíž zůstává zachován i v ořezovaných místech hrany a nevzniká tak rámový efekt. Vrstva akrylátu vytváří, např. při použití u nábytkových frontů, moderní skleněný efekt a může se (až na lakované varianty) vyleštit do vysokého lesku.

Základní materiál	PMMA (polymethylmethakrylát) vysoce transparentní akrylát s dekorem umístěným na zadní straně
Světlostálost	Světlostálý, stupeň 7 – 8 dle DIN 53387 (podle škály Woll)
Lakovatelnost	Nelakovatelný – pro lakování úzkých ploch doporučujeme speciální hrany ze sortimentu základových hran.
Hořlavost	Normálně vznětlivý dle DIN 4102, B2 není samozhášecí, třída stavebního materiálu E, vývoj kouře s3, odkapávání d2 podle EN 13501 (údaje o zkoušce, je nutná zkouška stavebních materiálů)
Tepelná odolnost	Tepelně stabilní do +90 °C
Odolnost vůči chemikáliím a čistícím prostředkům	Podle DIN 68861-1, není odolný vůči substancím na bázi rozpouštědel a alkoholu
Přednosti produktu	<ul style="list-style-type: none">- výrazný účinek do hloubky u dekorů vytištěných na zadní straně- otěruvzdorný- bez rámového efektu- leštitelnost matných povrchových vrstev až po rádius

3D akrylát

TIPY A TRIKY

Rovinné a zaoblovací frézování by se mělo u 3D akrylátových hran provádět protiběžně. Pro docílení nevšedního vzhledu hran se může probarveným 3D akrylátovým hranám dodat vysoký lesk použitím leštícího kotouče a leštící pasty. K finálnímu čištění akrylátových hran by se neměly používat čisticí prostředky na bázi rozpouštědel.

POKYNY KE ZPRACOVÁNÍ

Alternativy lepení	Strojně se dá lepit všemi na trhu běžnými tavnými lepidly (EVA, PUR, PA, PO) a ručně speciálním lepidlem REDOCOL Kantol greenline (č. zboží 740.9049). Nesmí se používat lepidla s rozpouštědly. Při strojním zpracování použijte pogumované válečky pro vtahování hrany, aby nedošlo k poškození dekoru na zadní straně
Charakteristika zpracování	Předpětí pro optimální zakončení v místě okraje. Netvoří se žádné úlomky a trhliny. Odolnost při zpracování
Teplota při zpracování	>18 °C
Čištění	Čisticí prostředek na finální úpravu (nepoužívat substance s vysokým obsahem rozpouštědel a alkoholu)
Skladování	V prostředí chráněném před nepřízní počasí je možnost skladování téměř po neomezenou dobu, při pokojové teplotě (20 až 25 °C), s vrstvou tavného lepidla lze skladovat max. po dobu 6 měsíců
Oprava po zpracování	Menší poškození povrchové vrstvy se dají vyleštit

4

3D akrylát



Také u 3D akrylátových hran přesvědčuje servis OSTERMANN svou flexibilitou a rychlostí. Hrany jsou k dostání od 1 metru a v mnoha různých šířkách. Nanesení tavného lepidla je za určitých podmínek možné.

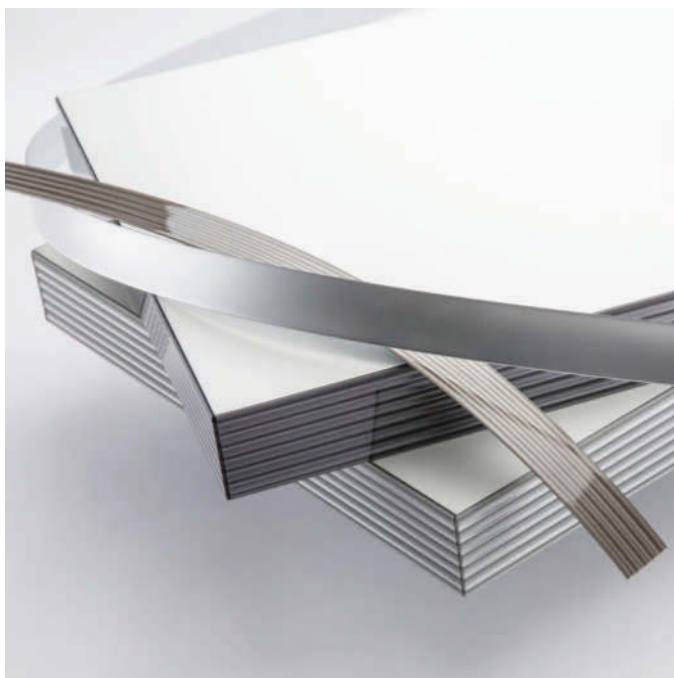

3D akrylát**3D akrylát**

Skvělých designových efektů lze docílit i použitím 3D akrylových hran. Ty dosahují třídimenzionálního účinku, protože dekor natištěný na zadní straně prosvítá transparentní akrylovou vrstvou. Když se 3D akrylové hrany o tloušťce 1 mm olepí na desku odlišné barvy, vznikne i s běžnými stroji pro obrábění hran atraktivní vzhled nulové spáry.

090.3080. 3D akryl hrana signální bílá hladká

Šířka	Tloušťka	Číslo zboží
23 mm	2 mm	090.3080.02320
43 mm	2 mm	090.3080.04320

094.0019. 3D akryl dělená hrana Černá - ušlechtilá ocel vysoký lesk

Šířka	Tloušťka	Číslo zboží
23 mm	1 mm	094.0019.02310

094.0021. 3D akryl dělená hrana Bílá - ušlechtilá ocel vysoký lesk

Šířka	Tloušťka	Číslo zboží
23 mm	1 mm	094.0021.02310

3D akrylát

■ 094.0024. 3D akryl dělená hrana Běžová - ušlechtilá ocel vysoký lesk



Šířka	Tloušťka	Číslo zboží
23 mm	1 mm	094.0024.02310

■ 094.0025. 3D akryl dělená hrana Světle šedá - ušlechtilá ocel vysoký lesk



Šířka	Tloušťka	Číslo zboží
23 mm	1 mm	094.0025.02310

■ 094.0035. 3D akryl dělená hrana Signální červená - ušlechtilá ocel vysoký lesk



Šířka	Tloušťka	Číslo zboží
23 mm	1 mm	094.0035.02310

■ 094.0041. 3D akryl dělená hrana Bordó - ušlechtilá ocel vysoký lesk



Šířka	Tloušťka	Číslo zboží
23 mm	1 mm	094.0041.02310

■ 094.9830. 3D akryl dělená hrana Sklo - ušlechtilá ocel vysoký lesk



Šířka	Tloušťka	Číslo zboží
23 mm	1 mm	094.9830.02310

3D akrylát**094.2975. 3D akryl hrana Space Wave měděný vysoký lesk**

Šířka	Tloušťka	Číslo zboží
43 mm	1,5 mm	094.2975.04315

094.2977. 3D akryl hrana Space Wave Titanium vysoký lesk

Šířka	Tloušťka	Číslo zboží
23 mm	1,3 mm	094.2977.02313

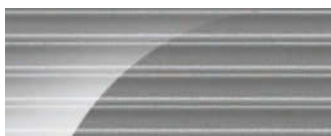
094.2979. 3D akryl hrana Space Wave Stříbrná vysoký lesk

Šířka	Tloušťka	Číslo zboží
23 mm	1,3 mm	094.2979.02313

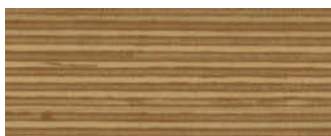
095.0770. 3D akryl hrana Pravý multiplex hladká

Šířka	Tloušťka	Číslo zboží
23 mm	1 mm	095.0770.02310
23 mm	2 mm	095.0770.02320
33 mm	2 mm	095.0770.03320
43 mm	2 mm	095.0770.04320
54 mm	2 mm	095.0770.05420

095.1030. 3D akryl hrana Dub Niagara hladká

Šířka	Tloušťka	Číslo zboží
23 mm	1 mm	095.1030.02310
23 mm	2 mm	095.1030.02320

3D akrylát**095.1070. 3D akryl hrana Multiplex hladká**

Šířka	Tloušťka	Číslo zboží
23 mm	2 mm	095.1070.02320
33 mm	2 mm	095.1070.03320
43 mm	2 mm	095.1070.04320

095.1080. 3D akryl hrana Hliník wave hladká

Šířka	Tloušťka	Číslo zboží
23 mm	2 mm	095.1080.02320
43 mm	2 mm	095.1080.04320

095.1450. 3D akryl hrana Mosaz mat hladká

Šířka	Tloušťka	Číslo zboží
23 mm	2 mm	095.1450.02320

095.2110. 3D akryl hrana grafit - stříbrné proužky hladká

Šířka	Tloušťka	Číslo zboží
43 mm	2 mm	095.2110.04320

095.2120. 3D akryl hrana Grafitová s 3 stříbrnými proužky hladká

Šířka	Tloušťka	Číslo zboží
43 mm	2 mm	095.2120.04320

3D akrylát

■ 095.2970. 3D akryl hrana Stříbrná, vroubkovaná hladká



Šířka	Tloušťka	Číslo zboží
23 mm	2 mm	095.2970.02320
43 mm	2 mm	095.2970.04320

■ 095.7020. 3D akryl hrana Kartáčovaná ušlechtilá ocel hladká



Šířka	Tloušťka	Číslo zboží
23 mm	2 mm	095.7020.02320
43 mm	2 mm	095.7020.04320

■ 095.8729. 3D akryl hrana Bronzová kartáčovaná hladká



Šířka	Tloušťka	Číslo zboží
23 mm	2 mm	095.8729.02320

■ 095.8732. 3D akryl hrana Měď kartáčovaná hladká



Šířka	Tloušťka	Číslo zboží
23 mm	2 mm	095.8732.02320

3D akrylát**■ 095.8889. 3D akryl hrana Stříbrná hladká**

Šířka	Tloušťka	Číslo zboží
23 mm	1 mm	095.8889.02310
23 mm	2 mm	095.8889.02320
33 mm	2 mm	095.8889.03320
43 mm	2 mm	095.8889.04320

■ 095.9221. 3D akryl hrana Stříbrná, kartáčovaná hladká

Šířka	Tloušťka	Číslo zboží
23 mm	1 mm	095.9221.02310
23 mm	2 mm	095.9221.02320
33 mm	2 mm	095.9221.03320
43 mm	2 mm	095.9221.04320
54 mm	2 mm	095.9221.05420

4

3D akrylát

■ 095.9760. 3D akryl hrana Titan hliník hladká

Šířka	Tloušťka	Číslo zboží
23 mm	1 mm	095.9760.02310
23 mm	2 mm	095.9760.02320
43 mm	2 mm	095.9760.04320

ROZMANITÁ NABÍDKA HRAN: HRANY Z PRAVÉHO DŘEVA



Více informací naleznete na www.ostermann.eu po zadání hledaného pojmu

#hranyzpravéhodřeva



Materiál dřevo přesvědčuje jak přírodním vzhledem, tak i zcela osobitým působením na dotek. V sortimentu máme dřevěné hrany z více než 60 druhů dřeva a s 12 různými povrchy. Kromě toho u nás najdete hrany z tenké i silné dýhy dřevěné hrany s příčným dekorem a hrany multiplex, ale i masivní dřevěné náklížky té nejvyšší kvality.

Hrany z pravého dřeva dodáváme již od malých množství a v různých šířkách. Hrany dodávané v rolích jsou na zadní straně opatřeny adhezivním prostředkem. Standardní délka role činí 50 m.

Informace o produktech	str. 5_4
Dýhové hrany	str. 5_6
Multiplex	str. 5_22
Sendvič Alu, v tyčích	str. 5_23
Masivní dřevěné hrany	str. 5_24
Dýhové hrany příčné	str. 5_26
Dýhové hrany čelní	str. 5_28
Náklížkové hrany pro tvarové hranění	str. 5_29



HRANY Z PRAVÉHO DŘEVA

INFORMACE O PRODUKTECH

Přírodní dřevěný materiál přesvědčuje jak vzhledem, tak reliéfní strukturou. OSTERMANN nabízí zpracovateli bohatý sortiment od tuzemských až po exotické druhy dřevin. My máme v zásobě pro truhláře tenké i silné dýhové hrany, příčné dýhové hrany, hrany z masivu, náklížky pro tvarové hranění, čelní dýhové hrany a hrany multiplex té nejvyšší kvality.

Materiál	Dýhové hrany: tuzemské i exotické dřeviny; 0,5 mm na jednu vrstvu; PVAc bílý klič. Čelní dýhové hrany, náklížky pro tvarové hranění, hrany multiplex, hliníkové sendvičové hrany, masivní dřevěné hrany (náklížky)
Světlostalost	V závislosti na UV záření a druhu dřeviny se může barevnost časem měnit.
Lakovatelnost	Lakovatelné broušené, zrnitost 180
Hořlavost	Snadno vznětlivý dle DIN 4102, B3 není samozhášecí (B1 - těžko vznětlivý - pouze jako kompl. konstrukční část, pokud testováno LGA)
Tepelná odolnost	Tepelně stabilní do cca 100°C, v závislosti na zušlechtnění povrchu
Odolnost vůči chemikáliím a čistícím prostředkům	Různá v závislosti na pozdějším zušlechtnění povrchu
Přednosti produktu	- přirozená barevnost a reliéfní struktura - snadné lepení tenkých dýhových hran žehličkou

Pravé dřevo

TIPY A TRIKY

Čelní dýhové hrany by se měly vždy skladovat v uzavřeném plastovém sáčku. Dají se bez problému dál ošetřit mořením, olejováním nebo lakováním. Pro opravy vad na hranách dodáváme široký sortiment korektorů určených na dřevěné povrchy. Dýhové hrany mají broušený povrch. Další broušení tady není nutné. Nanesení lepidla by mělo u hran z pravého dřeva činit cca 200 – 300 g/m².

POKYNY KE ZPRACOVÁNÍ

Alternativy lepení	Strojně se dá lepit všemi běžnými tavnými lepidly (EVA, PUR, PA, PO) a ručně speciálním lepidlem REDOCOL Kantol greenline, zadní strana je u dýhových hran o tloušťce 1, 2 a 3 mm opatřena adhezivní přísadou (0,5 mm s rounem na zadní straně)
Charakteristika zpracování	Obrus povrchové vrstvy zrno 180 a tím připravené k lakování/obrus zadní strany zrno 40 pro lepší slepení
Teplota při zpracování	>18°C
Poloměry (vnitřní/vnější)	V závislosti na druhu dřeviny a vlhkosti dřeva jsou možné různé poloměry
Čištění	V závislosti na pozdějším zušlechťení povrchu
Skladování	Celoplošně, vodorovně. Ideální klima pro skladování je cca při teplotě vzduchu 20 °C a relativní vlhkosti vzduchu mezi 50 % a 60 %. Nevystavovat UV záření (slunečnímu svitu). S vrstvou tavného lepidla lze skladovat max. po dobu 6 měsíců.
Balení	Dřevo s příčným řezem v sáčcích
Oprava po zpracování	Menší poškození povrchové vrstvy se dají vybrousit brusnou houbou REDOCOL, větší poškození se dají vyspravit lakovacími tyčinkami a vosky.

5

Pravé dřevo



Na přání jsou všechny hrany k dostání též s tavným lepidlem a funkční vrstvou pro všechny technologie optické nulové spáry. Hraný z pravého dřeva dodáváme již v malých množstvích a v různých šířkách.



070.1100. Dýhová hrana Bambus světlý

Délka role: 50 m



Šířka	Tloušťka: 0,5 mm		Tloušťka: 2 mm	
	Číslo zboží		Číslo zboží	
24 mm	070.1100.02405		070.1100.02420	
33 mm			070.1100.03320	
43 mm			070.1100.04320	

070.1200. Dýhová hrana Bambus karamel

Délka role: 50 m



Šířka	Tloušťka: 0,5 mm		Tloušťka: 1 mm		Tloušťka: 2 mm	
	Číslo zboží		Číslo zboží		Číslo zboží	
24 mm	070.1200.02405		070.1200.02410		070.1200.02420	
33 mm	070.1200.03305		070.1200.03310		070.1200.03320	
43 mm	070.1200.04305		070.1200.04310		070.1200.04320	

070.2000. Dýhová hrana Javor evropský

Délka role: 50 m



Šířka	Tloušťka: 0,5 mm		Tloušťka: 1 mm		Tloušťka: 2 mm		Tloušťka: 3 mm	
	Číslo zboží		Číslo zboží		Číslo zboží		Číslo zboží	
24 mm	070.2000.02405		070.2000.02410		070.2000.02420		070.2000.02430	
26 mm	070.2000.02605							
30 mm					070.2000.03020			
33 mm	070.2000.03305		070.2000.03310		070.2000.03320			
43 mm	070.2000.04305		070.2000.04310		070.2000.04320			
55 mm					070.2000.05520			

070.2100. Dýhová hrana Javor americký

Délka role: 50 m



Šířka	Tloušťka: 0,5 mm		Tloušťka: 1 mm		Tloušťka: 2 mm		Tloušťka: 3 mm	
	Číslo zboží		Číslo zboží		Číslo zboží		Číslo zboží	
24 mm	070.2100.02405		070.2100.02410		070.2100.02420		070.2100.02430	
26 mm	070.2100.02605				070.2100.02620			
30 mm					070.2100.03020			
33 mm	070.2100.03305		070.2100.03310		070.2100.03320			
43 mm	070.2100.04305		070.2100.04310		070.2100.04320			
55 mm	070.2100.05505				070.2100.05520			

070.2200. Dýhová hrana Javor očkový

Délka role: 50 m



Šířka	Tloušťka: 2 mm Číslo zboží
24 mm	070.2200.02420

070.2300. Dýhová hrana Javor mléč

Délka role: 50 m



Šířka	Tloušťka: 2 mm Číslo zboží
24 mm	070.2300.02420
33 mm	070.2300.03320
43 mm	070.2300.04320

070.2600. Dýhová hrana Bříza

Délka role: 50 m



Šířka	Tloušťka: 0,5 mm	Tloušťka: 1 mm	Tloušťka: 2 mm
	Číslo zboží	Číslo zboží	Číslo zboží
24 mm	070.2600.02405	070.2600.02410	070.2600.02420
30 mm			070.2600.03020
33 mm	070.2600.03305	070.2600.03310	070.2600.03320
43 mm	070.2600.04305	070.2600.04310	070.2600.04320

070.3000. Dýhová hrana Buk pařený

Délka role: 50 m



Šířka	Tloušťka: 0,5 mm	Tloušťka: 1 mm	Tloušťka: 2 mm	Tloušťka: 2,1 mm	Tloušťka: 3 mm
	Číslo zboží	Číslo zboží	Číslo zboží	Číslo zboží	Číslo zboží
16 mm	070.3000.01605				
20 mm	070.3000.02005				
24 mm	070.3000.02405	070.3000.02410	070.3000.02420	070.3000.02421	070.3000.02430
28 mm	070.3000.02805		070.3000.02820		
30 mm			070.3000.03020		
33 mm	070.3000.03305	070.3000.03310	070.3000.03320		070.3000.03330
43 mm	070.3000.04305	070.3000.04310	070.3000.04320		070.3000.04330
55 mm	070.3000.05505		070.3000.05520		

070.3200. Dýhová hrana Buk nepařený

Délka role: 50 m



Šířka	Tloušťka: 0,5 mm		Tloušťka: 1 mm		Tloušťka: 2 mm	
	Číslo zboží		Číslo zboží		Číslo zboží	
24 mm	070.3200.02405		070.3200.02410		070.3200.02420	
30 mm					070.3200.03020	
33 mm	070.3200.03305		070.3200.03310		070.3200.03320	
43 mm	070.3200.04305		070.3200.04310		070.3200.04320	

070.3300. Dýhová hrana Buk jádrový

Délka role: 50 m



Šířka	Tloušťka: 0,5 mm		Tloušťka: 1 mm		Tloušťka: 2 mm	
	Číslo zboží		Číslo zboží		Číslo zboží	
24 mm	070.3300.02405		070.3300.02410		070.3300.02420	
33 mm	070.3300.03305		070.3300.03310		070.3300.03320	
43 mm			070.3300.04310		070.3300.04320	

070.4000. Dýhová hrana Dub americký

Délka role: 50 m



Šířka	Tloušťka: 0,5 mm		Tloušťka: 1 mm		Tloušťka: 2 mm		Tloušťka: 3 mm	
	Číslo zboží		Číslo zboží		Číslo zboží		Číslo zboží	
16 mm	070.4000.01605							
20 mm	070.4000.02005							
24 mm	070.4000.02405		070.4000.02410		070.4000.02420		070.4000.02430	
26 mm	070.4000.02605							
28 mm	070.4000.02805							
30 mm					070.4000.03020			
33 mm	070.4000.03305		070.4000.03310		070.4000.03320		070.4000.03330	
43 mm	070.4000.04305		070.4000.04310		070.4000.04320		070.4000.04330	
55 mm	070.4000.05505				070.4000.05520			

070.4200. Dýhová hrana Dub evrop. broušený + adhezní primer

Délka role: 50 m



Šířka	Tloušťka: 0,5 mm		Tloušťka: 1 mm		Tloušťka: 2 mm		Tloušťka: 3 mm	
	Číslo zboží		Číslo zboží		Číslo zboží		Číslo zboží	
20 mm			070.4200.02010					
24 mm	070.4200.02405		070.4200.02410		070.4200.02420		070.4200.02430	
26 mm	070.4200.02605							
28 mm	070.4200.02805		070.4200.02810		070.4200.02820			
30 mm					070.4200.03020			
33 mm	070.4200.03305		070.4200.03310		070.4200.03320		070.4200.03330	
43 mm	070.4200.04305		070.4200.04310		070.4200.04320		070.4200.04330	
55 mm	070.4200.05505		070.4200.05510		070.4200.05520			

■ **072.4200. Dýhová hrana Dub evrop. imitace řezaného povrchu**



Délka role: 50 m

Šířka	Tloušťka: 1 mm		Tloušťka: 2 mm	
	Číslo zboží		Číslo zboží	
24 mm	072.4200.02410		072.4200.02420	
33 mm	072.4200.03310		072.4200.03320	
43 mm	072.4200.04310		072.4200.04320	

■ **07B.4200. Dýhová hrana Dub evrop. kartáčovaný**



Délka role: 50 m

Šířka	Tloušťka: 1 mm		Tloušťka: 2 mm	
	Číslo zboží		Číslo zboží	
24 mm	07B.4200.02410		07B.4200.02420	
33 mm	07B.4200.03310		07B.4200.03320	
43 mm	07B.4200.04310		07B.4200.04320	

■ **07F.4200. Dýhová hrana Dub evrop. imitace štípaného dřeva**



Délka role: 50 m

Šířka	Tloušťka: 1 mm		Tloušťka: 2 mm	
	Číslo zboží		Číslo zboží	
24 mm	07F.4200.02410		07F.4200.02420	
33 mm	07F.4200.03310		07F.4200.03320	
43 mm	07F.4200.04310		07F.4200.04320	

■ **07H.4200. Dýhová hrana Dub evrop. imitace dřevokazu**



Délka role: 50 m

Šířka	Tloušťka: 2 mm	
	Číslo zboží	
24 mm	07H.4200.02420	
43 mm	07H.4200.04320	

070.4230. Dýhová hrana Dub divoký evrop.

Délka role: 50 m



Šířka	Tloušťka: 1 mm		Tloušťka: 2 mm	
	Číslo zboží		Číslo zboží	
24 mm	070.4230.02410		070.4230.02420	
33 mm	070.4230.03310		070.4230.03320	
43 mm	070.4230.04310		070.4230.04320	

070.4240. Dýhová hrana Dub sukatý evrop.

Délka role: 50 m



Šířka	Tloušťka: 1 mm		Tloušťka: 2 mm	
	Číslo zboží		Číslo zboží	
24 mm	070.4240.02410		070.4240.02420	
33 mm	070.4240.03310		070.4240.03320	
43 mm	070.4240.04310		070.4240.04320	

070.4300. Dýhová hrana Dub starožitný (Dub měděný)

Délka role: 50 m

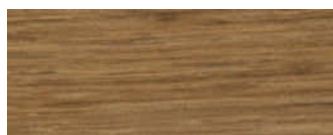

Šířka	Tloušťka: 1 mm		Tloušťka: 2 mm	
	Číslo zboží		Číslo zboží	
24 mm	070.4300.02410		070.4300.02420	
33 mm	070.4300.03310		070.4300.03320	
43 mm	070.4300.04310		070.4300.04320	

070.4400. Dýhová hrana Dub kouřový tmavý

Délka role: 50 m



Šířka	Tloušťka: 0,5 mm	Tloušťka: 1 mm	Tloušťka: 2 mm
	Číslo zboží	Číslo zboží	Číslo zboží
24 mm	070.4400.02405	070.4400.02410	070.4400.02420
33 mm		070.4400.03310	070.4400.03320
43 mm	070.4400.04305	070.4400.04310	070.4400.04320

072.4400. Dýhová hrana Dub kouřový tmavý imitace řezaného povrchu

Délka role: 50 m



Šířka	Tloušťka: 2 mm Číslo zboží
24 mm	072.4400.02420
43 mm	072.4400.04320

070.4410. Dýhová hrana Dub kouřový světlý

Délka role: 50 m



Šířka	Tloušťka: 0,5 mm	Tloušťka: 1 mm	Tloušťka: 2 mm
	Číslo zboží	Číslo zboží	Číslo zboží
24 mm	070.4410.02405	070.4410.02410	070.4410.02420
33 mm		070.4410.03310	070.4410.03320
43 mm	070.4410.04305	070.4410.04310	070.4410.04320

070.4420. Dýhová hrana Dub kouřový Arabica

Délka role: 50 m



Šířka	Tloušťka: 1 mm Číslo zboží
24 mm	070.4420.02410
33 mm	070.4420.03310
43 mm	070.4420.04310

070.4450. Dýhová hrana Dub Stonewashed broušený

Délka role: 50 m



Šířka	Tloušťka: 1 mm Číslo zboží
24 mm	070.4450.02410
33 mm	070.4450.03310
43 mm	070.4450.04310

070.4490. Dýhová hrana Dub černý probarvený

Délka role: 50 m



Šířka	Tloušťka: 1 mm		Tloušťka: 2 mm	
	Číslo zboží		Číslo zboží	
24 mm	070.4490.02410		070.4490.02420	
33 mm	070.4490.03310		070.4490.03320	
43 mm	070.4490.04310		070.4490.04320	

070.4600. Dýhová hrana Jasan

Délka role: 50 m



Šířka	Tloušťka: 0,5 mm		Tloušťka: 1 mm		Tloušťka: 2 mm		Tloušťka: 3 mm	
	Číslo zboží		Číslo zboží		Číslo zboží		Číslo zboží	
24 mm	070.4600.02405		070.4600.02410		070.4600.02420		070.4600.02430	
28 mm	070.4600.02805							
30 mm					070.4600.03020			
33 mm	070.4600.03305		070.4600.03310		070.4600.03320		070.4600.03330	
43 mm	070.4600.04305		070.4600.04310		070.4600.04320		070.4600.04330	
55 mm					070.4600.05520			

070.4700. Dýhová hrana Jasan jádrový

Délka role: 50 m



Šířka	Tloušťka: 1 mm	
	Číslo zboží	
24 mm	070.4700.02410	
33 mm	070.4700.03310	
43 mm	070.4700.04310	

070.4800. Dýhová hrana Sen Jasan

Délka role: 50 m



Šířka	Tloušťka: 0,5 mm		Tloušťka: 2 mm	
	Číslo zboží		Číslo zboží	
24 mm	070.4800.02405		070.4800.02420	
33 mm	070.4800.03305			

■ **070.4900. Dýhová hrana Kaštan**



Délka role: 50 m

Šířka	Tloušťka: 0,5 mm Číslo zboží	Tloušťka: 1 mm Číslo zboží
24 mm	070.4900.02405	070.4900.02410

■ **070.5000. Dýhová hrana Smrk**



Délka role: 50 m

Šířka	Tloušťka: 0,5 mm Číslo zboží	Tloušťka: 1 mm Číslo zboží	Tloušťka: 2 mm Číslo zboží
24 mm	070.5000.02405	070.5000.02410	070.5000.02420
30 mm			070.5000.03020
33 mm	070.5000.03305	070.5000.03310	070.5000.03320
43 mm	070.5000.04305	070.5000.04310	070.5000.04320
55 mm			070.5000.05520

■ **070.5050. Dýhová hrana Jedle**

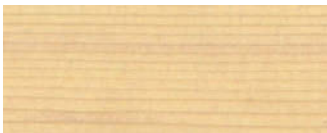

Délka role: 50 m

Šířka	Tloušťka: 1 mm Číslo zboží	Tloušťka: 2 mm Číslo zboží
24 mm	070.5050.02410	070.5050.02420
33 mm	070.5050.03310	070.5050.03320
43 mm	070.5050.04310	070.5050.04320

■ **070.5100. Dýhová hrana Smrkové staré dřevo**



Délka role: 50 m

Šířka	Tloušťka: 1 mm Číslo zboží	Tloušťka: 2 mm Číslo zboží
24 mm	070.5100.02410	070.5100.02420
33 mm	070.5100.03310	070.5100.03320
43 mm	070.5100.04310	070.5100.04320

070.5200. Dýhová hrana Borovice severská

Délka role: 50 m



Šířka	Tloušťka: 0,5 mm		Tloušťka: 1 mm		Tloušťka: 2 mm		Tloušťka: 3 mm	
	Číslo zboží		Číslo zboží		Číslo zboží		Číslo zboží	
24 mm	070.5200.02405		070.5200.02410		070.5200.02420		070.5200.02430	
30 mm					070.5200.03020			
33 mm	070.5200.03305				070.5200.03320			
43 mm	070.5200.04305				070.5200.04320			

070.5300. Dýhová hrana Borovice amer. Carolina

Délka role: 50 m



Šířka	Tloušťka: 0,5 mm		Tloušťka: 2 mm	
	Číslo zboží		Číslo zboží	
24 mm	070.5300.02405		070.5300.02420	

070.5350. Dýhová hrana Borovice limba

Délka role: 50 m



Šířka	Tloušťka: 1,3 mm		Tloušťka: 2 mm	
	Číslo zboží		Číslo zboží	
24 mm	070.5350.02413		070.5350.02420	
33 mm	070.5350.03313		070.5350.03320	
43 mm	070.5350.04313		070.5350.04320	

070.5400. Dýhová hrana Borovice Oregon

Délka role: 50 m



Šířka	Tloušťka: 2 mm	
	Číslo zboží	
24 mm	070.5400.02420	
33 mm	070.5400.03320	
43 mm	070.5400.04320	

■ **070.5500. Dýhová hrana Modřín evropský**



Délka role: 50 m

Šířka	Tloušťka: 0,5 mm Číslo zboží	Tloušťka: 1 mm Číslo zboží	Tloušťka: 2 mm Číslo zboží
24 mm	070.5500.02405	070.5500.02410	070.5500.02420
33 mm	070.5500.03305	070.5500.03310	070.5500.03320
43 mm		070.5500.04310	070.5500.04320

■ **070.5510. Dýhová hrana Modřín sibiřský**



Délka role: 50 m

Šířka	Tloušťka: 2 mm Číslo zboží
24 mm	070.5510.02420
33 mm	070.5510.03320
43 mm	070.5510.04320

■ **070.5600. Dýhová hrana Hemlock**



Délka role: 50 m

Šířka	Tloušťka: 0,5 mm Číslo zboží	Tloušťka: 2 mm Číslo zboží
24 mm		070.5600.02420
33 mm	070.5600.03305	

■ **070.5700. Dýhová hrana Red Cedar**



Délka role: 50 m

Šířka	Tloušťka: 0,5 mm Číslo zboží	Tloušťka: 2 mm Číslo zboží
24 mm	070.5700.02405	070.5700.02420
43 mm		070.5700.04320

070.5800. Dýhová hrana Jilm červený

Délka role: 50 m



Šířka	Tloušťka: 0,5 mm Číslo zboží	Tloušťka: 1 mm Číslo zboží	Tloušťka: 2 mm Číslo zboží
24 mm	070.5800.02405	070.5800.02410	070.5800.02420
33 mm	070.5800.03305	070.5800.03310	070.5800.03320
43 mm	070.5800.04305	070.5800.04310	070.5800.04320

070.5900. Dýhová hrana Oliva

Délka role: 50 m



Šířka	Tloušťka: 0,5 mm Číslo zboží	Tloušťka: 2 mm Číslo zboží
24 mm	070.5900.02405	070.5900.02420
33 mm		070.5900.03320
43 mm	070.5900.04305	070.5900.04320

070.6000. Dýhová hrana Anegre

Délka role: 50 m



Šířka	Tloušťka: 0,5 mm Číslo zboží	Tloušťka: 1 mm Číslo zboží	Tloušťka: 2 mm Číslo zboží
24 mm	070.6000.02405	070.6000.02410	070.6000.02420
33 mm	070.6000.03305	070.6000.03310	070.6000.03320
43 mm	070.6000.04305	070.6000.04310	070.6000.04320

070.6500. Dýhová hrana Limba

Délka role: 50 m



Šířka	Tloušťka: 0,5 mm Číslo zboží	Tloušťka: 1 mm Číslo zboží	Tloušťka: 2 mm Číslo zboží
24 mm	070.6500.02405	070.6500.02410	070.6500.02420
33 mm	070.6500.03305		070.6500.03320
43 mm	070.6500.04305		070.6500.04320

070.7000. Dýhová hrana Olše evropská

Délka role: 50 m



Šířka	Tloušťka: 0,5 mm Číslo zboží	Tloušťka: 1 mm Číslo zboží	Tloušťka: 2 mm Číslo zboží
24 mm	070.7000.02405	070.7000.02410	070.7000.02420
30 mm			070.7000.03020
33 mm	070.7000.03305		070.7000.03320
43 mm			070.7000.04320

070.7100. Dýhová hrana Okuomé-Gabun

Délka role: 50 m



Šířka	Tloušťka: 0,5 mm Číslo zboží
24 mm	070.7100.02405

070.7400. Dýhová hrana Indické jablko

Délka role: 50 m



Šířka	Tloušťka: 0,5 mm Číslo zboží	Tloušťka: 2 mm Číslo zboží
24 mm	070.7400.02405	070.7400.02420
43 mm	070.7400.04305	070.7400.04320

070.7500. Dýhová hrana Hrušeň švýcarská

Délka role: 50 m



Šířka	Tloušťka: 0,5 mm Číslo zboží	Tloušťka: 1 mm Číslo zboží	Tloušťka: 2 mm Číslo zboží
24 mm	070.7500.02405	070.7500.02410	070.7500.02420
30 mm			070.7500.03020
33 mm	070.7500.03305	070.7500.03310	070.7500.03320
43 mm			070.7500.04320

070.7600. Dýhová hrana Platan

Délka role: 50 m



Šířka	Tloušťka: 0,5 mm Číslo zboží
24 mm	070.7600.02405

070.8000. Dýhová hrana Třešeň americká

Délka role: 50 m



Šířka	Tloušťka: 0,5 mm	Tloušťka: 1 mm	Tloušťka: 2 mm	Tloušťka: 3 mm
	Číslo zboží	Číslo zboží	Číslo zboží	Číslo zboží
24 mm	070.8000.02405	070.8000.02410	070.8000.02420	
26 mm	070.8000.02605			
30 mm			070.8000.03020	
33 mm	070.8000.03305	070.8000.03310	070.8000.03320	
43 mm	070.8000.04305	070.8000.04310	070.8000.04320	070.8000.04330
55 mm			070.8000.05520	

070.8100. Dýhová hrana Třešeň evropská

Délka role: 50 m



Šířka	Tloušťka: 0,5 mm	Tloušťka: 1 mm	Tloušťka: 2 mm
	Číslo zboží	Číslo zboží	Číslo zboží
24 mm	070.8100.02405	070.8100.02410	070.8100.02420
30 mm			070.8100.03020
33 mm	070.8100.03305	070.8100.03310	070.8100.03320
43 mm	070.8100.04305	070.8100.04310	070.8100.04320

070.8200. Dýhová hrana Akácie

Délka role: 50 m

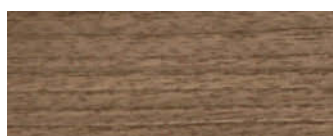

Šířka	Tloušťka: 0,5 mm	Tloušťka: 1 mm	Tloušťka: 2 mm
	Číslo zboží	Číslo zboží	Číslo zboží
24 mm	070.8200.02405	070.8200.02410	070.8200.02420
33 mm		070.8200.03310	
43 mm		070.8200.04310	070.8200.04320

■ **070.8400. Dýhová hrana Afzelia**



Délka role: 50 m

Šířka	Tloušťka: 0,5 mm Číslo zboží
24 mm	070.8400.02405

■ **070.8500. Dýhová hrana Macore**



Délka role: 50 m

Šířka	Tloušťka: 0,5 mm Číslo zboží	Tloušťka: 2 mm Číslo zboží
	24 mm	070.8500.02405
33 mm	070.8500.03305	070.8500.03320
43 mm	070.8500.04305	070.8500.04320

■ **070.8600. Dýhová hrana Mahagon**



Délka role: 50 m

Šířka	Tloušťka: 0,5 mm Číslo zboží	Tloušťka: 1 mm Číslo zboží	Tloušťka: 2 mm Číslo zboží	Tloušťka: 3 mm Číslo zboží
	24 mm	070.8600.02405	070.8600.02410	070.8600.02420
33 mm	070.8600.03305	070.8600.03310	070.8600.03320	
43 mm	070.8600.04305	070.8600.04310	070.8600.04320	

■ **070.8800. Dýhová hrana Merbau**



Délka role: 50 m

Šířka	Tloušťka: 0,5 mm Číslo zboží	Tloušťka: 2 mm Číslo zboží
24 mm	070.8800.02405	070.8800.02420
43 mm	070.8800.04305	070.8800.04320

070.9000. Dýhová hrana Palisandr Santos

Délka role: 50 m



Šířka	tloušťka: 0,5 mm	tloušťka: 2 mm
	číslo zboží	číslo zboží
24 mm	070.9000.02405	070.9000.02420
43 mm		070.9000.04320

070.9100. Dýhová hrana Teak

Délka role: 50 m



Šířka	tloušťka: 0,5 mm	tloušťka: 1 mm	tloušťka: 2 mm
	číslo zboží	číslo zboží	číslo zboží
24 mm	070.9100.02405	070.9100.02410	070.9100.02420
33 mm	070.9100.03305	070.9100.03310	070.9100.03320
43 mm	070.9100.04305	070.9100.04310	070.9100.04320

070.9500. Dýhová hrana Ořech americký

Délka role: 50 m



Šířka	tloušťka: 0,5 mm	tloušťka: 1 mm	tloušťka: 2 mm	tloušťka: 3 mm
	číslo zboží	číslo zboží	číslo zboží	číslo zboží
24 mm	070.9500.02405	070.9500.02410	070.9500.02420	070.9500.02430
26 mm	070.9500.02605			
30 mm			070.9500.03020	
33 mm	070.9500.03305	070.9500.03310	070.9500.03320	
43 mm	070.9500.04305	070.9500.04310	070.9500.04320	
55 mm			070.9500.05520	

070.9600. Dýhová hrana Ořech francouzský

Délka role: 50 m



Šířka	tloušťka: 0,5 mm	tloušťka: 1 mm	tloušťka: 2 mm
	číslo zboží	číslo zboží	číslo zboží
24 mm	070.9600.02405	070.9600.02410	070.9600.02420
33 mm	070.9600.03305	070.9600.03310	070.9600.03320
43 mm	070.9600.04305	070.9600.04310	070.9600.04320

070.9700. Dýhová hrana Makassar



Délka role: 50 m

Šířka	Tloušťka: 0,5 mm Číslo zboží	Tloušťka: 2 mm Číslo zboží
24 mm	070.9700.02405	070.9700.02420
33 mm	070.9700.03305	070.9700.03320
43 mm	070.9700.04305	070.9700.04320

070.9800. Dýhová hrana Zebrano



Délka role: 50 m

Šířka	Tloušťka: 0,5 mm Číslo zboží	Tloušťka: 1 mm Číslo zboží	Tloušťka: 2 mm Číslo zboží
24 mm	070.9800.02405	070.9800.02410	070.9800.02420
33 mm	070.9800.03305	070.9800.03310	070.9800.03320
43 mm	070.9800.04305	070.9800.04310	070.9800.04320

070.9900. Dýhová hrana Wenge



Délka role: 50 m

Šířka	Tloušťka: 0,5 mm Číslo zboží	Tloušťka: 1 mm Číslo zboží	Tloušťka: 2 mm Číslo zboží	Tloušťka: 3 mm Číslo zboží
24 mm	070.9900.02405	070.9900.02410	070.9900.02420	070.9900.02430
33 mm	070.9900.03305	070.9900.03310	070.9900.03320	
43 mm	070.9900.04305	070.9900.04310	070.9900.04320	
55 mm			070.9900.05520	

070.0100. Dýhová hrana Multiplex buk broušený

Povrch: Broušený

Šířka	Tloušťka	Délka role	Číslo zboží
24 mm	0,5 mm	50 m	070.0100.02405
24 mm	1 mm	50 m	070.0100.02410
24 mm	2 mm	50 m	070.0100.02420
30 mm	2 mm	50 m	070.0100.03020
33 mm	0,5 mm	50 m	070.0100.03305
33 mm	2 mm	50 m	070.0100.03320
43 mm	0,5 mm	50 m	070.0100.04305
43 mm	2 mm	50 m	070.0100.04320

070.0300. Dýhová hrana Multiplex bříza broušená

Povrch: Broušený

Šířka	Tloušťka	Délka role	Číslo zboží
24 mm	0,5 mm	50 m	070.0300.02405
24 mm	1 mm	50 m	070.0300.02410
24 mm	2 mm	50 m	070.0300.02420
30 mm	2 mm	50 m	070.0300.03020
33 mm	0,5 mm	50 m	070.0300.03305
33 mm	1 mm	50 m	070.0300.03310
33 mm	2 mm	50 m	070.0300.03320
43 mm	0,5 mm	50 m	070.0300.04305
43 mm	1 mm	50 m	070.0300.04310
43 mm	2 mm	50 m	070.0300.04320

070.0400. Dýhová hrana Multiplex buk pařený/nepařený broušený

Povrch: Broušený

Šířka	Tloušťka	Délka	Číslo zboží
24 mm	2 mm	3100 mm	070.0400.02420

070.0800. Dýhová hrana Multiplex bříza broušená

Povrch: Broušený

Šířka	Tloušťka	Délka	Číslo zboží
23 mm	2,65 mm	4000 mm	070.0800.02326
43 mm	2,65 mm	4000 mm	070.0800.04326

070.0500. Dýhová hrana Multiplex buk+javor broušený

Povrch: Broušený

Šířka	Tloušťka	Délka	Číslo zboží
42 mm	10 mm	3100 mm	070.0500.04299



Hliníkový sendvič

Hliníkové sendvičové hrany jsou složeny střídavě z pravého dřeva a hliníku. Tyto exkluzivní hrany jsou na svém povrchu broušené. Lze je přilepit lepidlem REDOCOL greenline Kantol (obj. č. 740.9049), natřít základní nátěrovou barvou určenou na kov a nalakovat dvousložkovým lakem. Alternativně je možné také povrchovou vrstvu nalejovat.

■ 079.3000. Dýhová hrana Sandwich Buk pařený/hliník broušený

Délka: 4000 mm

Šířka	Tloušťka	Číslo zboží
23 mm	2,65 mm	079.3000.02326
40 mm	5 mm	079.3000.04050
43 mm	2,65 mm	079.3000.04326



■ 079.9500. Dýhová hrana Sandwich Ořech americký/hliník

Šířka	Tloušťka	Délka	Číslo zboží
41 mm	5 mm	2000 mm	079.9500.L4150
41 mm	5 mm	4000 mm	079.9500.04150
61 mm	2,65 mm	4000 mm	079.9500.06126
62 mm	2,65 mm	4000 mm	079.9500.06226



080.2000. Hrany z pravého dřeva Javor evrop. hoblovaný

Povrch: Hoblovaný

Šířka	Tloušťka	Délka	Číslo zboží
24 mm	5 mm	3000 mm	080.2000.02450

**080.2100. Hrany z pravého dřeva Javor amer. hoblovaný**

Povrch: Hoblovaný

Šířka	Tloušťka	Délka	Číslo zboží
24 mm	5 mm	2400 mm	080.2100.L2450
24 mm	5 mm	3000 mm	080.2100.02450
35 mm	5 mm	2400 mm	080.2100.L3550
35 mm	5 mm	3000 mm	080.2100.03550
45 mm	5 mm	2400 mm	080.2100.L4550
45 mm	5 mm	3000 mm	080.2100.04550

**080.3000. Hrany z pravého dřeva Buk pařený hoblovaný**

Povrch: Hoblovaný

Šířka	Tloušťka	Délka	Číslo zboží
24 mm	5 mm	2400 mm	080.3000.L2450
24 mm	5 mm	3000 mm	080.3000.02450
30 mm	5 mm	2400 mm	080.3000.L3050
35 mm	5 mm	2400 mm	080.3000.L3550
35 mm	5 mm	3000 mm	080.3000.03550
45 mm	5 mm	2400 mm	080.3000.L4550
45 mm	5 mm	3000 mm	080.3000.04550

**080.4000. Hrany z pravého dřeva Dub amer. hoblovaný**

Povrch: Hoblovaný

Šířka	Tloušťka	Délka	Číslo zboží
24 mm	5 mm	2400 mm	080.4000.L2450
24 mm	5 mm	3000 mm	080.4000.02450
30 mm	5 mm	3000 mm	080.4000.03050
35 mm	5 mm	2400 mm	080.4000.L3550
35 mm	5 mm	3000 mm	080.4000.03550
45 mm	5 mm	2400 mm	080.4000.L4550
45 mm	5 mm	3000 mm	080.4000.04550



■ **080.4200. Hrany z pravého dřeva Dub evrop. hoblovaný**



Povrch: Hoblovaný

Šířka	Tloušťka	Délka	Číslo zboží
24 mm	5 mm	3000 mm	080.4200.02450
35 mm	5 mm	3000 mm	080.4200.03550
45 mm	5 mm	3000 mm	080.4200.04550

■ **080.4600. Hrany z pravého dřeva jasan hoblovaný**



Povrch: Hoblovaný

Šířka	Tloušťka	Délka	Číslo zboží
24 mm	5 mm	2400 mm	080.4600.L2450
24 mm	5 mm	3000 mm	080.4600.02450
35 mm	5 mm	2400 mm	080.4600.L3550
45 mm	5 mm	2400 mm	080.4600.L4550
45 mm	5 mm	3000 mm	080.4600.04550

■ **080.8000. Hrany z pravého dřeva Třešeň amer. hoblovaný**



Povrch: Hoblovaný

Šířka	Tloušťka	Délka	Číslo zboží
24 mm	5 mm	2400 mm	080.8000.L2450
24 mm	5 mm	3000 mm	080.8000.02450
45 mm	5 mm	2400 mm	080.8000.L4550
45 mm	5 mm	3000 mm	080.8000.04550

■ **080.9500. Hrany z pravého dřeva Ořech amer. hoblovaný**



Povrch: Hoblovaný

Šířka	Tloušťka	Délka	Číslo zboží
24 mm	5 mm	3000 mm	080.9500.02450
45 mm	5 mm	3000 mm	080.9500.04550

Dýhové hrany příčné

Dýhové hrany příčné jsou na zadní straně opatřeny Primerem a zředu broušené. Jsou dvouvrstvé. Spodní vrstva je podélná, horní příčná. Celková tloušťka je 0,8 mm.



■ 075.4000. Dýhová hrana příčná Dub amer. 2 vrstvy broušený

Délka role: 50 m

Šířka	Tloušťka	Číslo zboží
24 mm	0,8 mm	075.4000.02408
43 mm	0,8 mm	075.4000.04308



■ 075.4200. Dýhová hrana příčná Dub evrop. 2 vrstvy broušený

Délka role: 50 m

Šířka	Tloušťka	Číslo zboží
24 mm	0,8 mm	075.4200.02408
43 mm	0,8 mm	075.4200.04308



■ **075.9500. Dýhová hrana příčná Ořech amer. 2 vrstvy broušený**



Délka role: 50 m

Šířka	Tloušťka	Číslo zboží
24 mm	0,8 mm	075.9500.02408
43 mm	0,8 mm	075.9500.04308

■ **075.9800. Dýhová hrana příčná Zebrano 2 vrstvy broušený**



Délka role: 50 m

Šířka	Tloušťka	Číslo zboží
24 mm	0,8 mm	075.9800.02408
43 mm	0,8 mm	075.9800.04308

SERVIS K HRANÁM



Hrany v libovolné délce od 1 metru

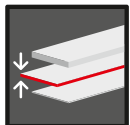

K dispozici v různých tloušťkách



K dispozici v libovolné šířce až do 100 mm



Všechny hrany na přání s vrstvou tavného lepidla či funkční vrstvou pro bezspárové technologie

Více informací najdete na www.ostermann.eu po zadání hledaného pojmu

#serviskhranam





Dýhové hrany čelní

Dýhové hrany čelní s různými šířkami lamel jsou broušené a na zadní straně kaširované. Mají tloušťku 1,2 mm. Přední ochranný plášť umožňuje nanesení na menší oblá místa, chrání před vysušením a odstraňuje se až před lakováním. Čelní hrany o tloušťce 1,2 mm s různými šířkami lamel jsou broušené a na zadní straně opatřené primerem.

■ 076.4200. Hrana ze dřeva s příčným řezem Dub evrop., s roumem

Délka role: 25 m

Šířka	Tloušťka	Číslo zboží
24 mm	1,2 mm	076.4200.02412
33 mm	1,2 mm	076.4200.03312
43 mm	1,2 mm	076.4200.04312



■ 076.9500. Hrana ze dřeva s příčným řezem Ořech amer. s ochranným pláštěm a roumem

Délka role: 25 m

Šířka	Tloušťka	Číslo zboží
24 mm	1,2 mm	076.9500.02412
43 mm	1,2 mm	076.9500.04312



■ 073.4200. Hrana ze dřeva s příčným řezem Dub evrop., s podkladem Fineline

Délka role: 50 m

Šířka	Tloušťka	Číslo zboží
24 mm	1,2 mm	073.4200.02412
28 mm	1,2 mm	073.4200.02812
33 mm	1,2 mm	073.4200.03312
43 mm	1,2 mm	073.4200.04312





Ohýbané dřevo

Ohýbané dřevo je tvrdé, pařené a po délce stlačené dřevo. Používá se pro ohýbané bukové dílce, které mohou být ohnuty ručně nebo v ohýbačce.

Z těchto desek se řežou masivní dřevěné hrany, kterými se dají lehce olepit oblé dílce.

Druh dřeviny: buk pařený, povrch: hoblovaný

■ 089.3000. Dřevěná náklížková hrana pro tvarové hranění

Délka: 1650 mm



Šířka	Tloušťka	Číslo zboží
100 mm	8 mm	089.3000.10080
100 mm	15 mm	089.3000.10015
100 mm	20 mm	089.3000.10020

ROZMANITÁ NABÍDKA HRAN: **HLINÍKOVÉ HRANY**



Více informací naleznete na www.ostermann.eu po zadání hledaného pojmu

#hliníkovéhrany



Hliníkové hrany jsou všestranně použitelné a jsou perfektní volbou téměř ke všem uni i dekorativním deskám. U nás dostanete hliníkové hrany v rolích i tyčích s atraktivními povrchy. Pro snazší zpracování můžete sáhnout také po ABS a melaminových hranách s fólií z pravého hliníku.

Kvůli ochraně prvotřídního vzhledu jsou hliníkové hrany v rolích dodávány vždy s ochrannou fólií. Hrany jsou na zadní straně přebroušené a opatřeny speciální adhezivní přísadou, což zaručuje bezpečné slepení. Hliníkové hrany má firma OSTERMANN standardně skladem v rolích malém návinu.

Informace o produktech	str. 6_4
Hrany s hliníkovou fólií	str. 6_6
Hliníkové hrany v tyčích	str. 6_10
Hliníkové hrany v rolých	str. 6_11
Hliníkové hrany s narážecím profilem	str. 6_12



HLINÍKOVÉ HRANY

INFORMACE O PRODUKTECH

Hliníkové hrany jsou všestranně použitelné a opticky vhodné k UNI i dekorativním deskám. Zejména použitím kombinace hliníku a dřevodekoru získá nábytek exkluzivní vzhled. Nabízíme hliníkové hrany v rolích nebo tyčích v atraktivních povrchových variantách. ABS hrany s hliníkovou fólií lze dobře použít i jako soklové lišty.

Základní materiál	Hliník podle DIN EN 573-3 AlMg 1. Eloxované hrany mají tloušťku eloxované vrstvy 3 – 9 µm.
Světlostálost	Velice dobrá stálost na světle
Lakovatelnost	Pro lakování úzkých ploch doporučujeme speciální hrany ze sortimentu základových hran
Hořlavost	Těžko vznětlivý
Tepelná odolnost	Tepelně stabilní od -40 °C do +130 °C
Odolnost vůči chemikáliím a čisticím prostředkům	Dobrá - dle DIN 68861-1
Přednosti produktu	<ul style="list-style-type: none">- vysoce odolné nárazům- otěruvzdorné- metalický lesk- prvotřídní vzhled

TIPY A TRIKY

Pro lepší zpracování by se měly masivní hliníkové hrany zahřát na teplotu cca 45 – 50 °C. K tomu lze využít dýchacího lisu nebo horkovzdušného fénu. Před frézováním by se měly role po stranách, tzn. okraje, které se ofrézují, slabě otřít hadříkem navlhčeným teflonovým sprejem. Pro závěrečné opracování frézovaného okraje lze rádius / fazetu přebrousit brusným papírem o zrnitosti cca 240 a potom uzavřít tvrdým olejem.

POKYNY KE ZPRACOVÁNÍ

Alternativy lepení	Zboží v rolích: musí se lepit strojně tavným lepidlem PUR (adhezivní přísada je nanesena). Po stranách hrany nanést teflonový olej. Opatřené PE ochrannou fólií 50 - 60 µm, která nechrání před UV zářením.
Charakteristiky zpracování	Netvoří se žádné úlomky, trhliny, odolnost při zpracování
Teplota při zpracování	Zahřátí materiálu hran na teplotu 45 – 50 °C
Poloměry (vnitřní/vnější)	Vnitřní a vnější poloměr při tloušťce 1 mm ≥ 200 mm
Čištění	Použít neabrazivní čisticí prostředky
Skladování	Skladovat v suchu při běžném mikroklimatu (20 – 25 °C), s Primerem skladovatelnost min. po dobu 1 roku
Oprava po zpracování	Řeznou hranu po ofrézování přesahů hran přebrousit a otřít hadříkem napuštěným tvrdým olejem
Varianty ALU hran	Hliník masiv a ABS / melamin s hliníkovou fólií

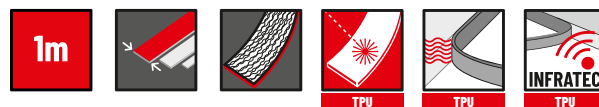

Kvůli ochraně prvotřídního vzhledu hliníkových hran jsou tyto dodávány vždy s ochrannou fólií. Hraný jsou na zadní straně přebroušené a opatřené speciální adhezivní přísadou, což zaručuje bezpečné a trvalé slepení. Máme standardně skladem role v malém návinu.



Hrany s hliníkovou fólií

ABS hrany s hliníkovou fólií jsou imitací vysoce kvalitních povrchů z pravého kovu. Přitom je jejich zpracování stejně tak jednoduché jako u běžných ABS hran. Na výběr je velké množství různých dekorů, jimiž lze nábytek šikovně obohatit o zajímavé akcenty. Obzvláště atraktivní je použití těchto hran u ochranných soklů.

■ 047.9230. ABS hrana Hliník stříbro kartáčovaný



Šířka	Tloušťka	Délka role	Číslo zboží
23 mm	0,5 mm	150 m	047.9230.02305
23 mm	1 mm	150 m	047.9230.02310
23 mm	2 mm	150 m	047.9230.02320
33 mm	0,5 mm	150 m	047.9230.03305
33 mm	1 mm	150 m	047.9230.03310
33 mm	2 mm	150 m	047.9230.03320
43 mm	0,5 mm	150 m	047.9230.04305
43 mm	1 mm	150 m	047.9230.04310
43 mm	2 mm	150 m	047.9230.04320
54 mm	2 mm	150 m	047.9230.05420
100 mm	0,5 mm	25 m	047.9230.10005
100 mm	1 mm	150 m	047.9230.10010
100 mm	2 mm	75 m	047.9230.10020
150 mm	0,5 mm	25 m	047.9230.15005

■ 047.9252. ABS hrana Hliník champagner kartáčovaný



Šířka	Tloušťka	Délka role	Číslo zboží
23 mm	1 mm	75 m	047.9252.02310
33 mm	1 mm	75 m	047.9252.03310
43 mm	1 mm	75 m	047.9252.04310
100 mm	1 mm	75 m	047.9252.10010

047.9292. ABS hrana Hliník ušlechtilá ocel kartáčovaná

Šířka	Tloušťka	Délka role	Číslo zboží
23 mm	0,5 mm	150 m	047.9292.02305
23 mm	1 mm	150 m	047.9292.02310
23 mm	2 mm	150 m	047.9292.02320
33 mm	0,5 mm	150 m	047.9292.03305
33 mm	1 mm	120 m	047.9292.03310
33 mm	2 mm	150 m	047.9292.03320
43 mm	0,5 mm	150 m	047.9292.04305
43 mm	1 mm	150 m	047.9292.04310
43 mm	2 mm	150 m	047.9292.04320
100 mm	0,5 mm	25 m	047.9292.10005
100 mm	1 mm	150 m	047.9292.10010
100 mm	2 mm	75 m	047.9292.10020
150 mm	0,5 mm	25 m	047.9292.15005

047.9820. ABS hrana Hliník stříbro mat hlazený

Šířka	Tloušťka	Délka role	Číslo zboží
23 mm	0,5 mm	150 m	047.9820.02305
23 mm	1 mm	150 m	047.9820.02310
23 mm	2 mm	150 m	047.9820.02320
33 mm	1 mm	150 m	047.9820.03310
33 mm	2 mm	150 m	047.9820.03320
43 mm	0,5 mm	150 m	047.9820.04305
43 mm	1 mm	150 m	047.9820.04310
43 mm	2 mm	150 m	047.9820.04320
100 mm	1 mm	150 m	047.9820.10010
100 mm	2 mm	75 m	047.9820.10020

6

Hliník

047.9256. ABS hrana Hliník bronz kartáčovaný

Šířka	Tloušťka	Délka role	Číslo zboží
23 mm	1 mm	75 m	047.9256.02310
33 mm	1 mm	75 m	047.9256.03310
43 mm	1 mm	75 m	047.9256.04310
100 mm	1 mm	75 m	047.9256.10010

047.9258. ABS hrana Hliník měď kartáčovaná

Šířka	Tloušťka	Délka role	Číslo zboží
23 mm	1 mm	75 m	047.9258.02310
23 mm	2 mm	150 m	047.9258.02320
33 mm	1 mm	75 m	047.9258.03310
33 mm	2 mm	150 m	047.9258.03320
43 mm	1 mm	75 m	047.9258.04310
43 mm	2 mm	150 m	047.9258.04320
100 mm	1 mm	75 m	047.9258.10010
100 mm	2 mm	75 m	047.9258.10020

044.9201. ABS hrana Chrom optika vysoký lesk

Šířka	Tloušťka	Číslo zboží
23 mm	1 mm	044.9201.02310
23 mm	2 mm	044.9201.02320
33 mm	1 mm	044.9201.03310
33 mm	2 mm	044.9201.03320
43 mm	1 mm	044.9201.04310
43 mm	2 mm	044.9201.04320
100 mm	1 mm	044.9201.10010
100 mm	2 mm	044.9201.10020

047.9253. ABS hrana Alu Oro Cortez exkluzivní matný kartáčovaný

Šířka	Tloušťka	Délka role	Číslo zboží
23 mm	1 mm	75 m	047.9253.02310
33 mm	1 mm	75 m	047.9253.03310
43 mm	1 mm	75 m	047.9253.04310
100 mm	1 mm	75 m	047.9253.10010

047.9245. ABS hrana Alu Acciaio Hamilton exkluzivní matný kartáčovaný

Šířka	Tloušťka	Délka role	Číslo zboží
23 mm	1 mm	75 m	047.9245.02310
33 mm	1 mm	75 m	047.9245.03310
43 mm	1 mm	75 m	047.9245.04310
100 mm	1 mm	75 m	047.9245.10010

■ 047.9243. ABS hrana Alu Argento Dukat exkluzivní matný kartáčovaný



Šířka	Tloušťka	Délka role	Číslo zboží
23 mm	1 mm	75 m	047.9243.02310
33 mm	1 mm	75 m	047.9243.03310
43 mm	1 mm	75 m	047.9243.04310
100 mm	1 mm	75 m	047.9243.10010

■ 047.9259. ABS hrana Hliník zlato kartáčované



Šířka	Tloušťka	Délka role	Číslo zboží
23 mm	0,5 mm	150 m	047.9259.02305
23 mm	1 mm	150 m	047.9259.02310
23 mm	2 mm	150 m	047.9259.02320
33 mm	0,5 mm	150 m	047.9259.03305
33 mm	1 mm	150 m	047.9259.03310
33 mm	2 mm	150 m	047.9259.03320
43 mm	0,5 mm	150 m	047.9259.04305
43 mm	1 mm	150 m	047.9259.04310
43 mm	2 mm	150 m	047.9259.04320
100 mm	0,5 mm	150 m	047.9259.10005
100 mm	1 mm	150 m	047.9259.10010
100 mm	2 mm	75 m	047.9259.10020

Hliníkové hrany v tyčích

Zadní strana hliníkové hrany se musí nejdříve odmastit acetonem a potom hned ručně přilepit montážním lepidlem Redocol MS Polymer šedé barvy (č. zboží 740.9403). Pro rovinné frézování je bezpodmínečně nutné frézovaný okraj předem potřit teflonovým olejem coby kluzným prostředkem. Dodáváno s ochrannou fólií.

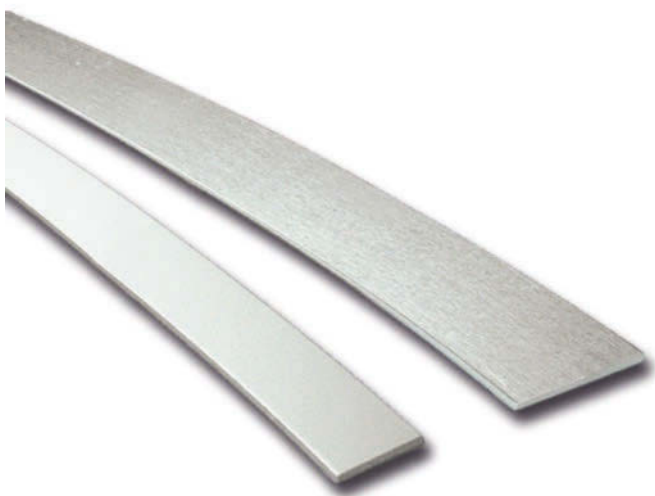

■ 010.2010. Hliníkové hrany stříbrný elox



Barva, dekor	Povrch	Šířka	Tloušťka	Délka	Číslo zboží
Stříbrný elox	Mat	21 mm	2 mm	3000 mm	010.2010.02120
Stříbrný elox	Mat	27 mm	2 mm	3000 mm	010.2010.02720
Stříbrný elox	Mat	33 mm	2 mm	3000 mm	010.2010.03320
Stříbrný elox	Mat	40 mm	2 mm	3000 mm	010.2010.04020

Hliníkové narážecí hrany

Hliníkovými narážecími hranami lze na nábytku dosáhnout masivní optiky. Díky narážecímu peru je práce s těmito hranami snadná.



■ Hliníková narážecí hrana

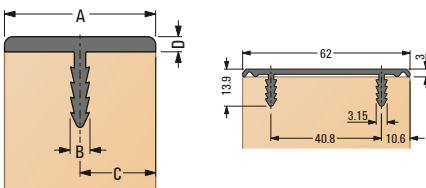
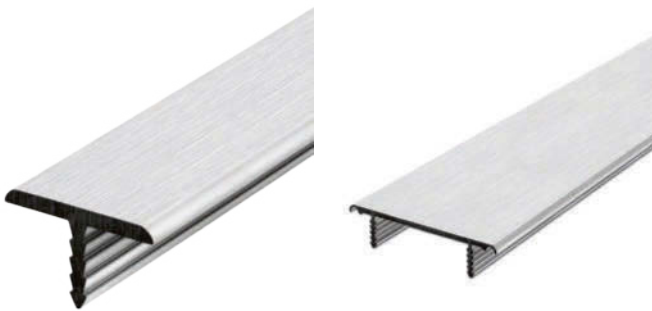

1

2

Materiál: Hliník podle DIN EN 573-3 AlMg1, tloušťka eloxované vrstvy 3-9 µm

Délka	Počet drážek	A	B	C	D	Povrch: Stříbrný elox, broušený Číslo zboží	Povrch: Elox vzhled nerez, broušený Číslo zboží
5000 mm	1	20 mm	2,5 mm	10 mm	2 mm	010.0210.02020	010.0221.02020
5000 mm	1	30 mm	2,3 mm	15 mm	2 mm	010.0210.03020	010.0221.03020
5000 mm	1	40 mm	2,3 mm	20 mm	2 mm	010.0210.04020	010.0221.04020
5000 mm	2						010.0221.06220

Přilepit montážním lepidlem REDOCOL greenline Kantol (č. zboží 740.9049) nebo REDOCOL MS Polymer šedé barvy (č. zboží 740.9403). Z výrobně technických důvodů jsou u hliníkových profilů cca 50 mm od konce z každé strany patrná kontaktní místa z eloxování.



Hliníkové hrany v rolích

Hliníkové hrany jsou k dodání pouze v celých rolích. Dodávány jsou s ochrannou fólií.

Strojní lepení: Hrany před zpracováním zahřejte v horkém lisu nebo jiném zdroji tepla na teplotu 45 – 50 °C. Frézování výrazně usnadní tenká vrstva teflonu, nanosená hadříkem po stranách role, popř. i na snímač.

Pozor: Teflon se nesmí dostat na stranu s lepidlem. Kvůli odlišným nastavením olepovaček hran je nezbytně nutné otestovat přilnavost pokusným odtržením hrany. Hliníkové hrany jsou určeny přednostně pro olepování PUR tavným lepidlem.

Ruční lepení: lepidlo Rakollit 280 s tvrdidlem Rakoll WS1i je vhodný pro dobré a zejména vlhku odolné lepení. Lepidlo rovnoměrně naneste ozubenou špachtlí a přitlačte rovnyými příložkami a vysokým tlakem.



■ 010.1010. Hliníková hrana stříbrný elox mat

Barva, dekor: Stříbrný elox mat | Povrch: Mat | Délka role: 25 m

Šířka	Tloušťka	Číslo zboží
23 mm	1 mm	010.1010.02310
33 mm	1 mm	010.1010.03310
42 mm	1 mm	010.1010.04210
63 mm	1 mm	010.1010.06310



■ 010.1020. Hliníková hrana stříbrný elox kartáčovaný

Barva, dekor: Stříbrný elox | Povrch: Kartáčovaný | Délka role: 25 m

Šířka	Tloušťka	Číslo zboží
23 mm	1 mm	010.1020.02310
33 mm	1 mm	010.1020.03310
42 mm	1 mm	010.1020.04210



■ **010.1050. Hliníková hrana v barvě eloxované ušlechtilé oceli kartáčované**

Barva, dekor: Eloxovaná ušlechtilá ocel | Povrch: Kartáčovaný | Délka role: 25 m



Šířka	Tloušťka	Číslo zboží
23 mm	1 mm	010.1050.02310
33 mm	1 mm	010.1050.03310
42 mm	1 mm	010.1050.04210
63 mm	1 mm	010.1050.06310

■ **010.1080. Hliníkové hrany zrcadlo**

Barva, dekor: Zrcadlo | Povrch: Reflexivní | Délka role: 25 m



Šířka	Tloušťka	Číslo zboží
23 mm	1 mm	010.1080.02310
28 mm	1 mm	010.1080.02810
33 mm	1 mm	010.1080.03310
42 mm	1 mm	010.1080.04210

SERVIS K HRANÁM



Hrany v libovolné délce od 1 metru

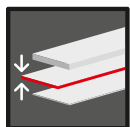

K dispozici v různých tloušťkách

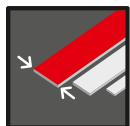

K dispozici v libovolné šířce až do 100 mm



Všechny hrany na přání s vrstvou tavného lepidla či funkční vrstvou pro bezspárové technologie

Více informací najdete na www.ostermann.eu po zadání hledaného pojmu

#serviskhranam

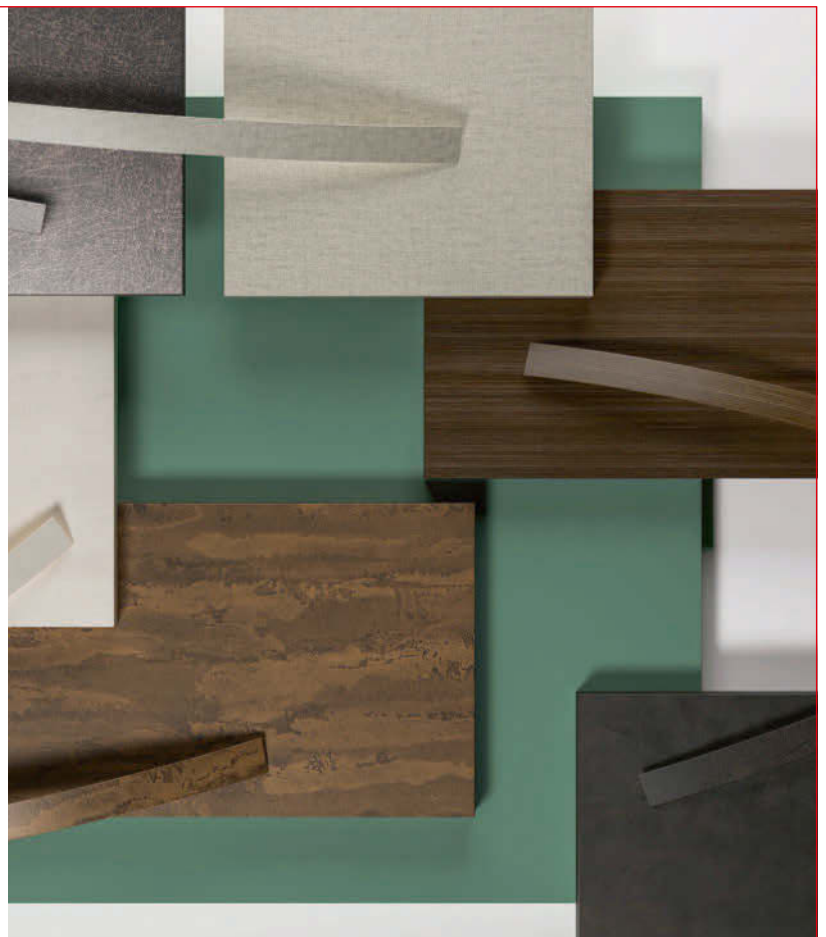

ROZMANITÁ NABÍDKA HRAN: **NARÁŽECÍ A RÁMOVÉ HRANY**



Více informací naleznete na www.ostermann.eu po zadání hledaného pojmu

#narážecíhrany



Díky našim narážecím hranám Vám nabízíme obzvlášť jednoduché a přitom velice odolné řešení pro výrobu nábytku. Plastové nebo hliníkové hrany lze flexibilně použít dokonce i na zaoblených místech nebo tvarovkách. Na zadní straně umístěný narážecí profil se zarází pomocí příložky do předem vyfrézované drážky a poskytuje předběžnou fixaci narážecí hrany do doby, než vytvrdne lepidlo nanesené do drážky. Jen při zpracování PVC narážecích hran musí být lepidlem pokryt rovněž bok desky, tj. plocha vedle drážky. Pro všechny narážecí hrany platí: Pokud se narážecí profil nařizne v pravidelných odstupech, lze docílit skutečně velmi malý rádius.

Náš tip: Všechny ABS hrany z našeho sortimentu s tloušťkou 2 mm Vám na přání dodáme i dodatečně osazené narážecím profilem. Alternativně jsou vám k dispozici též různé rámové hrany, které se nasadí na desku s mírným přesahem popř. se přilepí.

Informace o produktech

str. 7_4

Narážecí hrany

str. 7_6

Rámové hrany

str. 7_18

7

Narážecí a rámové hrany



NARÁŽECÍ HRANY

INFORMACE O PRODUKTECH

Narážecí hrany jsou pro truhláře velice snadné z hlediska zpracování. Na zadní straně umístěný nárazecí profil umožňuje předběžnou fixaci nárazecí hrany, než zatvrdne lepidlo. Hrany jsou z odolného plastu nebo hliníku a flexibilně použitelné. Plastové nárazecí hrany umožňují zpracovateli ručně ohranit stolní desky nebo zakřivené tvarovky.

Základní materiál	PVC (polyvinylchlorid)
Světlostálost	Světlostálý, stupeň 7 – 8 dle DIN 53387 (podle škály Woll)
Lakovatelnost	Pro lakování úzkých ploch doporučujeme speciální hrany ze sortimentu základových hran
Hořlavost	Normálně vznětlivý dle DIN 4102, B2 a samozhášecí (B1 – těžko vznětlivý – pouze jako kompl. konstrukční část, pokud testováno LGA). Při spalování vznikají ve spojení s vodou a vzdušnou vlhkostí kyseliny solné.
Odolnost vůči chemikáliím a čistícím prostředkům	Splňuje normu pro skupinu materiálů odolných vůči působení chemických látek 1 B podle DIN 68861-1.
Tepelná odolnost	Tepelně stabilní od -40 °C do +100 °C
Přednosti produktu	<ul style="list-style-type: none">- snadná montáž (díky nárazecímu profilu)- dobrý ochranný účinek- odolné proti nárazům- ohyb možný

TIPY A TRIKY

U narážecích hran by mělo být lepidlo nanášeno vždy na desku. Potom se hrana zarazí použitím příložky. Přesahy se mohou ofrézovat nebo odstranit dlátem. Pro docílení malého poloměru lze narážecí profil v pravidelných odstupech seříznout. U standardních ABS hran nabízíme dodatečné osazení narážecím profilem.

POKYNY KE ZPRACOVÁNÍ

Alternativy lepení	Při ručním lepení lepidlem REDOCOL Kantol greenline se lepidlo nenáší do drážky, nýbrž na hranu desky
Charakteristika zpracování	Narážecí profil pro krátkodobou fixaci hrany před vytvrzením lepidla (další přitlak není zapotřebí), zaoblený průřez pro optimální zakončení hrany
Teplota při zpracování	>18 °C
Poloměry (vnitřní/vnější)	V závislosti na různém provedení jsou možné různé poloměry ohybu
Čištění	Čisticí prostředek na finální úpravu – pokud možno nepoužívat substance s vysokým obsahem rozpouštědel a alkoholu
Skladování	V prostředí chráněném před nepříznivou počasí je možnost skladování téměř po neomezenou dobu při pokojové teplotě (20 až 25 °C)
Oprava po zpracování	Poškozené povrchové vrstvy se dají vyspravit lakovacími tyčinkami a vosky

ABS HRANY S NARÁŽECÍM PROFILEM

Všechny ABS hrany OSTERMANN od tloušťky 2 mm dodáváme rovněž dodatečně osazené narážecím perem! Proto je možné ohranění dílce i bez olepovačky.

- Desky opatřit 3,5 mm širokou drážkou
- Narážecí hranu zarazit s použitím lepidla na hrany Kantol
- Po hodině vyfrézovat do roviny, hotovo
- Pro rovné desky, vnější poloměry, vnitřní poloměry a zkosené desky

Na přání lze narážecí profil umístit rovněž odsazený doprava nebo doleva, pro zpracování na křivých místech nebo v místech přesahu!



Minimální objednané množství: 10 m na barvu a rozměr
Způsob dodání: Délka role max. 35 m

Všeobecné pokyny

Narážecí hrany jsou při výrobě opatřeny ochrannou fólií. Narážecí profily zhotovujeme pouze na hranách našeho skladového zboží.

Tipy pro zpracování

Drážku frézujeme v šířce 3,5 mm hluboko frézou, č. zboží. 830.9949, nebo dvoudrážkovací frézou, č. zboží. 830.9951, potom mimo drážku nanese speciální lepidlo Redocol Kantol greenline, č. zboží. 740.9049, a hranu narážíme poklepáním gumovým kladivem. Po cca 1 hodině lze vyfrézovat do roviny.

Pozor:

Nedávejte lepidlo do drážky, protože ta se jinak rozmočí a narážecí profil nenajde v drážce místo k pevnému uchycení. Pro docílení výsledné těsné spáry objednávejte hrany od šířky 45 mm do 100 mm s dvojitým narážecím profilem.



7

Narážecí a rámové hrany

1m



Vybrané profily jsou k dostání již v malých množstvích. Narážecí hrany z hliníku jsou opatřeny ochrannou fólií, aby nedošlo k poškození jejich prvotřídního vzhledu.

Narážecí hrany Parat

Narážecí hrana Parat je polotvrzený, ohebný a oblý plný profil z PVC. Tento profil je obzvláště vhodný na stoly, skříně a dekorativní zakrytí spár. U nárazecích hran Parat stříbrně šedých, metalicky středně šedých a v barvě ušlechtilé oceli zůstává zachován metalický vzhled i po případném rovinném frézování.



■ Narážecí hrany Parat

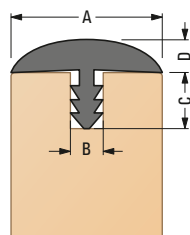

- Fréza pro drážky: 3,5 mm pro hrany široké 16 mm, nebo fréza pro drážky: 4 mm
- Vnější poloměr od 30 mm
- Ruční lepení lepidlem REDOCOL Kombicoll Super-N
- Lepidlo se nanáší do drážky a pro lepší vodovzdornost nosné desky volitelně také na úzké plochy.
- Dodávky od 1 metru



Antracitová

Bardolino světlé

Černá

Světle šedá

Metalická středně šedá

Buk červený

Stříbrná šedá

Vzhled nerez

Bílá

Narážecí a rámové hrany Narážecí hrany

Materiál: PVC (polyvinylchlorid)

Barva, dekor	A	B	C	D	Délka	Číslo zboží
Antracitová	20 mm	4,4 mm	8,8 mm	4 mm	24000 mm	100.2053.020
Bardolino světlé	20 mm	4,4 mm	8,8 mm	4 mm	24000 mm	100.2045.020
Černá	16,5 mm	3,8 mm	6,7 mm	3,6 mm	24000 mm	100.2032.016
Černá	20 mm	4,4 mm	8,8 mm	4 mm	24000 mm	100.2032.020
Černá	30 mm	4,2 mm	7,1 mm	4,3 mm	24000 mm	100.2032.030
Černá	40 mm	4,4 mm	10 mm	7 mm	15000 mm	100.2032.040
Světle šedá	16,5 mm	3,8 mm	6,7 mm	3,6 mm	24000 mm	100.2031.016
Světle šedá	20 mm	4,4 mm	8,8 mm	4 mm	24000 mm	100.2031.020
Světle šedá	30 mm	4,2 mm	7,1 mm	4,3 mm	24000 mm	100.2031.030
Světle šedá	40 mm	4,4 mm	10 mm	7 mm	15000 mm	100.2031.040
Metalická středně šedá	20 mm	4,4 mm	8,8 mm	4 mm	24000 mm	100.2029.020
Metalická středně šedá	40 mm	4,4 mm	10 mm	7 mm	15000 mm	100.2029.040
Buk červený	20 mm	4,4 mm	8,8 mm	4 mm	24000 mm	100.2035.020
Buk červený	30 mm	4,2 mm	7,1 mm	4,3 mm	24000 mm	100.2035.030
Stříbrná šedá	16,5 mm	3,8 mm	6,7 mm	3,6 mm	24000 mm	100.2041.016
Stříbrná šedá	20 mm	4,4 mm	8,8 mm	4 mm	24000 mm	100.2041.020
Stříbrná šedá	30 mm	4,2 mm	7,1 mm	4,3 mm	24000 mm	100.2041.030
Stříbrná šedá	40 mm	4,4 mm	10 mm	7 mm	15000 mm	100.2041.040
Vzhled nerez	20 mm	4,4 mm	8,8 mm	4 mm	24000 mm	100.2033.020
Bílá	16,5 mm	3,8 mm	6,7 mm	3,6 mm	24000 mm	100.2030.016
Bílá	20 mm	4,4 mm	8,8 mm	4 mm	24000 mm	100.2030.020
Bílá	30 mm	4,2 mm	7,1 mm	4,3 mm	24000 mm	100.2030.030
Bílá	40 mm	4,4 mm	10 mm	7 mm	15000 mm	100.2030.040

Narážecí hrany Standard

Narážecí hrana Standard je z polotvrzeného PVC, je mírně klenutá a ohebná. Dá se bez problémů připevnit na oblá místa. Přesahy se mohou ofrézovat nebo odstranit dlatem.



■ Narážecí hrany Standard

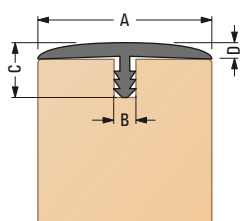

- Fréza pro drážky: 2,5 mm
- Vnější poloměr od 20 mm
- Ruční lepení lepidlem REDOCOL Kombicoll Super-N
- Lepidlo se nanáší do drážky a pro lepší vodovzdornost nosné desky volitelně také na úzké plochy.



Antracitová



Černá



Šedá



Světle šedá



Čistá bílá

Narážecí a rámové hrany Narážecí hrany

Materiál: PVC (polyvinylchlorid) | Délka: 25000 mm

Barva, dekor	A	B	C	D	Číslo zboží
Antracitová	20 mm	3 mm	8 mm	2,5 mm	100.2002.020
Černá	20 mm	3 mm	8 mm	2,5 mm	100.2003.020
Černá	23 mm	3 mm	9 mm	2 mm	100.2007.023
Černá	26 mm	3 mm	9 mm	2 mm	100.2018.026
Černá	30 mm	3 mm	9,5 mm	2 mm	100.2023.030
Černá	39 mm	3 mm	10 mm	3 mm	100.2028.039
Šedá	20 mm	3 mm	8 mm	2,5 mm	100.2001.020
Šedá	23 mm	3 mm	9 mm	2 mm	100.2005.023
Šedá	26 mm	3 mm	9 mm	2 mm	100.2016.026
Šedá	30 mm	3 mm	9,5 mm	2 mm	100.2021.030
Šedá	39 mm	3 mm	10 mm	3 mm	100.2026.039
Světle šedá	20 mm	3 mm	8 mm	2,5 mm	100.2012.020
Světle šedá	23 mm	3 mm	9 mm	2 mm	100.2012.023
Světle šedá	30 mm	3 mm	9,5 mm	2 mm	100.2012.030
Světle šedá	39 mm	3 mm	10 mm	3 mm	100.2012.039
Čistá bílá	20 mm	3 mm	8 mm	2,5 mm	100.2006.020
Čistá bílá	23 mm	3 mm	9 mm	2 mm	100.2006.023
Čistá bílá	26 mm	3 mm	9 mm	2 mm	100.2006.026
Čistá bílá	30 mm	3 mm	9,5 mm	2 mm	100.2006.030
Čistá bílá	39 mm	3 mm	10 mm	3 mm	100.2006.039



Narážecí hrana Soft

Narážecí hranu Soft lze použít na desky stolů, podpěry a mobilní nábytek. Narážecí hrana má měkké kontury a vyznačuje se vysokou odolností proti nárazu a rázuvedorností. Elastická vložka z měkkého PVC je odolná a zaručuje optimální tlumení. Zploštělé oblé místo hrany je možné vyfrézovat do roviny.

■ Narážecí hrany Soft

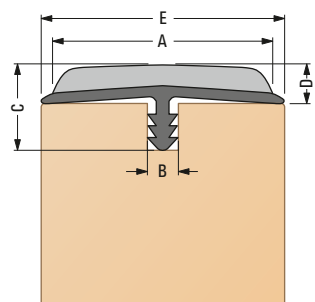

- Fréza pro drážky: 3 mm
- Vnější poloměr od 30 mm
- Při ručním lepení lepidlem REDOCOL Kombicoll Super-N
- Lepidlo se nanáší do drážky a pro lepší vodovzdornost nosné desky volitelně také na úzké plochy.



Čedič

Černá

Premium bílé

Materiál: PVC (polyvinylchlorid) | Délka: 24000 mm

Barva, dekor	A	B	C	D	E	Číslo zboží
Čedič	15,3 mm	3,2 mm	10,2 mm	5 mm	20,5 mm	100.2802.021
Čedič	28,0 mm	3,2 mm	11,3 mm	5,5 mm	31,7 mm	100.2802.032
Černá	15,3 mm	3,2 mm	10,2 mm	5 mm	20,5 mm	100.2990.021
Černá	28,0 mm	3,2 mm	11,3 mm	5,5 mm	31,7 mm	100.2990.032
Premium bílé	15,3 mm	3,2 mm	10,2 mm	5 mm	20,5 mm	100.0040.021
Premium bílé	28,0 mm	3,2 mm	11,3 mm	5,5 mm	31,7 mm	100.0040.032

Narážecí hrany kov

Tato nárazecí hrana z tvrzeného PVC je opláštěna hliníkovou vrstvou o tloušťce 0,4 mm. Povrch hran je chráněn ochrannou fólií, která se odstraňuje po montáži.



■ Narážecí hrany Metal

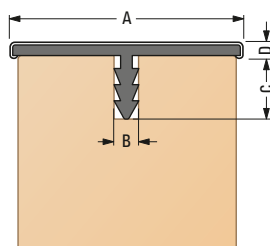

- Fréza pro drážky u všech profilů:
2,5 mm (u nárazecího profilu
3,2 mm: fréza pro drážky 3 mm)
- Ruční lepení lepidlem REDOCOL
Kombicoll Super-N
- Lepidlo se nanáší do drážky a pro
lepší vodovzdornost nosné desky
volitelně také na úzké plochy.



Stříbrná, kartáčovaný



Stříbrný lesk



Stříbrný mat

Materiál: PVC (polyvinylchlorid) | Délka: 4000 mm

Barva, dekor	A	B	C	D	Číslo zboží
Stříbrná, kartáčovaný	19,6 mm	2,9 mm	5,5 mm	2,9 mm	100.2152.019
Stříbrná, kartáčovaný	25,6 mm	2,8 mm	5,3 mm	2,7 mm	100.2152.025
Stříbrná, kartáčovaný	40 mm	3,1 mm	9,2 mm	2,2 mm	100.2152.040
Stříbrný lesk	25,6 mm	2,8 mm	5,3 mm	2,7 mm	100.2151.025
Stříbrný mat	19,6 mm	2,9 mm	5,5 mm	2,9 mm	100.2150.019
Stříbrný mat	25,6 mm	2,8 mm	5,3 mm	2,7 mm	100.2150.025
Stříbrný mat	31 mm	3,2 mm	8,4 mm	2,1 mm	100.2150.031



Narážecí hrany Kompakt

Narážecí hrana Kompakt je vhodná pro použití na stolech, skříních a pro dekorativní zakrytí spár jak horizontálně, tak i vertikálně. Je to polotvrzený, ohebný a půlkruhovitý plný profil z PVC.



■ Narážecí hrany Kompakt

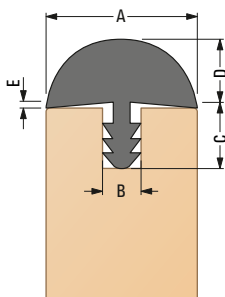

- Fréza pro drážky: 4 mm
- Vnější poloměr od 30 mm
- Ručním lepení lepidlem REDOCOL Kombicoll Super-N
- Lepidlo se nanáší do drážky a pro lepší vodovzdornost nosné desky volitelně také na úzké plochy.
- Dodávky od 1 metru



Černá



Světle šedá



Stříbrná šedá



Bílá

Materiál: PVC (polyvinylchlorid) | Délka: 20000 mm

Barva, dekor	A	B	C	D	E	Číslo zboží
Černá	16,5 mm	4,4 mm	8 mm	6 mm	0,3 mm	100.2142.01606
Černá	20 mm	4,4 mm	8 mm	9 mm	0,4 mm	100.2142.02009
Světle šedá	16,5 mm	4,4 mm	8 mm	6 mm	0,3 mm	100.2141.01606
Světle šedá	20 mm	4,4 mm	8 mm	9 mm	0,4 mm	100.2141.02009
Stříbrná šedá	20 mm	4,4 mm	8 mm	9 mm	0,4 mm	100.2143.02009
Bílá	20 mm	4,4 mm	8 mm	9 mm	0,4 mm	100.2140.02009



Narážecí hrany Elipse

Elipse je plný profil s nárazecím perem z polotvrzeného PVC. Je obzvlášť ohebný, a přesto stabilní. Je vhodný na zaoblená místa na nábytku jako např. u kulatých stolů. Každý kus nábytku získá díky nárazecí hraně Elipse masivnější vzhled.

■ Narážecí hrany Elipse

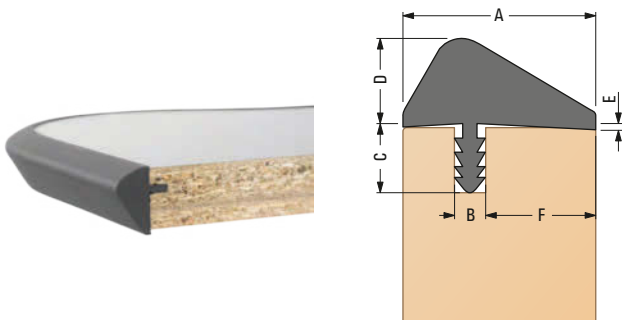

- Fréza pro drážky: 3,5 mm
- Vnější poloměr od 50 mm
- Ruční lepení lepidlem REDOCOL Kombicoll Super-N
- Lepidlo se nanáší do drážky a pro lepší vodovzdornost nosné desky volitelně také na úzké plochy.
- Dodávky od 1 role



Antracitová



Černá



Světle šedá



Stříbrný lesk

Materiál: PVC (polyvinylchlorid) | Délka: 15000 mm

Barva, dekor	A	B	C	D	E	F	Číslo zboží
Antracitová	30 mm	4 mm	8,8 mm	15 mm	1 mm	18,4 mm	100.2129.03015
Černá	25,5 mm	4 mm	8,8 mm	11 mm	0,7 mm	14,7 mm	100.2133.02511
Černá	30 mm	4 mm	8,8 mm	15 mm	1 mm	18,4 mm	100.2133.03015
Světle šedá	30 mm	4 mm	8,8 mm	15 mm	1 mm	18,4 mm	100.2135.03015
Stříbrný lesk	25,5 mm	4 mm	8,8 mm	11 mm	0,7 mm	14,7 mm	100.2131.02511
Stříbrný lesk	30 mm	4 mm	8,8 mm	15 mm	1 mm	18,4 mm	100.2131.03015



Narážecí a rámové hrany Narážecí hrany

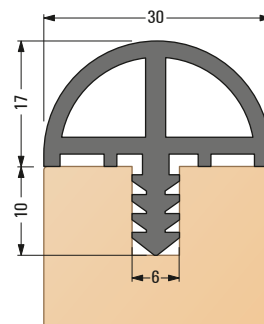

- Fréza pro drážky: 6 mm
- Vnější poloměr od 60 mm
- Při ručním lepení lepidlem REDOCOL Kombicoll Super-N
- Lepidlo se nanáší do drážky a pro lepší vodovzdornost nosné desky volitelně také na úzké plochy.
- Rohové díly a koncovky se zasouvají do konců profilů



Narážecí hrany Tablo

Tablo je profil s dutou komorou z polotvrzeného PVC v černém matu. Tablo se většinou používá jako hrana na stoly. Vhodné koncové krytky a rohové spojky jsou k dostání v černé barvě.

■ Narážecí hrany Tablo

Materiál: PVC (polyvinylchlorid) | Délka: 4000 mm

Barva, dekor	Číslo zboží
Černá	100.2120.03017

■ Narážecí hrany Tablo - příslušenství



Roh Tablo

Koncová krytka Tablo

Materiál: PVC (polyvinylchlorid)

Název	Barva, dekor	Číslo zboží
Roh Tablo	Černá	100.2121
Koncová krytka Tablo	Černá	100.2122



Narážecí hrany Classic

Tato ohebná hrana z polotvrzeného materiálu se dá bez problémů připevnit na rovné hrany i na zaoblená místa. Deska s touto hranou působí masivněji a vyzdvihuje hrany coby ochranný a tvarující prvek.

■ Narážecí hrany Classic

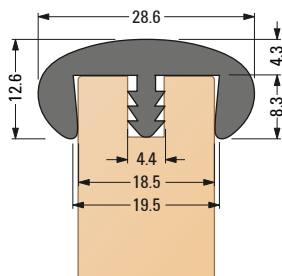

Černá

Bílá

Materiál: PVC (polyvinylchlorid) | Délka: 15000 mm

Barva, dekor	Číslo zboží
Černá	100.2102.028
Bílá	100.2100.028

- Fréza pro drážky: 4 mm
- Vnější poloměr od 50 mm
- Ruční lepení lepidlem REDOCOL Kombicoll Super-N
- Lepidlo se nanáší do drážky a pro lepší vodovzdornost nosné desky volitelně také na úzké plochy.



Narážecí hrany Ideal

Tato flexibilní nárazecí hrana se dá připevnit jak na rovné, tak i zaoblené desky. Díky malému zaoblení, obepíná hrana desku z obou stran.



■ Narážecí hrana Ideal

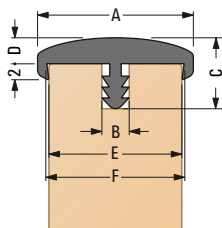

- Fréza pro drážky: 3 mm
- Vnější poloměr od 30 mm
- Při ručním lepení lepidlem REDOCOL Kombicoll Super-N
- Lepidlo se nanáší do drážky a pro lepší vodovzdornost nosné desky volitelně také na úzké plochy.
- Dodávky od 1 metru



Antracitová



Buk červenolistý



Černá



Světle šedá



Stříbrná šedá



Bílá

Materiál: PVC (polyvinylchlorid) | Délka: 24000 mm

Barva, dekor	A	B	C	D	E	F	Číslo zboží
Antracitová	22 mm	3,4 mm	10,5 mm	3,3 mm	18,5 mm	19 mm	100.2083.022
Buk červenolistý	22 mm	3,4 mm	10,5 mm	3,3 mm	18,5 mm	19 mm	100.2085.022
Černá	22 mm	3,4 mm	10,5 mm	3,3 mm	18,5 mm	19 mm	100.2080.022
Světle šedá	22 mm	3,4 mm	10,5 mm	3,3 mm	18,5 mm	19 mm	100.2082.022
Stříbrná šedá	20 mm	3,4 mm	9,2 mm	2,9 mm	16,5 mm	17 mm	100.2084.020
Stříbrná šedá	22 mm	3,4 mm	10,5 mm	3,3 mm	18,5 mm	19 mm	100.2084.022
Bílá	22 mm	3,4 mm	10,5 mm	3,3 mm	18,5 mm	19 mm	100.2081.022

Narážecí hrany Ideal s oblým úchytem

Narážecí hrana Ideal přesahuje z jedné strany plochu desky. Druhou stranu lze vyfrézovat do roviny.



■ Narážecí hrana Ideal s oblým úchytem na jedné straně

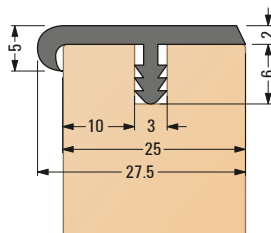

- Fréza pro drážky: 2,5 mm
- Vnější poloměr od 30 mm
- Ruční lepení lepidlem REDOCOL Kombicoll Super-N
- Lepidlo se nanáší do drážky a pro lepší vodovzdornost nosné desky volitelně také na úzké plochy.



Světle šedá



Černá



Bílá

Materiál: PVC (polyvinylchlorid) | Délka: 24000 mm

Barva, dekor	Číslo zboží
Černá	100.2092.027
Světle šedá	100.2093.027
Bílá	100.2094.027



Zaoblená hrana

Zaoblené hrany jsou flexibilní, tudíž ideální i pro tvarovky.



■ Zaoblená hrana

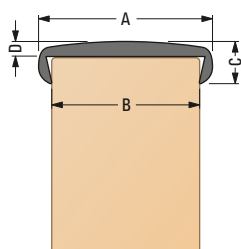

Černý

Šedá

Bílá

Zaoblené hrany se připevňují
 fóliovým nebo kontaktním lepidlem



Materiál: PVC (polyvinylchlorid)

Barva, dekor	A	B	C	D	Délka role	Číslo zboží
Bílá	19 mm	16 mm	5,5 mm	2 mm	25 m	101.2996.019
Bílá	23 mm	19 mm	5,5 mm	2 mm	25 m	101.2996.023
Černý	19 mm	16 mm	5,5 mm	2 mm	25 m	101.2990.019
Černý	23 mm	19 mm	5,5 mm	2 mm	25 m	101.2997.023
Šedá	23 mm	19 mm	5,5 mm	2 mm	25 m	101.2998.023

Quickline

Quickline je profil vyrobený z hliníku nebo z PVC. Je samolepící a elegantně zakrývá stopy po řezu. Quickline propůjčuje výrobkům vysoce hodnotný vzhled.



Quickline Hliník Lemovky

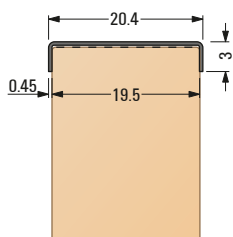

- Pro dosažení požadované pevnosti lepení doporučujeme, před zahájením lepení, ošetřit desku penetračním přípravkem, např. lakem nebo Primerem
- Pokosové kleště Quickline umožňují práci v rozích



Materiál: Hliník podle DIN EN 573-3 AIMg1, tloušťka eloxované vrstvy 3-9 µm | Délka: 2650 mm

Barva, dekor	Číslo zboží
Elox vzhled nerez kartáčovaný	101.3059
Stříbrný mat	101.3055
Stříbrný mat vroubkovaný	101.3052
Stříbrný lesk	101.3051
Stříbrná, kartáčovaný	101.3050
Zlatý lesk	101.3054
Zlatá, kartáčovaný	101.3053

Quickline PVC Lemovky

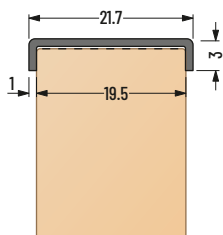

Materiál: PVC (polyvinylchlorid) | Délka: 4000 mm

Barva, dekor	Číslo zboží
Bílá	101.3064
Černá	101.3062

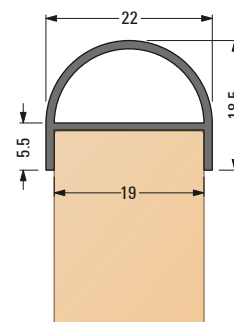
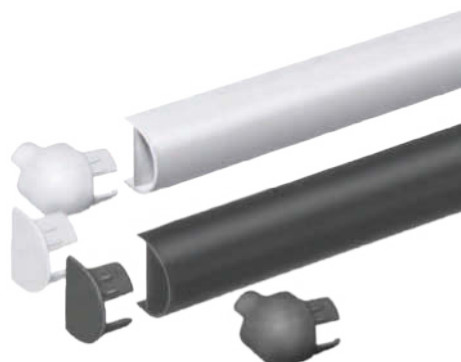

•Půlkulatou hranu lze velice snadno připevnit fóliovým nebo kontaktním lepidlem.



Půlkulatá hrana

Půlkulatá hrana je zaoblený profil pro desky o tloušťce 19 mm.

■ Půlkulatá hrana

Povrch: Hladký | Materiál: PVC (polyvinylchlorid) | Délka: 2600 mm

Barva, dekor	Číslo zboží
Černá	101.3035.022
Čistá bílá	101.3037.022

■ Půlkulatá hrana příslušenství



Roh

Roh

Koncová krytka

Koncová krytka

Název	Barva, dekor	Číslo zboží
Roh	Černá	101.3028
Roh	Čistá bílá	101.3039
Koncová krytka	Černá	101.3027
Koncová krytka	Čistá bílá	101.3038

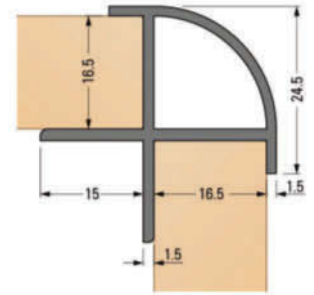

- Připevňuje se pomocí sponkovačky nebo šrouby
- Přesahy od 19 mm se musí vyfrézovat na 16 mm
- Koncovky se zaráží



3D-Rondo

3D-Rondo je spojovací prvek desky vyrobený z PVC, který při použití dalších rohových prvků umožňuje také třídimenzionální spoje.

■ 3D-Rondo rámové hrany

Materiál: PVC (polyvinylchlorid)

Barva, dekor	Číslo zboží
Černá	101.3100
Stříbrný mat	101.3102

■ 3D-Rondo příslušenství



Roh



Roh



Koncová krytka



Koncová krytka

Materiál: PVC (polyvinylchlorid)

Název	Barva, dekor	Číslo zboží
Roh	Černá	101.3105
Roh	Stříbrný mat	101.3107
Koncová krytka	Černá	101.3111
Koncová krytka	Stříbrný mat	101.3113

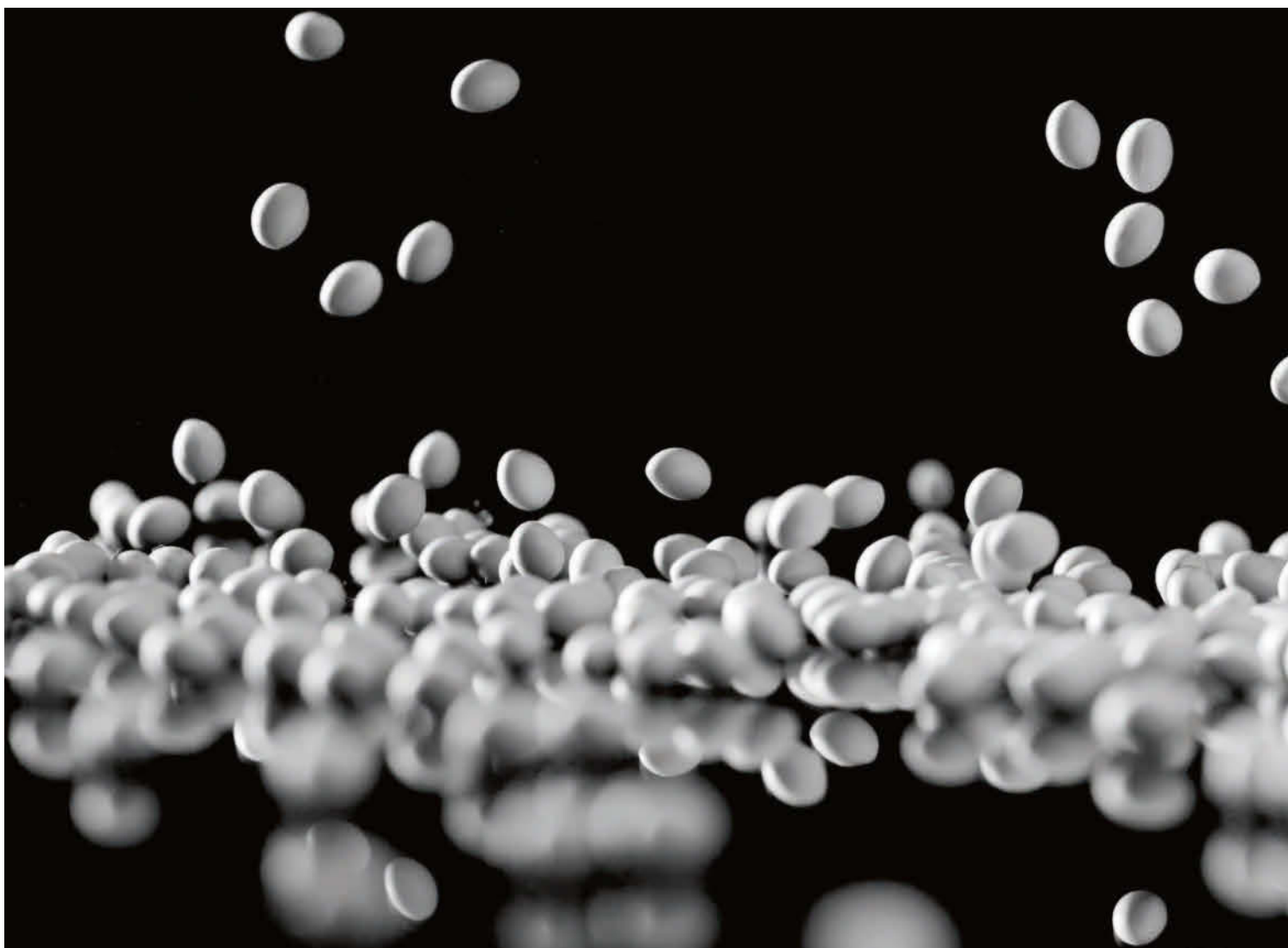

REDOCOL[®]
by OSTERMANN

REDOCOL[®]
GREENLINE by OSTERMANN

NAŠE ZNAČKA. NAŠE ROZMANITOST.

NAŠE ZNAČKA KVALITY

„REDOCOL“ - značka kvality OSTERMANN. Všechny výrobky vedené pod značkou REDOCOL vyhovují nejvyšším požadavkům kvality pro profesionální použití. Koneckonců výrobky této značky jsou s názvem naší firmy úzce spojeny. Zároveň zaručují poměr cena/výkon s ekonomickým užitekem. Svě místo v rodině výrobků REDOCOL najdou jedině a pouze ty výrobky, které splňují oba požadavky (nejlepší kvalita a výhodná cena). Všechny výrobky

značky REDOCOL poznáte na první pohled podle červeného „0“ ve výrazném nápisu REDOCOL. Název značky REDOCOL se totiž skládá ze slabik „Red-0“ (červené 0) a „col“ (kolečko).

U výrobků naší značky REDOCOL greenline klademe obzvláště velký důraz na životní prostředí. Naši odborníci Vám tady rádi poskytnou informace o našich greenline - výrobcích.



REDOCOL

8

Více než 100 výrobků – od dílenských potřeb až po velké množství osvědčených lepidel a klišů: Všechny výrobky vedené pod značkou REDOCOL vyhovují nejvyšším požadavkům kvality na profesionální použití a zaručují atraktivní poměr cena/výkon.

Klihy a lepidla

Čističe

Praktičtí pomocníci pro dílnu

Více informací najdete na www.ostermann.eu po zadání hledaného pojmu

#REDOCOL



DÍLNA & LEPIDLA: **OPRACOVÁNÍ HRAN**



Více informací najdete na www.ostermann.eu po zadání hledaného pojmu

#opracovanihran

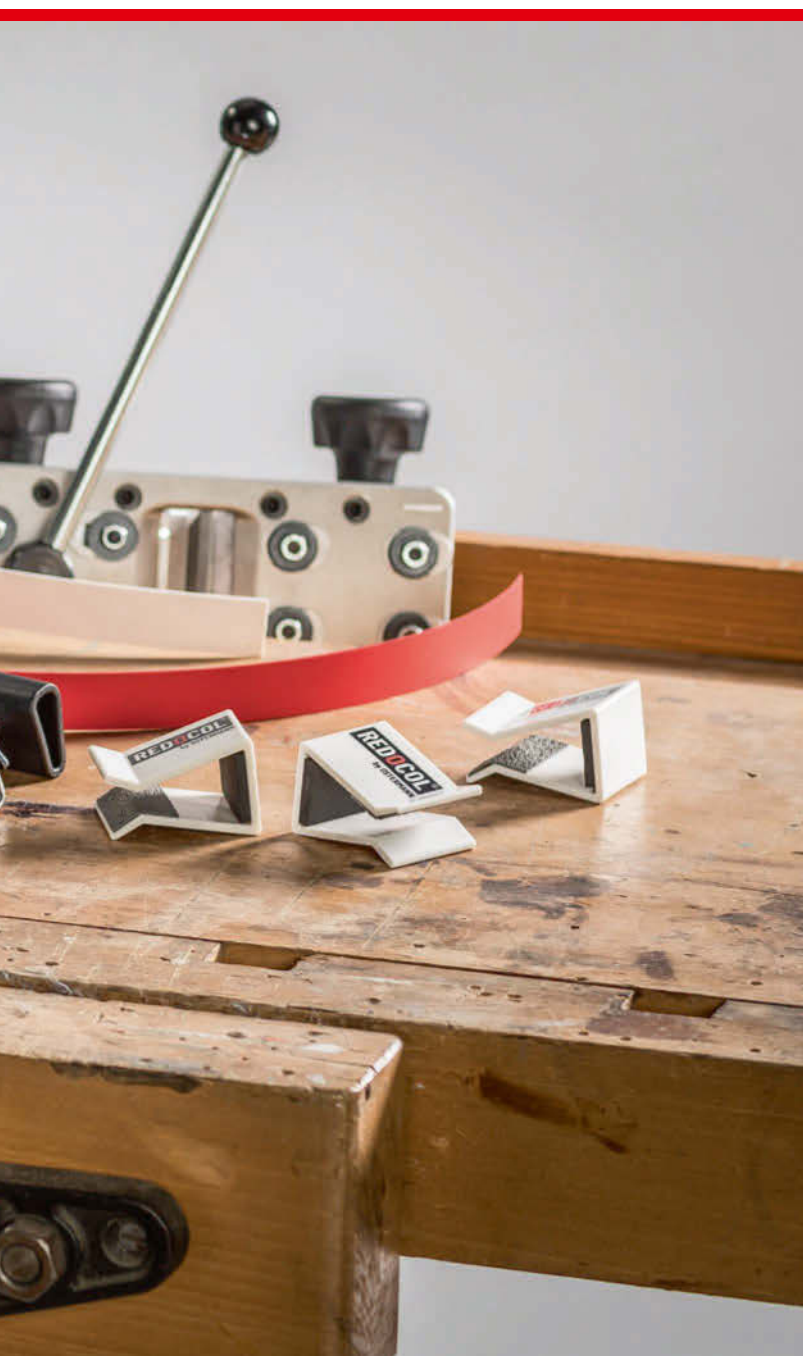

Bez olepovačky hran si dnes už dílnu ani nedokážeme představit. Přesto se ale pořád opakují situace, kdy se musí olepování hran obejít bez stroje – například na stavbě, u tvarovek nebo oblých obrobků.

A proto v našem sortimentu máme velké množství nářadí a příslušenství pro obrábění hran.

Praktické a užitečné jsou také naše nápady pro organizaci hran. Znáte už například náš organizér na hrany OSTERMANN? Jde o mobilní řešení pro předzásobení hranami přímo u olepovačky. Rozhodně si prohlédněte následující stránky.

System pro skladování hran str. 8_6

Zkracovací pily a trimry str. 8_8

Příslušenství k opracování hran str. 8_11

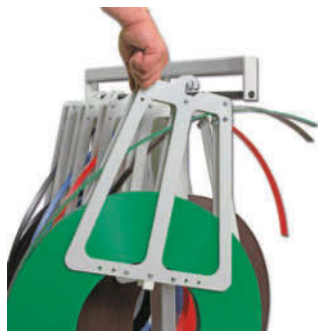
■ Kompletní sada OSTERMANNova organizéru na hrany

OSTERMANNův organizér na hrany je praktické a mobilní řešení pro skladování hran. Lze na něj zavěsit role s hranami, postará se tak přímo u olepovačky hran o pořádek a dostupnost až 12 rolí. Zásobník je vhodný pro všechny role hran s tloušťkou od 0,5 mm do 3 mm. Pro nejrůznější šířky hran jsou k dispozici vhodné distanční díly, které se dají jednoduše upravovat našroubováním a výměnou dílů. Rozsah dodávky: 1 pojízdný stojan a 6/10 zásobníků na hrany.

Rozsah dodávky:
 ■ 1 pojízdný stojan
 ■ 6 nebo 10 zásobníků na hrany

- Plynule nastavitelná výška od 65 cm do 100 cm
- Snadný rozběh dokonce i u těžkých a velkých rolí hran
- Enormní úspora času
- Bezpečné a odborné uložení načatých rolí
- Umožňuje kdykoliv rychlou obměnu hran
- Zásobníkový stojan na kolečkách
- Jednoduchá optická kontrola stavu zásob

Provedení: Na hrany široké 23 mm (díky rozšiřovací sadě lze rozšířit až na 65 mm) | Výška: 650 - 1000 mm

Varianta	Číslo zboží
S 6 zásobníky na hrany	965.9459
S 10 zásobníky na hrany	965.9460

■ Zásobník na hrany k OSTERMANNovu organizéru na hrany

Provedení	Číslo zboží
Na hrany široké 23 mm (díky rozšiřovací sadě lze rozšířit až na 65 mm)	965.9450

■ Pojízdný stojan k Ostermannovu organizéru na hrany

Výška	Číslo zboží
650 - 1000 mm	965.9455

■ Rozšiřovací sada k Ostermannovu organizéru na hrany



Provedení	Číslo zboží
33 mm	965.9470
45 mm	965.9471
55 mm	965.9472
65 mm	965.9473

■ Hranové spony REDOCOL



Šířka hrany	Číslo zboží
20 - 26 mm	965.9440
33 - 45 mm	965.9441

■ Skenovací lišta transparentní

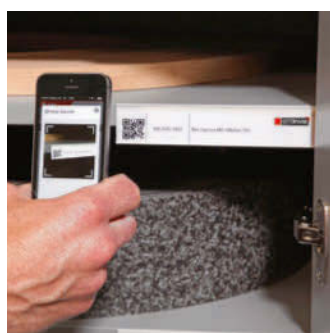

Šířka	Šířka vnitřní	Délka	Obsah balení	Číslo zboží
33 mm	30 mm	170 mm	20 ks	960.0005

Zkracovací pily a trimry

■ Zkracovací pila KG30/60-2



S touto zkracovací pilou lze přesně řezat kolmo i pod úhlem. Díky hladkému řezu zkracovací pilou nevznikají u ABS hran žádné bílé prasklinky. Otočné nože z tvrdokovu zajistí dlouhou trvanlivost ostří.

Šířka hrany	Tloušťka hrany	Číslo zboží
≤ 50 mm	≤ 3 mm	827.29101527

■ Zkracovací pila KG30DUO

Pomocí zkracovací pily KG30DUO lze obrábět hranaté a oblé obrobky. Je vhodná na krácení melaminových hran a všechny používané plastové hrany a to až do tloušťky 3mm.



Šířka hrany	Tloušťka hrany	Číslo zboží
≤ 23 (při tloušťce 3 mm), ≤ 45 (při tloušťce 2 mm) mm	2 (při šířce 45 mm), 3 (při šířce 23 mm) mm	827.92101531

■ Zkracovací pila KG20R



Zkracovací pila KG20R odřezává hrany při olepování kolem dokola přesně na okraj. Opracovávají se všechny běžné materiály hran až do tloušťky 2mm.

Šířka hrany	Tloušťka hrany	Číslo zboží
≤ 45 mm	≤ 2 mm	827.29101524

■ Zkracovací pila KG30



Zkracovací pila KG30 je určena pro řezání pod úhlem 90° a zacišťuje hranu čistým řezem. Vhodná pro krácení hran z ABS, melaminu, polyesteru, dýhy atd.

Šířka hrany	Tloušťka hrany	Číslo zboží
≤ 23 (při tloušťce 3 mm), ≤ 45 (při tloušťce 1,5 mm) mm	≤ 1,5 (při šířce 45 mm), ≤ 3 (při šířce 23 mm) mm	827.29101523

■ Zkracovací pila KG94



Zkracovací pila KG 94 zkracuje hrany čistě taženým řezem. Vhodná pro krácení hran z ABS, melaminu, polyesteru, dýhy atd. do max. tloušťky hrany 1,2mm.

Šířka hrany	Tloušťka hrany	Číslo zboží
≤ 45 mm	≤ 1,2 mm	827.29000041

■ Trimr na hrany AU93



Trimr na hrany ořezává hrany až na šířku 40 mm a tloušťku 1 mm. V případě širších hran lze trimr rozebrat a použít každou jeho polovinu zvlášť.

Šířka hrany	Tloušťka hrany	Číslo zboží
≤ 40 mm	≤ 1 mm	827.29101521

Zkracovací pily a trimry

■ Trimr na hrany RP28, s cidlinou



Trimr na hrany s cidlinou RP28 je ideálním nástrojem k ořezávání hran a odstraňování zbytků lepidla pro docelení perfektní finální úpravy hran. Vytvořit rovný řez nebo rádius není u hran do tloušťky 1,5mm žádný problém. Doraz se postará o vedené a tím i precizní oříznutí hrany.

Tloušťka hrany	Poloměr	Číslo zboží
≤ 1,5 mm	1 a 1,5 mm	827.29101522

■ Hoblík na hrany Covermatic



K oříznutí přebytků melaminových, ABS i dýhových hran.

Tloušťka hrany	Číslo zboží
≤ 1 mm	855.9934

■ Cidliny

Škrabací nože na rádius - ideální ke konečné úpravě povrchu.



REDOCOL®
by OSTERMANN



Zboží	Poloměry	Šířka	Délka	Číslo zboží
Ruční škrabka		50 mm	150 mm	745.9510
Ruční cidlina na rádius	0,4, 1 a 2 mm	57 mm	50 mm	855.2506

■ Sisalový kartáček REDOCOL



REDOCOL
by OSTERMANN

Kartáček je díky své speciální kombinaci sisalu a tkaniny vhodný k dohlazení (doleštění) hran a odstranění stop vzniklých při zpracování. Navíc odstraňuje též zbytky materiálu a účinně si poradí i s bílými prasklinkami.

Šířka	Délka	Výška	Číslo zboží
60 mm	110 mm	20 mm	859.9450

■ Lešticí kotouč



- Rychlé a efektivní dokončení práce
- Mnohostranné použití
- Přírodní materiál
- Pro perfektní finální úpravu

Na každý upínací trn musí být použity dva lešticí kotouče.

S pomocí brusných past, finální politory, lešticích utěrek či kotoučů je leštění mnohem jednodušší.

Ø	Ø vnitřního otvoru	Číslo zboží
125 mm	14 mm	745.9521

PRÍSLUŠENSTVÍ:

Zboží	Číslo zboží
Upínací trn do vrtaček k uchycení lešticích kotoučů	745.9522

■ Sisalové kotouče s tkaninou



- Speciální kombinace sisalu a tkaniny
- Vysoká kvalita materiálu
- Litá unášecí cívka

Doporučujeme sisalové kotouče s látkou v kombinaci s čističem povrchů a strojů REDOCOL Teclínex One for All.



Sisalové kotouče s tkaninou jsou určeny pro strojní dokončovací obrábění hran na olepovačkách hran. Hrany perfektně doleští a odstraní stopy po obrábění a bílé prasklinky. Lamely z tkaniny a sisalu jsou uspořádány v pořadí 3x tkanina a 1x sisal. Lité upínací jádro zaručuje vysokou stabilitu ve stroji.

Ø	Ø vnitřního otvoru	Číslo zboží
160 mm	40 mm	745.9517
190 mm	50 mm	745.9518

■ Lešticí kotouče



- Vysoká kvalita materiálu
- Dlouhá životnost

Doporučujeme lešticí kotouče v kombinaci s čističem povrchů a strojů REDOCOL Teclínex One for All.



Lešticí kotouče jsou určeny pro strojní dokončovací obrábění hran na olepovačkách hran. Vysoká kvalita materiálu je zárukou stabilního použití ve stroji při zachování vysoké životnosti.

Ø	Ø vnitřního otvoru	Číslo zboží
160 mm	40 mm	745.9519
190 mm	50 mm	745.9520

■ Přístroj pro měření teploty



Tento teploměr slouží ke kontrole teploty ve vaničce s tavným lepidlem. Získáte tak přesnou a spolehlivěji změřenou teplotu jádra.

- Krátká reakční doba 1 s
- Nastvení výstražných hodnot
- Funkce Data-Hold pro uchování naměřené hodnoty na displeji
- Údaj hodnoty min/max
- Délka čidla 144mm
- Možnost přepínání °C/°F
- Nastavitelné hodnoty alarmu
- 2 mikrobaterie AAA jsou součástí dodávky

Aby nemohla být ovlivněna přesnost měření teploty, mělo by se dbát na to, aby dodatečné zdroje tepla jako sluneční záření nebo kamna byly v bezpečné vzdálenosti od zapichovacího čidla.



Měřený rozsah	Přesnost měření	Číslo zboží
-50 až +300 °C	± 1 °C	970.2000

■ Infračervený teploměr



Infračervený teploměr k měření teploty na válci pro nanášení lepidla. Teploměr lze jednoduše na dálku „zacílit“ na válec na nanášení lepidla a zkontrolovat tak, jestli teplota souhlasí s údajem, který se zobrazuje na displeji.

- Možnost přepínání mezi °C/°F
- Osvětlený LCD displej
- Funkce min/max
- Ukládání dat
- Automatické vypínání
- S jednoduchým laserem
- Doba odezvy 500 ms
- Hladina emisí 0,95

Přístroj je určen výhradně jen k použití v suchém prostředí. Infračervené teploměry jsou vhodné zejména ke kontrole vícero měřených míst z jednoho stanoviště, což šetří čas i peníze.



Měřený rozsah	Přesnost měření	Číslo zboží
-50 až +500 °C	± 1 °C	970.2005

DÍLNA & LEPIDLA: LEPIDLA



Více informací najdete na www.ostermann.eu po zadání hledaného pojmu

#lepidla



Náš sortiment zahrnuje velký výběr nejrůznějších tavných lepidel, disperzních lepidel a lepidel na dýhu, ale i kontaktní a PUR lepidla pro celou šíři kombinací materiálů a použití. Završením toho všeho jsou pak vybraná speciální lepidla vyhledávaná přímo našimi techniky.

Tavná lepidla	str. 9_4
Disperzní lepidla	str. 9_24
Lepidla na dýhu	str. 9_38
PUR lepidla	str. 9_40
Speciální lepidla	str. 9_46
Kontaktní lepidla	str. 9_50
Příslušenství k lepidlům	str. 9_56



Tavná lepidla EVA

Tavná lepidla jsou na bázi různých surovin a zpracovávají se v horkém stavu. Nejběžnější jsou lepidla na bázi ethylvinylacetátu (EVA), který patří mezi termoplasty a dá se tudíž znovu roztavit. Zato lepidla na bázi polyuretanu (PUR) reagují chemicky a zajišťují tak trvanlivý spoj.

Oba tyto typy lepidel se používají k lepení plastových, papírových a dřevěných hran na odpovídajících olejovačkách hran. Podle typu stroje je nutné použít granulat anebo vhodné patrony s tavným lepidlem. Praktická malá balení o objemu 2,5 kg, ale i možnost zakoupení jednotlivých patron usnadňují rychlou změnu na různé barvy.

PLNĚNÁ vs. NEPLNĚNÁ

Plněné lepidlo EVA lze stále ještě s klidným svědomím označit za „klasické lepidlo“. Přináší mnoho pozitivních vlastností jako třeba snadnou a jednoduchou manipulaci, snadné čištění stroje, ale i hezký vzhled spoje. Tažení vláken je díky podílu minerálů minimalizováno a lepidlo lze dobře nanášet běžným válečkem. Tato „klasika“ odpouští občas menší chybičky.

Další vývoj zaznamenalo plněné lepidlo ve své neplněné variantě. U ní se zcela vědomě upustilo od minerálních plnicích složek se záměrem docílit čistými pryskyřicemi, které v něm zůstaly, tenkého spoje. Nános lepidla se dá na stroji snížit. Kvůli otestování ideálního množství nánosu a hlavně kvůli vzhledu nánosu lepidla doporučuje firma Ostermann použít transparentní testovací hranu.

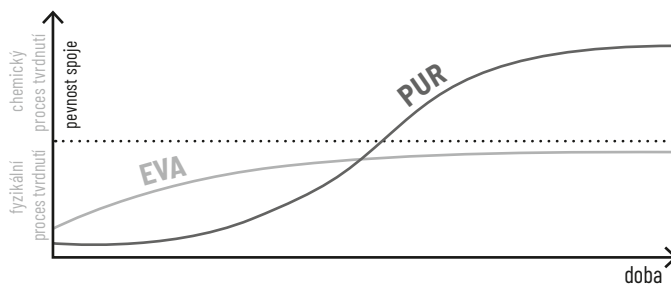

Technické parametry tavných lepidel

Produkty	Strana	Plnivo		Posuv			Tepelná odolnost			Teplota při zpracování		
		plněné	neplněné	od 0 – 9 m/min.	od 10 – 19 m/min	od 20 m/min	cca 75 – 85 °C	cca 90 – 105 °C	cca 120 – 150 °C	cca 100 – 150 °C	cca 170 – 200 °C	cca 190 – 210 °C
REDOCOL Kantomelt	9_6	■			■		■			■		
Henkel Technomelt DORUS KS 217	9_6	■			■			■		■		
Rakoll K4/570	9_7	■			■		■			■		
Jowatherm 280.50/51	9_7	■			■		■			■		
Henkel Technomelt KS 220/1	9_8	■			■		■			■		
Rakoll Supermelt Professional	9_8	■			■			■			■	
Henkel Technomelt KS 224/2	9_8	■		■			■		■			
Rakoll K2/486C	9_9	■				■		■			■	
Henkel Technomelt KS 215	9_9	■			■			■		■		
Jowatherm 284.73	9_9	■			■		■				■	
REDOCOL Kantomelt neplněné	9_10		■		■			■			■	
Henkel Technomelt Dorus KS 351	9_10		■		■			■		■		
Jowatherm 280.30/31	9_11		■		■		■			■		
Rakoll Supermelt Plus	9_11		■		■			■		■		
Jowatherm 282.40	9_11		■	■			■		■			
Jowatherm 280.10/11	9_12		■	■			■				■	
Jowatherm 280.58	9_12		■		■		■			■		
REDOCOL Kantomelt HP	9_13	■			■		■					■
Henkel Technomelt Dorus HKP 25	9_13	■			■			■				■
Henkel Technomelt Dorus HKP 21	9_14	■			■			■				■
Jowatherm 286.60/61/63	9_14	■			■		■				■	
Henkel Technomelt Dorus HKP 20	9_15		■		■			■				■
Jowatherm 286.30/31	9_15		■		■			■		■		
REDOCOL Kantomelt PUR	9_16	■			■				■	■		
REDOCOL Kantomelt HP PUR	9_16	■			■				■	■		
REDOCOL Kantomelt PUR, blok	9_17	■			■				■	■		
Henkel Technomelt PUR 270/7 G	9_18	■			■				■	■		
Henkel Technomelt HKP 27	9_18	■			■				■	■		
Henkel Technomelt PUR 270/7	9_19	■			■				■	■		
Henkel Technomelt PUR 270/9 ME	9_20	■			■				■	■		
Jowatherm Reaktant 608.00/01	9_20		■		■				■	■		
Jowatherm Reaktant 607.40/41	9_21	■			■				■	■		
Jowatherm Reaktant MR 607.90/91	9_22	■			■				■	■		

*co se týká přesných technických údajů, věnujte prosím pozornost příslušnému technickému návodu

V případě nánosu tavného lepidla na desku 18 mm můžete aplikovat níže uvedené běžné metry hrany s lepidlem 1 kg, resp. 25 kg

	g/m ²	1 kg	25 kg
Plněná tavná lepidla EVA	250	211 bm	5.263 bm
Neplněná tavná lepidla EVA	190	277 bm	6.925 bm
Plněná tavná lepidla PUR	150	351 bm	8.772 bm
Neplněná tavná lepidla PUR	130	405 bm	10.121 bm

■ Tavné lepidlo EVA REDOCOL Kantomelt

REDOCOL Kantomelt je ideální lepidlo na většinu materiálů hran. OSTERMANN jej doporučuje zejména pro lepení ABS hran opatřených na zadní straně prumerem.



- Plněné lepidlo s optimálním poměrem ceny a výkonu lepení schválených druhů hran
- Univerzální tavné lepidlo s dobrou tepelnou odolností dosahující příznivých vlastností při zpracování

Druh: Plněné | Tepelná odolnost: ≈ 85 °C | Teplota při zpracování: 180 - 190 °C | Posuv: > 10 m/min

	Barva	Obsah	Číslo zboží
	Natur	2,5 kg	740.9107
	Natur	25 kg	740.9117
	Bílá	2,5 kg	740.9119
	Bílá	25 kg	740.9118

■ Tavné lepidlo EVA Henkel Technomelt Dorus KS 217

Henkel Dorus KS 217 je univerzálně použitelné tavné lepidlo na všechny běžné materiály hran jako například: ABS, dýha, melamin, PP. Kromě toho je vhodné také na lepení masivního dřeva. Díky mnoha barevným variantám je použitelné na lepení různých kombinací hran a desek.

- Nízká viskozita
- Velice dobrá smáčivost
- Vysoká koncová pevnost lepení
- Vysoká tepelná odolnost
- Vysoká vydatnost
- Dobré zatékání
- Dobrá termostabilita ve vaničce

Druh: Plněné | Tepelná odolnost: ≈ 90 °C | Teplota při zpracování: 180 - 200 °C | Posuv: > 12 m/min

	Barva	Obsah	Číslo zboží
	Natur	2,5 kg	740.9163
	Natur	25 kg	740.9162
	Bílá	2,5 kg	740.9165
	Bílá	25 kg	740.9164
	Hnědá	2,5 kg	740.9168
	Hnědá	25 kg	740.9167

■ Tavné lepidlo EVA Rakoll K4/570

Rakoll K4/570 je tavné EVA lepidlo, které je vhodné pro lepení rovných hran. Zajistí čistý výsledek při lepení hran z ABS, PP, PVC, papíru a dýhy.

- *Univerzální lepidlo*
- *Krátká otevřená doba*

Druh: Plněné | Tepelná odolnost: ≈ 85 °C | Teplota při zpracování: 180 - 200 °C | Posuv: > 10 m/min

	Barva	Obsah	Číslo zboží
	Natur	2,5 kg	740.9124
	Natur	25 kg	740.9120
	Bílá	2,5 kg	740.9127
	Bílá	25 kg	740.9121

■ Tavné lepidlo EVA Jowatherm 280.50/51

Lehce plněné, univerzální tavné lepidlo na hrany na bázi EVA. Vynikající adheze na PVC, ABS, PP, papírových a dýhových hranách. Nejvíce vhodné na rovné olepování hran.

- *Nízká spotřeba*
- *Velmi tenké spáry*
- *Bez tažení vláken*
- *Nerozpíjí se*
- *Dobrá tepelná odolnost*

Druh: Lehce plněné | Tepelná odolnost: ≈ 85 °C | Teplota při zpracování: 180 - 200 °C | Posuv: > 10 m/min

	Barva	Obsah	Číslo zboží
	Světle béžová	2,5 kg	740.2052
	Světle béžová	25 kg	740.2050
	Bílá	2,5 kg	740.2053
	Bílá	25 kg	740.2051

■ Tavné lepidlo EVA Henkel Technomelt Dorus KS 220/1

Henkel Technomelt Dorus KS 220/1 je skutečně univerzální lepidlo. Je vhodné pro všechny běžné materiály hran, jako je např.: ABS, dýha, melamin, PP. Kromě toho dovoluje pomalý posuv stroje (od 6 m/min) a je čistě aplikovatelné.

- Velice dobrá smáčivost
- Čistě aplikovatelné
- Vysoká koncová pevnost lepeného spoje
- Vysoká vydatnost

Druh: Plněné | Tepelná odolnost: $\approx 85\text{ }^{\circ}\text{C}$ | Teplota při zpracování: 180 - 190 $^{\circ}\text{C}$ | Posuv: > 10 m/min

	Barva	Obsah	Číslo zboží
	Natur	25 kg	740.9276

■ Tavné lepidlo EVA Rakoll Supermelt Professional

Lepidlo Rakoll Supermelt Professional je univerzální tavné lepidlo na bázi EVA pro lepení rovných hran, softforming a pro aplikaci na NC strojích s olepovacím agregátem. Má střední stupeň plnění a dobré aplikační vlastnosti s běžnými materiály hran, jako jsou např. ABS, PP, PVC, papír a dřevo.

- Extrémně vysoká počáteční pevnost
- Rychlé tuhnutí
- Bez tažení vláken

Druh: Plněné | Tepelná odolnost: $\approx 100\text{ }^{\circ}\text{C}$ | Teplota při zpracování: 190 - 210 $^{\circ}\text{C}$ | Posuv: > 10 m/min

	Barva	Obsah	Číslo zboží
	Natur	2,5 kg	740.9285
	Natur	25 kg	740.9284

■ Tavné lepidlo EVA Henkel Technomelt Dorus KS 224/2

Lepidlo Henkel Technomelt KS 224/2 bylo vyvinuto speciálně pro ručně obsluhované olepovačky hran s posuvem od 3 m/min. Na ručních strojích je univerzálně použitelné pro všechny běžné materiály hran.

- Nízkoviskózní
- Nízká teplota při aplikaci
- Rychle se roztavuje
- Velice dobrá smáčivost
- Vysoká vydatnost

Druh: Plněné | Tepelná odolnost: $\approx 75\text{ }^{\circ}\text{C}$ | Teplota při zpracování: 120 - 140 $^{\circ}\text{C}$ | Posuv: > 3 m/min

	Barva	Obsah	Číslo zboží
	Natur	2,5 kg	740.9151
	Natur	25 kg	740.9152

■ Tavné lepidlo EVA Rakoll K2/486C



Rakoll K2/486 C je tavné lepidlo na bázi EVA s vysokou tepelnou stabilitou, krátkou otevřenou dobou a dobrými aplikačními vlastnostmi. Bylo speciálně vyvinuto pro stroje s rychlým posuvem (od 20 m/min).

- Vysoká tepelná odolnost
- Dobré zatékání
- Vysoká počáteční pevnost
- Speciálně pro posuv od 20 m/min

Druh: Plněné | Tepelná odolnost: $\approx 101\text{ }^{\circ}\text{C}$ | Teplota při zpracování: 190 - 210 $^{\circ}\text{C}$ | Posuv: > 20 m/min

	Barva	Obsah	Číslo zboží
	Natur	2,5 kg	740.9134
	Natur	25 kg	740.9135
	Bílá	25 kg	740.9136

■ Tavné lepidlo EVA Henkel Technomelt Dorus KS 215



Henkel Technomelt Dorus KS 215 je univerzální, cenově výhodné tavné lepidlo EVA pro všechny běžné materiály hran jako např.: ABS, dýha, melamin, PP, PVC, PE. Vhodné též pro HPL. Zde je nutné předem aplikovat primer.

- Středně viskózní
- Dobrá tekutost
- Vysoká koncová pevnost lepeného spoje
- Vysoká tepelná odolnost
- Čistý tok
- Dobré vlastnosti při chodu stroje

Druh: Plněné | Tepelná odolnost: $\approx 90\text{ }^{\circ}\text{C}$ | Teplota při zpracování: 180 - 200 $^{\circ}\text{C}$ | Posuv: > 12 m/min

	Barva	Obsah	Číslo zboží
	Natur	25 kg	740.9161

■ Tavné lepidlo EVA Jowatherm 284.73



Jowatherm 284.73 je černé, plněné tavné lepidlo EVA pro lepení ABS, PP, PVC, papírových a dýhových hran. Nejlepších výsledků s ním lze docílit při lepení černých hran a desek. Výrobek se vyznačuje dobrým poměrem cena/výkon.

- Dlouhá otevřená doba
- Vysoká lepivost za horka
- Dobrá přilnavost
- Dobrá pevnost spoje a tepelná odolnost

Druh: Plněné | Tepelná odolnost: $\approx 85\text{ }^{\circ}\text{C}$ | Teplota při zpracování: 190 - 210 $^{\circ}\text{C}$ | Posuv: 10 - 60 m/min

	Barva	Obsah	Číslo zboží
	Černý	2,5 kg	740.2116
	Černý	25 kg	740.2115

■ Tavné lepidlo EVA REDOCOL Kantomelt neplněné

Tavné lepidlo Kantomelt je neplněné transparentní tavné lepidlo na bázi EVA s dobrými vlastnostmi pro zpracování. Vyznačuje se zejména svým úsporným použitím a svou extrémně vysokou počáteční pevností.



- Nízkoviskózní
- Čistě zpracovatelné
- Dobré vlastnosti při strojovém zpracování
- Vysoká pevnost spoje
- Velice dobrá smáčivost
- Neprodyšně uzavřené spáry
- Pro NC stroje

Druh: Neplněné | Tepelná odolnost: ≈ 85 °C | Teplota při zpracování: 180 - 200 °C | Posuv: > 10 m/min

	Barva	Obsah	Číslo zboží
	Transparentní	2,5 kg	740.9554
	Transparentní	25 kg	740.9553
	Bílá	2,5 kg	740.9556
	Bílá	25 kg	740.9555

■ Tavné lepidlo EVA Henkel Technomelt Dorus KS 351

Henkel Dorus KS 351 je neplněné tavné lepidlo EVA, výsledkem jsou neprodyšně velmi tenké spáry. Umožňuje klidný povrch též vysoce flexibilních materiálů hran. Díky transparentní spáře není nutné měnit barvu lepidla ani při různých kombinacích barev hran.

- Střední viskozita
- Univerzálně použitelné tavné lepidlo
- Dobrá termostabilita
- Dobrá tepelná odolnost
- Vysoká vydatnost
- Vysoká koncová pevnost lepení
- Velice dobrá smáčivost
- Čistá práce, nevzniká tažení vláken lepidla

Druh: Neplněné | Tepelná odolnost: ≈ 90 °C | Teplota při zpracování: 180 - 200 °C | Posuv: > 12 m/min

	Barva	Obsah	Číslo zboží
	Transparentní	2,5 kg	740.9273
	Transparentní	25 kg	740.9272
	Bílá	2,5 kg	740.9275
	Bílá	25 kg	740.9274

■ Tavné lepidlo EVA Jowatherm 280.30/31

Jowatherm 280.30/31 je univerzální neplněné EVA lepidlo pro pomalé až středně rychlé olepovací stroje. Lepidlo se osvědčilo v širokém poli působnosti.

- *Nízká viskozita*
- *Dobrá smáčivost*
- *Vysoká lepivost*
- *Tenká spára*

Druh: Neplněné | Tepelná odolnost: ≈ 85 °C | Teplota při zpracování: 180 - 200 °C | Posuv: > 10 m/min

	Barva	Obsah	Číslo zboží
	Transparentní	2,5 kg	740.9149
	Transparentní	25 kg	740.9150
	Bílá	2,5 kg	740.9154
	Bílá	25 kg	740.9153

■ Tavné lepidlo na bázi EVA Supermelt Plus

Rakoll Supermelt Plus je nažloutle transparentní, neplněné tavné lepidlo na bázi EVA s dobrými aplikačními vlastnostmi. Lepidlo Rakoll Supermelt Plus se vyznačuje obzvláště úspornou aplikací a extrémně vysokou počáteční pevností.

- *Krátká otevřená doba*
- *Rychlé tuhnutí*
- *Velice dobrá tepelná odolnost*

Druh: Neplněné | Tepelná odolnost: ≈ 100 °C | Teplota při zpracování: 170 - 190 °C | Posuv: > 12 m/min

	Barva	Obsah	Číslo zboží
	Transparentní	20 kg	740.9270

■ Tavné lepidlo EVA Jowatherm 282.40

Jowatherm 282.40 je neplněné tavné lepidlo na bázi EVA. Bylo speciálně koncipováno pro zpracování na mobilních olepovačkách hran s nízkými teplotami a strojích s velmi pomalým posuvem. Toto tavné lepidlo je vhodné pro lepení ABS, PP, PVC, papírových a dýhových hran.

- *Dlouhá otevřená doba*
- *Vysoká lepivost za horka*
- *Dobrá přilnavost*
- *Dobrá tepelná odolnost a odolnost při zpracování*
- *Vynikající oxidační a barevná stálost v tavení*

Druh: Neplněné | Teplota při zpracování: 130 - 150 °C | Posuv: 5 - 20 m/min

	Barva	Obsah	Číslo zboží
	Transparentní	2,5 kg	740.2056
	Transparentní	25 kg	740.2055

■ Tavné lepidlo EVA Jowatherm 280.10/11

Jowatherm 280.10/11 je neplněné tavné lepidlo na bázi EVA, které je určeno zejména pro použití na NC strojích s olepovacím agregátem. Díky své velice vysoké kohezi a počáteční pevnosti je ideální pro výrobu tvarovek. Lze jím zpracovávat všechny běžné hrany z ABS, PP, PVC, papíru a dýhy.

- *Dlouhá otevřená doba*
- *Vysoká lepicost za horka*
- *Dobrá adheze a vysoká tepelná odolnost*
- *Vynikající oxidační a barevná stabilita v tavení*

Druh: Neplněné | Teplota při zpracování: 190 - 210 °C | Posuv: > 10 m/min

	Barva	Obsah	Číslo zboží
	Transparentní	25 kg	740.2054
	Bílá	25 kg	740.2059

■ Tavné lepidlo EVA Jowatherm 280.58

Jowatherm 280.58 je bezbarvé neplněné EVA lepidlo určené pro lepení všech běžných hran z ABS, PP, PVC, papíru a dýhy. Díky bezbarvé spáře dosahuje zejména u tmavších dekorů a barev vynikajícího optického výsledku.

- *Transparentní a průzračné při tavení*
- *Vynikající optický výsledek spáry u tmavších dekorů a barev*
- *Nízká spotřeba*
- *Čisté zpracování*

Druh: Neplněné | Tepelná odolnost: ≈ 95 °C | Teplota při zpracování: 180 - 200 °C | Posuv: 10 - 40 m/min

	Barva	Obsah	Číslo zboží
	Bezbarvý	2,5 kg	740.2139
	Bezbarvý	25 kg	740.2138

■ Čistič Jowatherm 931.00 pro tavná lepidla EVA a PUR

Jowatherm 931.00 je čisticí prostředek pro nanášecí systémy hotmeltu na bázi PO nebo EVA. Nelze jej použít k čištění nanášecích systémů pro hotmelt na bázi PUR. Granulát se roztavuje při konstantní teplotě (mezi 180 a 200 °C). Potom by měl cirkulovat ve vaničce na lepidlo. Popřípadě může být upravena teplota pro dosažení rozdílné viskozity, což zlepšuje efekt vyplachování. Vanička se vyčistí následným vyprázdněním. Zbytky čističe se z vaničky vytlačí novým lepidlem.

- *Čištění olepovaček po použití tavných lepidel EVA nebo PO*
- *Před opětovným použitím lepidla je nutné odstranit všechny čistič*

Teplota při zpracování: 180 - 200 °C

	Barva	Obsah	Číslo zboží
	Transparentní	2 kg	740.2098
	Transparentní	20 kg	740.2099

■ Tavné lepidlo EVA REDOCOL Kantomelt HP

REDOCOL patrony jsou lepidla z umělé pryskyřice na bázi EVA. Lepidlo se lehce roztavuje, bez tažení vláken. Pro olejovačky hran se zásobníkem na patrony. Je určeno pro všechny běžné materiály jako ABS, PVC, PP, dýha a melamin.

- *Univerzální použití*
- *Zajišťuje čistý výsledek*

REDOCOL[®]
by OSTERMANN

Druh: Plněné | Tepelná odolnost: ≈ 90 °C | Teplota při zpracování: 200 - 220 °C | Posuv: > 10 m/min

	Barva	Obsah	Číslo zboží
	Natur	0,330 kg	740.9544
	Natur	45 x 0,330 kg	740.9543
	Bílá	0,330 kg	740.9546
	Bílá	45 x 0,330 kg	740.9545

■ Tavné lepidlo EVA Henkel Technomelt Dorus HKP 25

Henkel Technomelt Dorus HKP 25 je univerzální EVA tavné lepidlo použitelné na běžné nábytkové hrany všech materiálů. Patrony jsou navrženy pro zpracování na strojích Holz-Her. Díky pestrosti barev se dá dosáhnout velmi dobré optické spáry.

- *Tavné lepidlo k univerzálnímu použití*
- *Rychle roztavitelné*
- *Velice dobrá smáčivost*
- *Dobré zatékání*
- *Vysoká koncová pevnost lepeného spoje*

Druh: Plněné | Tepelná odolnost: ≈ 90 °C | Teplota při zpracování: 200 - 220 °C | Posuv: > 10 m/min





	Barva	Obsah	Číslo zboží
	Natur	0,340 kg	740.9261
	Natur	15 kg	740.9260
	Bílá	0,340 kg	740.9263
	Bílá	15 kg	740.9262
	Hnědá	0,340 kg	740.9265
	Hnědá	15 kg	740.9264
	Černý	0,340 kg	740.9267
	Černý	15 kg	740.9266

■ Tavné lepidlo EVA Henkel Technomelt Dorus HKP 21

Henkel Technomelt Dorus HKP 21 je univerzální cenově výhodné EVA tavné lepidlo použitelné na běžné nábytkové hrany všech materiálů. Patrony jsou navrženy pro zpracování na strojích Holz-Her.

- *Univerzálně použitelné*
- *Rychle roztavitelné*
- *Dobrá smáčivost*
- *Dobré zatékání*

Druh: Plněné | Tepelná odolnost: $\approx 90\text{ }^{\circ}\text{C}$ | Teplota při zpracování: $200 - 220\text{ }^{\circ}\text{C}$ | Posuv: $> 10\text{ m/min}$

	Barva	Obsah	Číslo zboží
	Natur	0,340 kg	740.1321
	Natur	45 x 0,340 kg	740.1320
	Bílá	0,340 kg	740.1323
	Bílá	45 x 0,340 kg	740.1322

■ Tavné lepidlo EVA Jowatherm 286.60/61/63

Tavné lepidlo na hrany na bázi EVA ve formě patron. Speciálně vyvinuto pro Holz-Her stroje. Vynikající lepicí vlastnosti na PVC, ABS, PP, papírových a dýhových hranách.

- *Bez tažení vláken, nerozpíjí se*
- *Nízká až střední viskozita*
- *Pro pomalé až středně rychlé olepovací stroje*

Druh: Plněné | Tepelná odolnost: $\approx 80\text{ }^{\circ}\text{C}$ | Teplota při zpracování: $190 - 210\text{ }^{\circ}\text{C}$ | Posuv: $10 - 30\text{ m/min}$

	Barva	Obsah	Číslo zboží
	Natur	0,320 kg	740.2287
	Natur	48 x 0,320 kg	740.2286
	Bílá	0,320 kg	740.2290
	Bílá	48 x 0,320 kg	740.2289
	Černý	0,320 kg	740.2292
	Černý	48 x 0,320 kg	740.2291

■ Tavné lepidlo EVA Henkel Technomelt Dorus HKP 20

Henkel Technomelt HKP 20 je rychle roztavitelné, neplněné tavné lepidlo EVA, výsledkem jsou neprodyšné velmi tenké spáry. Patrony jsou navrženy pro zpracování na strojích Holz-Her. Díky transparentní spáře není nutné měnit barvu lepidla ani při různých kombinacích barev hran.

- Rychle roztavitelné
- Velice dobrá smáčivost
- Vysoká vydatnost
- Neprodyšné tenké spáry
- Vysoká pevnost spoje
- Velmi dobrá tepelná stálost

Druh: Neplněné | Tepelná odolnost: $\approx 90\text{ }^{\circ}\text{C}$ | Teplota při zpracování: $200 - 220\text{ }^{\circ}\text{C}$ | Posuv: $> 10\text{ m/min}$

	Barva	Obsah	Číslo zboží
	Transparentní	0,260 kg	740.9529
	Transparentní	11,75 kg	740.9528

■ Tavné lepidlo EVA Jowatherm 286.30/31

Jowatherm 286.30/31 je univerzální EVA tavné neplněné lepidlo, které bylo vyvíjeno speciálně pro olepovačky Holz-Her. Má nízkou viskozitu, dobrou smáčivost a velmi dobrou lepidivost za horka. Vyznačuje se vynikající přilnavostí na ABS, PP, PVC, papír a dýhu.

- Nízká spotřeba
- Málo viditelné spáry
- Bez tažení vláken, nerozpíjí se
- Dobrá odolnost vůči horku a mrazu

Druh: Neplněné | Tepelná odolnost: $\approx 90\text{ }^{\circ}\text{C}$ | Teplota při zpracování: $180 - 200\text{ }^{\circ}\text{C}$ | Posuv: $> 10\text{ m/min}$

	Barva	Obsah	Číslo zboží
	Transparentní	0,255 kg	740.2285
	Transparentní	48 x 0,255 kg	740.2284
	Bílá	0,255 kg	740.2297
	Bílá	48 x 0,255 kg	740.2298



Tavná lepidla PUR

Vodovzdorné? Pak jedině PUR! U obzvláště náročných procesů lepení by se mělo přejít na tavná lepidla PUR. Toto reaktivní lepidlo vytvrzuje nejen fyzikálně díky tuhnutí, ale reaguje navíc chemicky s vlhkostí okolního vzduchu anebo se zbytkovou vlhkostí v obrobku. Díky tomuto spojení vzniká mimořádně vysoká odolnost vůči vysokým teplotám i vodě. Lepený spoj je navíc odolnější při použití rozpouštědel a čistících prostředků. Kromě toho je PUR lepidlo velice vhodné pro přelakování.

Ani to nejlepší lepidlo nezmůže nic pokud nejsou ideálně nastaveny procesy přípravného a následného zpracování desky. Proto je nesmírně důležité například neustále kontrolovat, jestli jsou všechny nože a frézky ostré. Nekvalitně opracovaná deska může už při mírném poškození vytvořit na povrchu desky slabá místa usnadňující vnikání vlhkosti. Ostatně, máte správně nastaveny přítlačné válečky a cidlinu? Na kterých místech je potřeba vhodný čistič? Tady Vám ochotně poradí obchodní a techničtí poradci firmy OSTERMANN.

■ Tavné lepidlo PUR REDOCOL Kantomelt PUR



REDOCOL Kantomelt PUR je tavné lepidlo v granulích na bázi polyuretanu určené na lepení všech běžných materiálů hran (ABS, PVC, PP, papír impregnovaný melaminovou pryskyřicí, PMMA, tenká dýha, masivní dýha). Spára se vyznačuje vysokou odolností vůči horku a vlhkosti.

REDOCOL
by OSTERMANN

- *Vysoká tepelná odolnost*
- *Velice dobrá vodovzdornost*
- *Čistě zpracovatelný na standardních strojích*
- *Vysoká počáteční pevnost*

Posuv: > 10 m/min | Tepelná odolnost: ≈ 150 °C | Teplota při zpracování: 120 - 140 °C

	Barva	Obsah	Číslo zboží
	Bílá	1 kg	740.9569
	Bílá	12 x 1 kg	740.9570
	Natur	1 kg	740.2108
	Natur	12 x 1 kg	740.2109

■ Tavné lepidlo PUR REDOCOL Kantomelt HP PUR



Tavné lepidlo REDOCOL Kantomelt HP PUR je syntetické lepidlo na bázi polyuretanu s dobrými aplikačními vlastnostmi na strojích HolzHer. Lepidlo se velice dobře roztavuje a odtéká. S lepidlem se dobře pracuje, nepouští žádná vlákna. REDOCOL Kantomelt HP PUR se vyznačuje vysokou počáteční pevností a výsledkem je těsná spára při použití malého množství nánosu. Má vysokou tepelnou odolnost a vodovzdornost.

REDOCOL
by OSTERMANN

- *Vysoká tepelná odolnost*
- *Velice dobrá vodovzdornost*
- *Vysoká počáteční pevnost*

Posuv: > 10 m/min | Tepelná odolnost: ~ 150 °C | Teplota při zpracování: 150 °C

	Barva	Obsah	Číslo zboží
	Natur	0,300 kg	740.9558
	Natur	6 x 0,300 kg	740.9557
	Bílá	0,300 kg	740.9560
	Bílá	6 x 0,300 kg	740.9559

■ Tavné lepidlo PUR REDOCOL Kantomelt PUR blok





Tavné lepidlo REDOCOL Kantomelt PUR je syntetické lepidlo na bázi polyuretanu s dobrými aplikačními vlastnostmi na olepovačkách hran nebo odpovídajících tavných agregátech. Lepidlo se dobře roztavuje a odtéká. S lepidlem se velice dobře pracuje, nepouští žádná vlákna. REDOCOL Kantomelt PUR se vyznačuje vysokou počáteční pevností a výsledkem je těsná spára při použití malého množství nánosu. Má vysokou tepelnou odolnost a vodovzdornost.

- Vysoká tepelná odolnost
- Velice dobrá vodovzdornost
- Vysoká počáteční pevnost

REDOCOL[®]
by OSTERMANN

Posuv: > 10 m/min | Tepelná odolnost: ~ 150 °C | Teplota při zpracování: 120 - 140 °C

	Barva	Obsah	Číslo zboží
	Natur	2 kg	740.9562
	Natur	8 x 2 kg	740.9561
	Bílá	2 kg	740.9564
	Bílá	8 x 2 kg	740.9563

■ REDOCOL PUR Čistič







Čistič určený na nezatvrdlé PUR lepidlo v nádobě olepovačky.

- Snadné použití
- Velice dobrý výsledek čištění
- Modrá barva granulátu kvůli lepšímu rozpoznání
- Velice dobrá smáčivost

REDOCOL[®]
by OSTERMANN

Teplota při zpracování: 150 °C





	Barva	Typ	Obsah	Číslo zboží
	Modrá	Blok	1 kg	740.9568
	Modrá	Blok	8 x 1 kg	740.9567
	Modrá	Granule	2,5 kg	740.2114
	Modrá	Patrona	0,200 kg	740.9566
	Modrá	Patrona	1,2 kg	740.9565

■ Tavné lepidlo PUR Henkel Technomelt PUR 270/7 G

Henkel Technomelt PUR 270/7 G je tavné lepidlo v granulích na bázi polyuretanu pro olepení rovných hran a jemné tvarování. Je určeno pro voděodolné lepení běžných materiálů. Díky granulované formě je použitelné na všech obvyklých olepovačkách. Není potřeba dodatečné vybavení. Doporučení: po skončení práce propláchnout nádobu modře zbarveným čističem Henkel Technomelt Cleaner 4.

- *Vysoká počáteční pevnost*
- *Chemická smáčivost během několika málo dnů*
- *Velice vysoká odolnost vůči horku a mrazu*
- *Vynikající vodovzdornost*

Posuv: > 10 m/min | Tepelná odolnost: ≈ 150 °C | Teplota při zpracování: 120 - 140 °C

	Barva	Obsah	Číslo zboží
	Natur	0,75 kg	740.9098
	Natur	16 x 0,75 kg	740.9099
	Bílá	0,75 kg	740.9294
	Bílá	16 x 0,75 kg	740.9295

■ Čistič Henkel Technomelt PUR Cleaner 4

Vysokotavný čistící granulát pro PUR tavná lepidla všech typů dosud nezatvrdnutých lepidel.

- *Velice dobrý čistící účinek*
- *Použitelný i pro čištění EVA lepidel*
- *Modrá barva granulátu kvůli jeho lepšímu rozpoznání*

Teplota při zpracování: 150 °C

	Barva	Obsah	Číslo zboží
	Modrá	1,5 kg	740.9097
	Modrá	8 kg	740.9296
	Modrá	25 kg	740.9297

■ Tavné lepidlo PUR Henkel Technomelt HKP 27

Patrony s tavným lepidlem PUR pro HOLZ-HER olepovačky hran se zásobníkem na patrony. Doporučujeme nechat stroj po skončení práce propláchnout modrým čističem Henkel Technomelt PUR Cleaner 2.

- *Rychle tuhnoucí*
- *Vysoká počáteční pevnost*
- *Velice vysoká odolnost vůči horku a mrazu*
- *Vynikající vodovzdornost*

Posuv: > 10 m/min | Tepelná odolnost: ~ 150 °C | Teplota při zpracování: 150 °C

	Barva	Obsah	Číslo zboží
	Natur	1 x 0,300 kg	740.9618
	Natur	6 x 0,300 kg	740.9617
	Bílá	1 x 0,300 kg	740.9620
	Bílá	6 x 0,300 kg	740.9619

■ Čisticí prostředek Henkel Technomelt PUR Cleaner 2

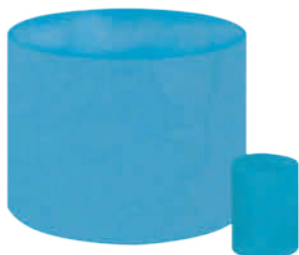

Henkel Technomelt PUR Cleaner 2 je coby čisticí prostředek typu hotmelt koncipovaný k čištění olepovaček hran. Dodává se ve formě patron (0,2 kg) pro stroje Holz-Her a jako blok (1 kg) pro stroje s předtavením. Je určen pro všechna nezatvrdnutá PUR tavná lepidla.

- Velice dobrý čisticí účinek na nezatvrdlé PUR tavné lepidlo
- Vynikající přilnavost
- Modrá barva kvůli lepšímu rozpoznání

Teplota při zpracování: 100 - 170 °C

	Barva	Obsah	Číslo zboží
	Modrá	8 x 1 kg	740.9573
	Modrá	1 x 1 kg	740.9574
	Modrá	0,2 kg	740.9533
	Modrá	1,2 kg	740.9532



■ Tavné lepidlo PUR Henkel Technomelt PUR 270/7



Henkel Technomelt PUR 270/7 je univerzální tavné lepidlo na bázi polyuretanu pro vodovzdorné olepování všech běžných materiálů hran. Ideální balení pro průmyslové použití. Po skončení práce doporučujeme propláchnutí nádoby čističem Henkel Technomelt PUR Cleaner All-in-1.

- Vysoká vodovzdornost
- Vysoká počáteční pevnost
- Během několika málo dnů maximální koncová pevnost
- Vynikající odolnost vůči horku a mrazu

Posuv: > 10 m/min | Tepelná odolnost: ~ 150 °C | Teplota při zpracování: 120 - 140 °C

	Barva	Obsah	Číslo zboží
	Natur	2 kg	740.9535
	Natur	16 kg	740.9534
	Bílá	2 kg	740.9539
	Bílá	8 x 2 kg	740.9538

■ Tavné lepidlo PUR Henkel Technomelt PUR 270/9 ME

Henkel Technomelt PUR 270/9 ME je PUR tavné lepidlo s mikroemisí pro olepování všech běžných materiálů hran. Díky dvoukilogramovým balením je obzvláště vhodné pro průmyslové stroje. MicroEmission znamená, že tavné lepidlo obsahuje méně než 0,1 % monomerního Izokyanátu, čímž jsou zdraví ohrožující výpary izokyanátu sníženy až na 90 %. Doporučuje se dobře propláchnout strojní zařízení po ukončení práce čističem Henkel Technomelt PUR Cleaner All-in-1.

- *Bez zvláštních znaků*
- *PUR technologie bez škodlivin díky minimálnímu podílu izokyanátu*
- *Vysoká počáteční pevnost*
- *Velice vysoká odolnost vůči horku a mrazu*
- *Vynikající odolnost proti vlhkosti*
- *Výsledkem jsou neprodyšně uzavřené spáry*

Posuv: > 15 m/min | Tepelná odolnost: ≈ 150 °C | Teplota při zpracování: 130 - 150 °C

	Barva	Obsah	Číslo zboží
	Bílá	8 x 2 kg	740.9571
	Bílá	2 kg	740.9572
	Natur	2 kg	740.9548
	Natur	8 x 2 kg	740.9547

■ Čistič Henkel PUR Cleaner All-in-1

Henkel PUR Cleaner All-in-1 vysokotavný čistič v patronách, pro průmyslové stroje. Pro všechna nezatvrdnutá tavná PUR lepidla.

- *Velice dobrý čistící účinek u nesmáčivého PUR tavného lepidla*
- *Pro lepší rozpoznání má světle červenou barvu*

Teplota při zpracování: 100 - 170 °C

	Barva	Obsah	Číslo zboží
	Světle červená	1,4 kg	740.9541
	Světle červená	8 x 1,4 kg	740.9542

■ Tavné lepidlo PUR Jowatherm Reaktant 608.00/01

Jowatherm Reaktant 608.00/01 je první neplněné PUR tavné lepidlo, které je k dostání ve formě granulátu. Má vynikající tepelnou stálost a jeho použitelnost je velice jednoduchá. Výrobce olepovaček nedoporučuje použití tohoto lepidla na strojích HOLZ-HER s Glu Jet Systémem.

- *Málo viditelné spáry*
- *Rychle tuhnoucí*
- *Dobrá elasticita v mrazu*
- *Dobrá odolnost vůči rozpouštědlům*
- *Vysoká odolnost vůči horku a vodovzdornost*
- *Lepší počáteční přilnavost*

Posuv: > 10 m/min | Tepelná odolnost: ≈ 120 °C | Teplota při zpracování: 100 - 120 °C | Druh: Neplněné

	Barva	Typ	Obsah	Číslo zboží
	Transparentní	Granule	0,500 kg	740.2117
	Transparentní	Granule	9 x 0,500 kg	740.2118

Posuv: > 10 m/min | Tepelná odolnost: ≈ 120 °C | Teplota při zpracování: 100 - 120 °C | Druh: Neplněné

	Barva	Typ	Obsah	Číslo zboží
<input type="checkbox"/>	Bílá	Granule	0,500 kg	740.2123
<input type="checkbox"/>	Bílá	Granule	9 x 0,500 kg	740.2124
<input checked="" type="checkbox"/>	Transparentní	Patrona	0,260 kg	740.2119
<input checked="" type="checkbox"/>	Transparentní	Patrona	24 x 0,260 kg	740.2120
<input type="checkbox"/>	Bílá	Patrona	0,260 kg	740.2125
<input type="checkbox"/>	Bílá	Patrona	24 x 0,260 kg	740.2126
<input checked="" type="checkbox"/>	Transparentní	Blok (2kg)	2 kg	740.2121
<input checked="" type="checkbox"/>	Transparentní	Blok (2kg)	6 x 2 kg	740.2122
<input type="checkbox"/>	Bílá	Blok (2kg)	2 kg	740.2127
<input type="checkbox"/>	Bílá	Blok (2kg)	6 x 2 kg	740.2128

■ Tavné lepidlo PUR Jowatherm 607.40/41



Jowatherm Reaktant 607.40/41 je klasické plněné PUR tavné lepidlo. Je univerzálně použitelné při lepení všech běžných hran.

- Málo viditelné spáry
- Vysoká počáteční pevnost
- Rychle tuhne
- Vysoká odolnost vůči horku a vodě

Posuv: > 10 m/min | Tepelná odolnost: ≈ 120 °C | Teplota při zpracování: 140 °C | Druh: Plněné

	Barva	Typ	Obsah	Číslo zboží
<input checked="" type="checkbox"/>	Běžová	Granule	0,600 kg	740.2068
<input checked="" type="checkbox"/>	Běžová	Granule	9 x 0,600 kg	740.2074
<input type="checkbox"/>	Bílá	Granule	0,600 kg	740.2069
<input type="checkbox"/>	Bílá	Granule	9 x 0,600 kg	740.2075
<input checked="" type="checkbox"/>	Běžová	Patrona	0,320 kg	740.2064
<input checked="" type="checkbox"/>	Běžová	Patrona	24 x 0,320 kg	740.2072
<input type="checkbox"/>	Bílá	Patrona	0,320 kg	740.2065
<input type="checkbox"/>	Bílá	Patrona	24 x 0,320 kg	740.2073
<input checked="" type="checkbox"/>	Běžová	Blok (2,5 kg)	6 x 2,5 kg	740.2076
<input type="checkbox"/>	Bílá	Blok (2,5 kg)	6 x 2,5 kg	740.2077

■ PUR tavné lepidlo Jowatherm Reaktant MR 607.90/91

Jowatherm Reaktant MR 607.90/91 je první PUR tavné lepidlo se sníženým obsahem monomeru, které je k dostání ve formě granulátu. Je univerzálně použitelné a vhodné pro lepení všech na trhu běžných pásků hran. Se sníženým obsahem monomeru znamená, že tavné lepidlo obsahuje méně než 0,1 % monomeru izokyanátu, díky čemuž jsou zdraví škodlivé izokyanátové výpary sníženy až o 90 %.

- *Bez povinného označení*
- *Vysoká bezpečnost pro uživatele*
- *Málo viditelná spára*
- *Vysoká tepelná odolnost a vodovzdornost*
- *Rychle tuhnoucí*
- *Vysoká počáteční pevnost*

Posuv: > 10 m/min | Tepelná odolnost: ≈ 120 °C | Teplota při zpracování: 120 - 140 °C | Druh: Plněné

	Barva	Typ	Obsah	Číslo zboží
	Béžová	Blok (2,5 kg)	2,5 kg	740.2147
	Béžová	Blok (2,5 kg)	6 x 2,5 kg	740.2146
	Béžová	Granule	0,600 kg	740.2143
	Béžová	Granule	9 x 0,600 kg	740.2142
	Bílá	Blok (2,5 kg)	2,5 kg	740.2149
	Bílá	Blok (2,5 kg)	6 x 2,5 kg	740.2148
	Bílá	Granule	0,600 kg	740.2145
	Bílá	Granule	9 x 0,600 kg	740.2144

■ Čistič Jowat 930.94

Jowat 930.94 je čistič nanášecích systémů po použití PUR lepidel. Díky vylepšené viskozitě je určeno především k čištění po neplněných PUR lepidlech. Pro lepší rozpoznání je červěně zabarvený.

- *Přidáním dodatečného aditiva se zamezí vzniku chemické reakce PUR lepidla při procesu oplachování*
- *Před opětovným spuštěním je nutné čistič ze systému kompletně odstranit*

Teplota při zpracování: 110 - 130 °C

	Barva	Typ	Obsah	Číslo zboží
	Červená	Granule	1,5 kg	740.2132
	Červená	Granule	5 kg	740.2131
	Červená	Patrona pro stroje Holz-Her	0,220 kg	740.2130
	Červená	Patrona pro stroje Holz-Her	25 x 0,220 kg	740.2129
	Červená	Blok (1,5kg)	1,5 kg	740.2133
	Červená	Blok (1,5kg)	6 x 1,5 kg	740.2134

■ Čistič Jowat 930.60



Jowat 930.60 je čistič pro nanášecí přístroje a nástroje, které jsou znečištěny smáčivým PUR tavným lepidlem. Čištění tavných a nanášecích přístrojů může probíhat nepřetržitou cirkulací čisticího přípravku zahřátého na teplotu 180 - 190°C. Čištění nástrojů, trysek, těsnění z PTFE (teflon, Hostaflon atd.) probíhá v rozloženém stavu v lázni zahřáté na 180 - 190°C.

- V závislosti na množství reagujícího /smáčivého lepidla činí doba čištění cca 60 minut
- Teplota čističe by neměla překročit 190 °C

Teplota při zpracování: 180 - 190 °C

Typ	Obsah	Číslo zboží
Tekutý	0,5 kg	740.2157
Tekutý	10 kg	740.2095

OBJEDNÁVKY ONLINE

Prostřednictvím e-shopu OSTERMANN můžete objednávat 24 hodin denně 7 dní v týdnu. Najít zde můžete vše co potřebujete pro svůj projekt, přehledně seřazené a dostupné na pár kliknutí.

www.ostermann.eu





Disperzní lepidla

Disperzní lepidla se používají k lepení měkkých i tvrdých dřev, k plošnému lepení HPL, k lepení spár na prknech, k lepení bloků, ale i korpusů a k montážnímu lepení. Přidáním tvrdidla lze dodatečně zvýšit lepicost disperzních lepidel. Firma OSTERMANN nabízí lepidla a tvrdidla od různých výrobců a pro nejrůznější materiály a účely použití.

Disperzní lepidla jsou termoplastická lepidla na bázi PVAC jako pojivo. A navíc jsou dodávána již připravená k použití ve vodě jako disperze. Tyto systémy na bázi vody vytvrzují fyzikálně při procesu sušení. Voda se vypařuje zlepených spojů nebo ji pojmu slepované díly. Disperzní lepidla jsou v truhlářství zapotřebí pro nejrůznější použití, jako například k lepení masivních dřev, HPL ploch, bloků nebo pro montážní lepení. Dosahují přitom velice dobré odolnosti.

Co dělat v případě proniklého lepidla?

Proniklé lepidlo je častý pojem a nepříjemný průvodce – právě při dýchování. Ale jak zrovna tento fenomén odstranit, anebo přinejmenším minimalizovat?

Existuje několik různých možností. Pomoci může už jenom to, že se sníží lisovací tlak a nanese se silnější vrstva lepidla. Důležité je přitom zejména množství naneseného lepidla. To zpravidla dosahuje cca 90 až 100 g / m². U silně savých ploch to může být klidně i 120 g / m².

Jednoduchá zkouška prstem napomůže rychle se rozhodnout: pokud se dají prstem dělat stopy do plochy lepidla, je nános příliš silný. Pokud i přes sebevětší opatrnost dojde k průniku lepidla, je třeba povrch okamžitě a důkladně vyčistit teplou vodou, hadříkem nebo kartáčem. Čím rychleji po lisování se to udělá, tím lépe to půjde.

Hodnota pH

Disperzní lepidla mají zpravidla hodnotu pH mezi 3 a 5. Proto je řadíme mezi kyselé, vodné roztoky. Kvůli kyselé hodnotě pH může při aplikaci disperzních lepidel s určitými dřevinami (např. dub) dojít k zabarvení dřeva. Aby se tomuto zabarvení zabránilo, doporučujeme provést zkoušku lepení. Alternativou je použití pH neutrálních disperzních lepidel. Tím se výrazně snižuje riziko zabarvení dřeva.

Viskozita – míra tekutosti tekutiny

Čím větší viskozita, tím hustší (méně tekutá) je tekutina, čím nižší viskozita, tím je tekutina řidší (tekutější).

- Vysoce viskózní – hustší – pomalu tekoucí – např. med
- Málo viskózní – řidší – tekuté – např. voda

D1	D2	D3	D4
<p>Dvířka, nábytek a korpusy</p> <p>Interiér, max. vlhkost dřeva 15 %.</p>	<p>Kuchyňský a koupelnový nábytek</p> <p>Působení tekoucí nebo kondenzované vody a/nebo příležitostně vysoké vlhkosti vzduchu a nárůstu vlhkosti dřeva do 18 %.</p>	<p>Venkovní dveře, okna a schody</p> <p>Interiér s častým krátkodobým působením tekoucí nebo kondenzované vody a/nebo příležitostně vysoké vlhkosti vzduchu. V exteriéru chráněno před nepřízní počasí.</p>	<p>Nábytek do krytých bazénů, okna, venkovní dveře, schody a žebříky v exteriéru</p> <p>Působení tekoucí nebo kondenzované vody a/nebo příležitostně vysoké vlhkosti vzduchu. Venku vystaveno nepřízní počasí, avšak s přiměřenou povrchovou ochranou.</p>

Od D1 až po D4

Jednou z nejdůležitějších klasifikací disperzních lepidel je jejich rozřazení do skupin zatížení podle DIN EN 204. Ty odpovídají míře vodovzdornosti lepidla a poskytují závěr, od kdy by se mělo případně sáhnout po jiném systému lepení (popř. PUR).

Technické parametry disperzních lepidel

Produkty	Použití	Strana	Skupina zatížení podle DIN EN 204				Otevřená doba				Lisovací čas				Spotřeba				Viskozita					
			D1	D2	D3	D4	cca 4 - 6 min	≈ 6 - 9 min	≈ 8 - 12 min	≈ 18 - 20 min	cca 3 min	≈ 6 min	≈ 8 - 15 min	≈ 15 - 20 min	≈ 30 - 40 min	≈ 8 - 40 min	cca 80 - 110 g/m ²	≈ 90 - 150 g/m ²	≈ 80 - 200 g/m ²	≈ 100 - 180 g/m ²	cca 150 - 350 mPa.s	≈ 4.500 - 10.000 mPa.s	≈ 12.000 - 16.000 mPa.s	≈ 19.500 - 23.000 mPa.s
REDOCOL Kombicoll Super-N	montážní lepidlo	9_26			■	■ ²			■								■							■
REDOCOL greenline Kantol	lepidlo na hrany	9_26																■						■
Lepidlo na lakované povrchy REDOCOL	lepidlo na lakované povrchy	9_26																						■
Henkel Aquence WL 041/1	plošné a montážní lepidlo	9_27		■	■ ²			■																■
Henkel Aquence PL 033	plošné lepidlo	9_27		■																				■
Rakoll Express 15	univerzální lepidlo	9_27		■			■																	■
Rakoll Express 25 D	lepidlo na tvrdé dřevo	9_28		■				■																■
Rakoll Express BL	plošné lepidlo	9_28		■																				■
Rakoll Express TO 50	rychletuhnoucí lepidlo	9_28	■				■																	■
Jowacoll 113.10	montážní lepidlo	9_29		■			■																	■
Jowacoll 124.79	plošné lepidlo	9_29		■																				■
Jowacoll 124.00	plošné lepidlo	9_29		■				■																■
Jowacoll 148.20	lepidlo na fólie	9_30		■																				■
Henkel Aquence KL 071/2	montážní lepidlo	9_31			■	■ ²			■															■
Henkel Aquence KL 072	montážní lepidlo	9_31			■	■ ²																		■
Henkel Aquence KL 074	montážní lepidlo	9_31			■	■ ²																		■
Rakoll GXL-3	montážní lepidlo	9_32			■	■ ²			■															■
Rakoll 3	lepidlo na dýhy	9_33			■		■																	■
Jowacoll 103.30	montážní lepidlo	9_33			■	■ ²		■																■
Jowacoll 103.70	univerzální lepidlo	9_34			■		■																	■
Rakoll GXL-4	jednosložkové lepidlo na okna	9_34				■		■																■
Rakoll Rakollit 280	odolné povětrnostním vlivům	9_34				■ ²			■															■
Jowacoll 102.49	montážní lepidlo	9_35				■ ²			■															■
Henkel Aquence LD 084	lepidlo na lakované povrchy	9_36							■															■
Rakoll 8551	lepidlo na lakované povrchy	9_36					■																	■
Kleiberit 308	lepidlo na lakované povrchy	9_36						■																■
Henkel Aquence DD 060	lepidlo na kolíky	9_37																						■
Rakoll Express DKN	lepidlo na kolíky	9_37																						■
Jowacoll 114.60	lepidlo na kolíky	9_37																						■

**co se týká přesných technických údajů, věnujte prosím pozornost příslušnému technickému návodu ²lepidlo včetně tvrdidla

■ Disperzní lepidlo REDOCOL Kombicoll Super-N

REDOCOL Kombicoll Super-N je PVAc lepidlo s dobrou vodovzdorností, které ve formě jednosložkově zpracovaného lepidla splňuje požadavky stanovené pro skupinu materiálů odolných vůči působení chemických látek D3, S tvrdidlem 5% splňuje skupinu namáhání D4.



- Plošné lepení dekorovaných fólií s finální úpravou
- Vysokofrekvenční lepení
- Plošné lepení HPL/CPL v lisech s krátkými dobami cyklu
- Lepení korpusů a montážní lepení
- Lepení masivního dřeva

Použití: Montážní lepidlo D3 | Otevřená doba: ≈ 8 min | Lisovací doba: ≈ 10 - 20 min

Obsah	Číslo zboží
0,500 kg	740.3000
12 kg	740.3001
30 kg	740.3002

■ REDOCOL greenline Kantol

Lepidlo REDOCOL greenline Kantol neobsahuje ředidla a bylo vyvinuto speciálně pro ruční lepení ABS a PVC hran. Toto lepidlo se střední hodnotou viskozity se vyznačuje vysokou počáteční přilnavostí a velice krátkou dobou tuhnutí. Další zpracování je možné již po cca 30 min.



- Bez použití ředidel
- Střední viskozita
- Vysoká počáteční přilnavost
- Velice krátká doba tuhnutí

Použití: Lepidlo na hrany | Otevřená doba: ≈ 11 min | Lisovací doba: ≈ 30 min

Obsah	Číslo zboží
1 kg	740.9049
5 kg	740.9056

■ REDOCOL lepidlo na lakované povrchy

REDOCOL lepidlo na lakované povrchy je transparentně vysychavé lepidlo bez obsahu rozpouštědel určené k lepení různých druhů dřeva na lakované povrchy, melamin, HPL, PVC a jiné plasty. Zejména je vhodný pro lepení korpusů.



- Bez obsahu rozpouštědel
- Krátký lisovací čas
- Lepení s vysokou pevností
- Ergonomická láhev

Použití: Lepidlo na lakované povrchy | Otevřená doba: ≈ 10 min | Lisovací doba: ≈ 15 min

Obsah	Číslo zboží
0,750 kg	740.9052

■ Disperzní lepidlo Henkel Aquence WL 041/1

Henkel Aquence WL 041/1 je rychle tuhnoucí D2 montážní a plošné lepidlo. Je vhodné pro lepení masivního dřeva, výrobu středových vrstev, lepených dřev, montáž korpusů, lepení kolíků a čepů, pro lepení laminátových desek a laminátů (CPL/HPL), ale i pro lepení dýhy. Splňuje požadavky skupiny namáhání D2 a smíchané s tvrdidlem R 397 skupinu namáhání D3 podle DIN EN 204.

- Středně viskózní
- Velmi krátká doba tuhnutí
- Vyplňuje spáry
- Houževnatě elastická lepená spára šetrná vůči nástrojům
- Maximální pevnost spoje při lepení kompozitního dřeva a nábytku

Použití: Montážní lepidlo D2 | Otevřená doba: 7 - 12 min | Lisovací doba: 7 - 13 min

Obsah	Číslo zboží
12 kg	740.1215
30 kg	740.1216

■ Disperzní lepidlo Henkel Aquence PL 033

Henkel Aquence PL 033 je D2 lepidlo na plochy s dobrým poměrem cena/výkon určené k lepení laminátových desek a laminátu na dřevotřískové desky, laťovky atd. Je vhodné též pro lepení spár v prknech z měkkého dřeva, montáž korpusů, lepení kolíků a čepů, lepení dýhových hran, hran z masivního dřeva a HPL hran ve stacionárních lisech.

- Středně viskózní
- Velmi krátká doba tuhnutí
- Vyplňuje spáry
- Houževnatě elastická lepená spára šetrná vůči nástrojům
- Maximální pevnost spoje při lepení kompozitního dřeva a nábytku

Použití: Lepidlo na plochy | Otevřená doba: 8 - 12 min | Lisovací doba: 6 - 12 min

Obsah	Číslo zboží
12 kg	740.1211
30 kg	740.1212

■ Disperzní lepidlo Rakoll Express 15

Rakoll Express 15 je D2 univerzální lepidlo, které rychle tvrdne v přesně zakončených spárách a dosahuje dobré koncové pevnosti.

- Univerzální lepidlo do každé dílny
- Lepení korpusů při středně dlouhém lisovacím čase
- Lepení spár
- Dýhování metodou za studena
- Ruční lepení skříňového nábytku

Použití: Univerzální | Otevřená doba: 4 - 5 min | Lisovací doba: ≈ 6 min

Obsah	Číslo zboží
13 kg	740.9030
33 kg	740.9031

■ Disperzní lepidlo Rakoll Express 25 D

Rakoll Express 25 D je D2 lepidlo pro lepení tvrdého dřeva, které je univerzálně použitelné na sedací nábytek a jiné vysoce náročné spoje. Vytvrzené spáry se vyznačují velice dobrou odolností proti dynamickému namáhání a zároveň dobrou statickou zatížitelností.

- *Ruční lepení skeletů čalouněného nábytku*
- *Lepení spár u prken a bloků z tvrdého dřeva, měkkého dřeva a dřevotřískových desek*

Použití: Lepidlo pro lepení tvrdého dřeva | Otevřená doba: 6 - 9 min | Lisovací doba: 12 - 15 min

Obsah	Číslo zboží
12 kg	740.9014
30 kg	740.9015

■ Disperzní lepidlo Rakoll Express BL

Rakoll Express BL je D2 lepidlo pro lepení dýhy a plošné lepení. Díky obzvláště dlouhé otevřené době a nízkému bílému bodu je v truhlářském provozu docíleno vysoké bezpečnosti v lepení. Při střední rychlosti spojování vytváří transparentní spáry s velice dobrou pevností spoje. Chrání řezné hrany nástroje.

- *Dýhování za tepla i za studena*
- *Lepení ploch laminátů ve stohovacích lisech*
- *Zdvojování desek ve stohovacích lisech*

Použití: Lepidlo na plochy | Otevřená doba: 18 - 20 min | Lisovací doba: 30 - 40 min

Obsah	Číslo zboží
12 kg	740.9018
30 kg	740.9019

■ Disperzní lepidlo Rakoll Express TO 50

Rakoll Express TO 50 je rychletuhnoucí D1-PVAc lepidlo, které má mnohostranné použití. Je vhodné zvláště pro lepení laťkových středů. Pro efektivní lepení, dokonce i při silném nánosu, např. u neošetřených spár, za působení tepla a při normální teplotě.

- *Lepení laťkových výplní*
- *Lepení ploch z HPL/CPL v lisech s krátkým taktem*
- *Lepení korpusů a montážní lepení, jsou-li vyžadovány krátké lisovací časy*

Použití: Rychletuhnoucí lepidlo | Otevřená doba: 3 - 4 min | Lisovací doba: ≈ 3 min

Obsah	Číslo zboží
12 kg	740.9016
30 kg	740.9017

■ Disperzní lepidlo Jowacoll 113.10

Jowacoll 113.10 je klasické, rychletuhnoucí D2 montážní lepidlo, vhodné pro montáž židlí nebo stolů.

- Rychletuhnoucí
- Krátká otevřená doba
- Houževnatě elastický film lepidla

Použití: Montážní lepidlo D2 | Otevřená doba: 5 min | Lisovací doba: ≈ 3 min

Obsah	Číslo zboží
10 kg	740.2005
25 kg	740.2006

■ Disperzní lepidlo Jowacoll 124.79

Jowacoll 124.79 je D2 lepidlo na plochy, které bylo vyvinuto zvláště pro lepení dýhových ploch. Jeho vysoká viskozita snižuje průniky lepidla na minimum. Je vhodné též pro zdvojování dřevotřískových desek a slepování sádrokartonu a sádrových vláknitých desek navzájem a mezi sebou.

- Dobrá stékavost
- K dýhování, vysoká bezpečnost proti průniku lepidla
- Určeno pro lepení za studena a za horka

Použití: Lepidlo na plochy | Otevřená doba: 8 - 10 min | Lisovací doba: 5 - 15 min

Obsah	Číslo zboží
10 kg	740.2015
25 kg	740.2014

■ Jowacoll 124.00

Jowacoll 124.00 je univerzální D2 plošné lepidlo, které je vhodné zejména pro lepení HPL. Lze jej použít též pro lepení měkkých dřev v oblasti výroby lepených dřevěných desek, pro lepení ozubů a při zdvojování dřevotřískových desek.

- Snadná aplikace
- Rychletuhnoucí
- Vyplňuje spáry

Použití: Lepidlo na plochy | Otevřená doba: 5 - 7 min | Lisovací doba: ≈ 2 min

Obsah	Číslo zboží
25 kg	740.2017

■ Disperzní lepidlo Jowacoll 148.20

Jowacoll 148.20 je lepidlo určené ke kaširování PVC fólií a dekoračního papíru na dřevotřískové desky, sololit a překližky navalovacím zařízením pro kaširování a opláštovacími stroji. Společně s 5% tvrdidlem 195.60 (740.2016) je vhodné též pro ruční lepení ABS hran, je-li vyžadována zvýšená odolnost proti horku a vodě.

- *Dobrá stékavost ve stroji*
- *Rychletuhnoucí*
- *Dobrá tepelná stálost*

Použití: Lepidlo na fólie | Otevřená doba: 3 min

Obsah	Číslo zboží
1 kg	740.2020
10 kg	740.2019
25 kg	740.2018

■ Tvrdidlo Jowat 195.60

Emulgovatelný, modifikovaný polyizokyanát ke zvýšení vodotěsnosti a přilnavosti v kombinaci s různými disperzními lepidly.

- *U disperzních lepidel zvyšuje vodotěsnost a přilnavost*

Použití: Pro Jowacoll 102.49, Pro Jowacoll 148.20

Obsah	Číslo zboží
0,150 kg	740.2016

■ Disperzní lepidlo Henkel Aquence KL 071/2

Henkel Aquence KL 071/2 je D3 montážní lepidlo s obzvláště nízkým obsahem formaldehydu (10 mg/kg). Tím jsou výrazně sníženy zdraví škodlivé emise. Bílé lepidlo je vhodné k lepení masivního dřeva, dveří a schodů i dých, ale i pro další případy použití. Toto lepidlo je navíc téměř pH neutrální, což snižuje riziko zabarvení dřeva. S tvrdidlem R397 splňuje skupinu namáhání D4.



- *Obzvláště nízký obsah formaldehydu*
- *Nezabarvující*
- *Střední viskozita*
- *Rychletuhnoucí*
- *Dlouhá otevřená doba*
- *Transparentní, houževnatě elastická lepená spára*

Použití: Montážní lepidlo D3 | Otevřená doba: 7 - 15 min | Lisovací doba: 8 - 30 min

Obsah	Číslo zboží
30 kg	740.1222

■ Disperzní lepidlo Henkel Aquence KL 072

Henkel Aquence KL 072 je univerzální D3 lepidlo s dobrým poměrem cena/výkon. Je vhodné pro lepení masivního dřeva, dveří, schodů, oken a dýchování. Po smíchání s tvrdidlem R 397 splňuje též požadavky skupiny namáhání D4.

- *Rychletuhnoucí*
- *Vysoká tepelná odolnost*
- *Střední viskozita*
- *Transparentní, houževnatě elastická lepená spára*
- *Vyplňuje spáry*

Použití: Montážní lepidlo D3 | Otevřená doba: 10 - 20 min | Lisovací doba: 10 - 35 min

Obsah	Číslo zboží
12 kg	740.1200
30 kg	740.1205

■ Disperzní lepidlo Henkel Aquence KL 074

Henkel Aquence KL 074 je standardní lepidlo skupiny D3. Je vhodné pro lepení masivního dřeva, dveří, schodů, oken a dýchování. K dostání je také v praktické lahvi s obsahem 600g. Po smíchání s tvrdidlem R 397 splňuje též požadavky skupiny namáhání D4.

- *Rychletuhnoucí*
- *Střední viskozita*
- *Transparentní, houževnatě a elastické spáry*
- *Vyplňuje spáry*

Použití: Montážní lepidlo D3 | Otevřená doba: 10 - 17 min | Lisovací doba: 10 - 35 min

Obsah	Číslo zboží
0,600 kg	740.1217
12 kg	740.1218
30 kg	740.1219

■ Tvrdidlo Henkel Aquence R 397

Henkel Aquence R 397 je tvrdidlo ke zvýšení vodovzdornosti a přilnavosti s různými disperzními lepidly.

- Přidáním tvrdidla Henkel R 397 splňují bílá lepidla Henkel skupinu namáhání D4 podle DIN EN 204
- Směšovací poměr: 100 hmotnostních dílů bílého lepidla s 5 hmotnostními díly smáčedla Henkel Aquence R 397

Použití: Pro Henkel KL 071/2, Pro Henkel KL 072, Pro Henkel KL 074, Pro Henkel WL 041/1

Obsah	Číslo zboží
0,600 kg	740.1201
1,5 kg	740.1206

■ Disperzní lepidlo Rakoll GXL 3

Rakoll GXL 3 je D3 lepidlo na bázi PVAc s dobrou vodovzdorností, které velice rychle tuhne. Při působení tepla jsou možné nejkratší lisovací časy. Vytvrzené spáry vyplněné lepidlem se vyznačují dobrou odolností vůči vysokým teplotám.

- Plošné lepení fólií
- Vysokofrekvenční lepení
- Lepení ploch z HPL/CPL v lisech s krátkým taktem
- Lepení korpusů a montážní lepení



Použití: Montážní lepidlo D3 | Otevřená doba: 8 - 12 min | Lisovací doba: 8 - 15 min

Obsah	Číslo zboží
12 kg	740.9039
30 kg	740.9041

■ Tvrdidlo Rakoll GXL 3

Směšovací poměr: 100 hmotnostních dílů GXL 3 s 5 hmotnostními díly tvrdidla GXL 3

Použití: Pro Rakoll GXL 3

Obsah	Číslo zboží
0,600 kg	740.9040

■ Disperzní lepidlo pro lepení dýhy Rakoll 3

Lepidlo pro lepení dýhy Rakoll 3 je připravené k okamžitému použití a snadno a bezpečně se zpracovává. Je vhodné k dýhování v zahřátých i nevyhříváných lisech a umožňuje velmi krátké lisovací časy.

- Dýhování dřeva a kompozitních dřev
- Dosahuje skupin namáhání D3 podle DIN EN 204

Použití: D3-lepidlo na dýhu | Otevřená doba: 3 - 6 min | Lisovací doba: 15 - 20 min

Obsah	Číslo zboží
12 kg	740.9028
30 kg	740.9029

■ Disperzní lepidlo Jowacoll 103.30

Univerzální lepidlo D3 pro lepení odolné proti vlhkosti s nejvyšší mírou namáhání. Univerzální lepidlo pro lepení tvrdého a měkkého dřeva, třískových desek a jiných dřevěných materiálů. Též pro HF lepení a dýhování.

- Spolu s tvrdidlem 195.40 (740.2012 / 740.2013) dosahuje Jowacoll 103.30 skupiny D4
- Univerzální použití
- Vysoká odolnost proti vlhkosti



Použití: Montážní lepidlo D3 | Otevřená doba: 8 min | Lisovací doba: 30 min

Obsah	Číslo zboží
0,5 kg	740.2158
10 kg	740.2000
25 kg	740.2001

■ Tvrdidlo Jowat 195.40

Jowat 195.40 se používá pro zvýšení vodovzdornosti a přilnavosti v kombinaci s různými disperzními lepidly.

- S tužidlem splňují bílá lepidla Jowacoll skupinu namáhání D4 podle DIN EN 204/205
- Směšovací poměr: 100 hmotnostních dílů bílého lepidla Jowacoll s 5 hmotnostními díly Jowat 195.40

Použití: Pro Jowacoll 103.10, Pro Jowacoll 103.30

Obsah	Číslo zboží
0,500 kg	740.2012
1,25 kg	740.2013

■ Disperzní lepidlo Jowacoll 103.70

Jowacoll 103.70 je univerzální D3 disperzní lepidlo s neutrálním pH. Díky jeho neutrálnímu pH nedochází k zabarvení dřeva, proto je obzvláště vhodné k plošnému lepení dýh odolnému proti vlhkosti. Lepidlo je vhodné též pro obecné montážní práce.

- *Neutrální pH, nízká korozivnost*
- *Pro vodovzdorné lepení*
- *Výrazně menší zabarvení dřeva*

Použití: Montážní lepidlo D3 | Otevřená doba: ≈ 7 min | Lisovací doba: 5 - 20 min

Obsah	Číslo zboží
10 kg	740.2004
25 kg	740.2003

Lepidla třídy D4**■ Disperzní lepidlo Rakoll GXL 4**

Rakoll GXL 4 je jednosložkové PVAc D4 lepidlo s vynikající odolností proti vodě a horku. Ještě lepších výsledků lze dosáhnout při lisování za vyšší teploty (např. +70°C).

- *Rychletuhnoucí*
- *Krátký lisovací čas*
- *Dobré vytvrzení těžko slepitelných druhů dřeva*
- *Bez zabarvení spáry v závislosti na teplotě*

Použití: Jednosložkové lepidlo na okna | Otevřená doba: 8 - 9 min | Lisovací doba: 8 - 40 min

Obsah	Číslo zboží
11 kg	740.9037
30 kg	740.9038

■ Speciální lepidlo Rakollit 280

Rakollit 280 + tvrdidlo Rakoll WS 1i je velmi kvalitní dvousložkové lepidlo na bázi vodní syntetické disperze se sloučeninou izokyanátu coby tvrdidlem.

- *Lepení spár na prknech a blocích z tvrdého a měkkého dřeva, mj. dubu, pokud dochází k obzvláště vysokému pnutí spár a jsou-li kladeny vysoké požadavky na vodovzdornost*

Použití: Lepení spoje jsou odolné povětrnostním vlivům | Otevřená doba: 8 - 12 min

Obsah	Číslo zboží
0,900 kg	740.9278
7 kg	740.9053

■ Tvrdidlo Rakoll WS1i

Rakollit 280 + tvrdidlo Rakoll WS 1i je velmi kvalitní dvousložkové lepidlo na bázi vodní syntetické disperze se sloučeninou izokyanátu coby tvrdidlem.

- *Vhodné pro venkovní použití v případě, že spáry nejsou vystaveny přímým klimatickým vlivům*
- *Lepení obtížně slepitelných druhů dřevin, jako jsou např. meranti, teak, mahagon atd.*

Použití: Tvrdidlo pro Rakollit 280

Obsah	Číslo zboží
0,126 kg	740.9282
0,980 kg	740.9281

■ Speciální lepidlo Jowacoll 102.49

Jowacoll 102.49 je dvousložkové lepidlo, které společně s 15% tvrdidlem 195.60 umožňuje velmi pevné lepené spoje. I za extrémních vlivů se s tímto výrobkem docílí spolehlivých a pevných spojů. Vyzdvihnout je třeba vysokou vodovzdornost i dobrou pevnost. Lepidlo je též vhodné pro tvarové lepení, protože velmi tvrdý film lepidla optimálně tvarově drží lepený spoj dokonce i při vznikajícím pnutí.

- *Musí se vždy aplikovat s tvrdidlem 195.60*
- *Jednoduché jako disperze, bezpečné jako PUR*
- *Překonává požadavky skupiny D4*
- *Ideální pro lepené spoje vystavené působení vnějším povětrnostním vlivům*

Použití: Montážní lepidlo D4 | Otevřená doba: 8 - 12 min | Lisovací doba: ≈ 25 min

Obsah	Číslo zboží
1 kg	740.2028
10 kg	740.2026
25 kg	740.2027

■ PŘÍSLUŠENSTVÍ:

Zboží	Použití	Obsah	Číslo zboží
Tvrdidlo Jowat 195.60 0,15 kg, pro Jowacoll 148.20/Jowacoll 102.49	Pro Jowacoll 102.49, Pro Jowacoll 148.20	0,150 kg	740.2016

■ Lepidlo Henkel Aquence LD 084

Henkel Aquence LD 084 je speciálně vyvinuto pro nalepování savých dřevěných hmot na vytvrzené povrchy jako např.: lakované díly, ale i dřevotřískové desky povrstvené melaminem.

- Středně viskózní
- Vysoký podíl pojiva
- Výsledkem je elastická spára
- Velmi dobrá přilnavost na vytvrzeném povrchu

Použití: Jednosložkové lepidlo | Otevřená doba: ≈ 12 min | Lisovací doba: 15 min

Obsah	Číslo zboží
0,600 kg	740.1220
12 kg	740.1221

■ Lepidlo Rakoll 8551

Lepidlo Rakoll 8551 je rychletuhnoucí disperzní lepidlo střední viskozity s dobrými adhezními vlastnostmi. Je proto vhodné pro lepení dílů ze dřeva nebo kompozitního dřeva na reakčních plochách nebo plochách z nitrolaku. Lepidlo tuhne díky vysychání vody. Potřebný lisovací čas je proto výrazně ovlivněn savostí materiálu.

- Lepení na plochách s DD lakem, SH lakem a na plochách DKS
- Lepení na plochách z nitrolaku

Použití: Jednosložkové lepidlo | Otevřená doba: 3 - 6 min | Lisovací doba: > 3 min

Obsah	Číslo zboží
0,500 kg	740.9023
12 kg	740.9022

■ Lepidlo Kleiberit 308

Kleiberit 308 je jednosložkové lepidlo, které umožňuje efektivní slepení lakovaných a plastových povrchů s dřevem a kompozitním dřevem. Díky vynikající přilnavosti lepidla 308 není nutné provádět předchozí zdrsnění povrchu.

- Lepení korpusů na lakované povrchy
- Nalepování zdobných lišt na lakované a plastové povrchy
- Bez míchání, bez nutnosti dodržení doby zpracovatelnosti
- Houževnatě elastický film lepidla šetrný k nástrojům
- Nalepování úchytkových lišt atd.

Použití: Lepidlo na lakované povrchy | Otevřená doba: 6 - 8 min | Lisovací doba: 15 min

Obsah	Číslo zboží
0,5 kg	740.9103
9,5 kg	740.9104

■ Lepidlo na kolíky Henkel Aquence DD 060

Henkel Aquence DD 060 je lepidlo na kolíky vhodné pro automaty na vysprávkování suků a zarážecí kolíky. Kromě toho je vhodné pro čerpadla s převodovým poměrem 1:1.

- *Nízkoviskózní (viskozita: 300–350 mPa.s)*
- *Dobře rozstříkovatelné tryskou*
- *Rychle tuhnoucí*
- *Maximální pevnost spoje u lepení kompozitního dřeva a nábytku*
- *Snadné čištění vodou*

Použití: Lepidlo na kolíky - nízkotlaké

Obsah	Číslo zboží
10 kg	740.1230
27 kg	740.1231

■ Lepidlo pro lepení kolíků Rakoll Express DKN

Rakoll Express DKN je velice nízkoviskózní lepidlo na bázi PVAc, které bylo vyvinuto pro zarážecí kolíky, jež vstříkují lepidlo do otvorů pro kolíky.

- *Viskozita: cca 150 mPa.s*
- *Strojní lepení kolíků v nízkotlakých automatech*
- *Lepení nábytku a masivního dřeva*

Použití: Lepidlo na kolíky - nízkotlaké

Obsah	Číslo zboží
10 kg	740.9042
25 kg	740.9027

■ Lepidlo pro lepení kolíků Jowacoll 114.60

Jowacoll 114.60 je řidší lepidlo pro strojní lepení kolíků u tvrdého dřeva, měkkého dřeva a dřevotřískových desek. Používá se převážně pro čelní kolíkování.

- *Nízkoviskózní (330 mPa.s)*
- *Vyplňuje spáry*
- *Houževnatě elastický film lepidla*

Použití: Lepidlo na kolíky - nízkotlaké

Obsah	Číslo zboží
10 kg	740.2021
25 kg	740.2022



Lepidla na dýhy

Močovínová lepidla na dýhy jsou prášková lepidla obsahující směs močoviny a formaldehydu a jsou připravena k okamžitému použití. Při aplikaci je třeba dbát na to, aby teplota použité vody do roztoku nebyla nižší než 18 °C, jinak bude močovínovému lepidlu chybět „vláčnost“. Výsledkem spojení prášku a vody v odpovídajícím poměru je hladké lepidlo připravené k okamžitému použití a je vhodné pro všechny práce s dýhou.

Aby se netvořily trhlinky, neměla by vlhkost dýhy činit víc než 10 %. Pokud budete zpracovávat dýhy s velkými póry, můžete připravit o něco hustší roztok lepidla. Dále je vhodné přidat barviva, a tím barevně přizpůsobit roztok lepidla dýze.

■ Práškové lepidlo REDOCOL Furnitex FA-N



Lepicí prášek Furnitex FA-N je směs močoviny a formaldehydu připravená k použití pro práci s dýhami v lisovacím zařízení za tepla. Lepidlo se dá dobře míchat s vodou a vytváří hladkou lepivou hmotu připravenou k okamžitému použití s vysokým obsahem pevných látek.

REDOCOL[®]
by OSTERMANN

- K nanášení lze použít běžné náčiní
- Nevytvrzené lepidlo se dá snadno smýt
- Močovínové lepidlo s malým podílem formaldehydu
- Ideální pro práce s dýhou

Použití: Lepidlo na dýhu | Otevřená doba: ≈ 20 min | Lisovací doba: ≈ 4 min

Barva	Obsah	Číslo zboží
Nažloutlá	25 kg	740.9093

■ Práškové lepidlo Henkel Aquence FU 400



Henkel Aquence FU 400 je močovínové lepidlo bez formaldehydu. Lepicí směs lze snadno nanášet všemi běžnými nanášecími přístroji. Nevytvrzené lepidlo se dá snadno smýt.

- Dlouhá skladovatelnost prášku
- Vysoká vodovzdornost
- Dlouhá použitelnost

Použití: Lepidlo na dýhu | Otevřená doba: ≈ 15 min | Lisovací doba: > 5 min

Barva	Obsah	Číslo zboží
Neprůhledný	25 kg	740.9096

■ Práškové lepidlo Jowat 950.20



Jowat 950.20 je práškové lepidlo na bázi močoviny obsahující tvrdidlo, které se zamíchá s vodou (v poměru 50 %) do lepicí směsi. Je vhodné k lepení dýh, dekoračních papírů, HPL, CPL na dřevo a kompozitní dřevo v teplém i horkém lisu.

- Nepronikne dýhou
- Dobrá rozpustnost, okamžitě připravené k použití
- Bez formaldehydu

Použití: Lepidlo na dýhu | Otevřená doba: ≈ 13 min | Lisovací doba: ≈ 3 min

	Barva	Obsah	Číslo zboží
	Běžová	25 kg	740.2160

■ Práškové lepidlo Isarit E 1



Rakoll Isarit E1 je močovinné lepidlo bez obsahu formaldehydu. S vodou smíchaný roztok lepidla má vysoký obsah pevných látek, je hladký a připravený k okamžitému použití.

- Pokud jsou dřevotřískové desky třídy emisí E 1 dýhovány lepidlem Isarit E 1 při dodržení pokynů k aplikaci, dosahuje se hodnot emisí, které jsou ještě pod přípustnými hodnotami normy DIN 52 386
- Dýhování a uzavření v horkých lisech

Použití: Lepidlo na dýhu | Otevřená doba: ≈ 15 min | Lisovací doba: ≈ 5 min

	Barva	Obsah	Číslo zboží
	Nažloutlá	25 kg	740.9090



PUR lepidla

Propolymerová PUR lepidla nebo také PUR lepidla jsou jednosložková, reaktivní lepidla, která reagují s vlhkostí z okolí a lepenými díly. Patří k nejmodernějším lepidlům určeným pro truhláře a stolaře a jsou vynikající, mají-li být výsledkem obzvlášť vysoce zatěžované spoje.

Ať už chceme slepit dva savé materiály anebo jeden savý díl s dílem nesavým – PUR lepidla docílí bez dalšího přívodu tepla vynikajícího spoje.

tekutá vs. pastovitá

K dostání jsou lepidla PUR různé viskozity. Od tekutých až po pastovitá lepidla a na výběr jsou podle konkrétního použití. Pastovitější lepidlo je například nejvíc vhodné pro vertikální lepení a s oblibou se používá u mobilních aplikací na staveništích. Tekutější varianta nachází uplatnění spíše u větších ploch a v dílnách.

Obě varianty lze nanášet špachtlí. U těch tekutých lze rovněž použít váleček na lepidlo. Je ovšem třeba pamatovat na to, že pomůcka pro nanášení lepidla se musí hned poté vyčistit acetonem nebo nitroředidlem, než na ní dojde k zatvrdnutí lepidla.

■ Lepidlo PUR REDOCOL Osterpur



Osterpur je lepidlo bez obsahu ředidel, určené pro montážní a tvarové lepení. Vytvrzuje vlivem vzdušné a povrchové vlhkosti. Osterpur drží velice dobře na kovu, jako je pozinkovaná nebo základním nátěrem ošetřená ocel, eloxovaný hliník, částečně ušlechtilá ocel, ale i na duroplastech, DKS, PS, GF polyesterech, tvrdých PVC, ABS, dřevěných materiálech a materiálech vázaných cementem.

- Vyžaduje vlhko
- Odolává teplotám nad 100°C



Otevřená doba: 15 min | Lisovací doba: 30 min

Barva	Obsah	Číslo zboží
 Žlutooranžová	1 kg	740.9082

■ PUR lepidlo Henkel Aquence PU 300N



Henkel Aquence PU 300N je vlhkostí vytvrzující, tekuté jednosložkové polyuretanové lepidlo. Vhodné pro všeobecné montážní práce, pro lepení spár v dílnách a na stavbě, ale i pro slepování mnoha různých materiálů.

- Univerzálně použitelné
- Bez rozpouštědel, bez vody
- Krátká otevřená doba
- Vysoká vodovzdornost, splňuje D4 podle EN 204 a WATT 91
- Vysoká tepelná stálost

Otevřená doba: 5 - 10 min | Lisovací doba: 30 - 60 min

Barva	Obsah	Číslo zboží
 Hnědá	0,600 kg	740.1250

■ PUR lepidlo Rakoll Icema R 145/12



Icema R 145/12 je mnohostranně použitelné PU lepidlo odolné proti vlhkosti určené pro vícevrstvé lepení dřív a montážní lepení.



- Vyžaduje vlhkost
- U velkých ploch by měla být jedna strana savá
- Tepelná odolnost: více než 100 °C
- Certifikace pro kormidla (speciálně určeno pro stavbu lodí)

Otevřená doba: 15 min | Lisovací doba: 30 min

	Barva	Obsah	Číslo zboží
	Oranžovohnědá	1 kg	740.9070
	Oranžovohnědá	14 kg	740.9071

■ PUR lepidlo Rakoll Icema R 145/31



Icema R 145/31 velice dobře přilne na předem ošetřené kovy, jako je pozinkovaná ocel, základní barvou natřená ocel, eloxovaný hliník. Vhodné též pro lepení duroplastů, DKS, PS, GF polyesterů, tvrdého PVC, ABS, kompozitních dřev a cementem vázaných materiálů.

- Vyžaduje vlhkost
- U velkých ploch by měla být jedna strana savá

Otevřená doba: 45 min | Lisovací doba: 60 min

	Barva	Obsah	Číslo zboží
	Žlutá	1 kg	740.9072

■ Rakoll Icema R 145/44



Rakoll Icema R 145/44 je pastovité PU lepidlo mj. pro vícevrstvé lepení dřív a montážní lepení. Lepidlo má tužší konzistenci.

- Vyžaduje vlhko
- U velkých ploch by měla být jedna strana savá
- Tepelná odolnost: více než 100 °C
- Nezpěňuje

Otevřená doba: 15 min | Lisovací doba: 30 min

	Barva	Obsah	Číslo zboží
	Bílá	310 ml	740.9073

■ PUR lepidlo Rakoll Icema R 145/88



Icema R 145/88 je pastovité PU lepidlo s krátkou otevřenou a lisovací dobou. Používá se mj. pro vícevrstvé lepení dřív a pro montážní lepení.

- Vyžaduje vlhkost
- U velkých ploch by měla být jedna strana savá
- Tepelná odolnost: více než 100 °C
- Nezpěňuje

Otevřená doba: ≈ 5 min | Lisovací doba: ≈ 10 min

Barva	Obsah	Číslo zboží
 Bílá	310 ml	740.9075

■ PUR lepidlo Rakoll Icema R 101



Po smíchání Icema R 101 a 15% tvrdidla 7 vzniká dvousložkové polyuretanové univerzální lepidlo (je bezpodmínečně nutné dodržet přesný poměr). Lepí dřevo, kov, pryž a plast.

- Vysoce viskózní, snadno se nanáší ozubenou špachtlí
- Dobrá pevnost na svislých plochách
- Dlouhá doba zpracování

Otevřená doba: ≈ 60 min | Lisovací doba: ≈ 480 min

Barva	Obsah	Číslo zboží
Běžová	6,7 kg	740.9113

┌ PŘÍSLUŠENSTVÍ:

Zboží	Barva	Obsah	Číslo zboží
Tvrdidlo Kōracur TH 650, 1,0 kg pro 6,7 kg Icema 101	Tmavohnědá	1 kg	740.9114

■ PUR lepidlo Ponal



PUR lepidlo Ponal je polyuretanový prepolymer s vlákny. Je vhodné k lepení dřeva a kompozitních dřev, ale i mnoha jiných materiálů v kvalitě D4.

- Pro maximální pevnost v interiéru i exteriéru
- Čisté a přesné dávkování lepidla
- Snadno roztíratelné
- Bez rozpouštědel

Otevřená doba: 8 - 10 min | Lisovací doba: 45 - 60 min

Barva	Obsah	Číslo zboží
 Transparentní / neprůhledný	0,420 kg	740.9616

■ PUR lepidlo Ponal Construct PUR-Express



Ponal Construct PUR-Express je univerzální pastovité PU lepidlo s krátkou otevřenou dobou, pro přesné a plošné montážní lepení dřeva, kompozitních dřev a mnoha jiných materiálů.

- Velice malý sklon k napěnění
- Krátký lisovací čas
- Extrémně vysoká koncová pevnost
- Vypĺňuje spáry
- Bez rozpouštědel

Otevřená doba: ≈ 5 min | Lisovací doba: 9 - 17 min

	Barva	Obsah	Číslo zboží
<input type="checkbox"/>	Perleťová bílá	0,440 kg	740.9615

■ PUR lepidlo Jowapur 685.12



Lepidlo Jowapur 685.12 je PU lepidlo pro rychle vytvrzující lepení oken, dveří, schodů a zahradního nábytku, kompozitního dřeva, laminátu, minerálních a keramických stavebních hmot, spojovaných prvků (kov, dřevo, pěna atd.), též pro práce v dílně a montážní práce. Lepené spoje modřínového dřeva musí být chráněny před přímým kontaktem s vodou.



- Rychle vytvrzující
- Pro práce v dílně nebo pro montážní práce
- Lepené spoje odolné proti povětrnostním vlivům (splňují D4 v návaznosti na normu DIN EN 204/205) testované podle WATT 91

Otevřená doba: 10 min | Lisovací doba: 30 min

	Barva	Obsah	Číslo zboží
<input type="checkbox"/>	Hnědá transparentní	0,500 kg	740.2042

■ PUR lepidlo Jowapur 687.22



Lepidlo Jowapur 687.22 je určeno k univerzálnímu lepení oken, dveří, schodů a zahradního nábytku, kompozitního dřeva, laminátu, minerálních a keramických stavebních hmot, spojovaných prvků (kov, dřevo, pěna atd.), pro práce v dílně a montážní práce. Lepené spoje modřínového dřeva musí být chráněny před přímým kontaktem s vodou.

- Rychle vytvrzující
- Pro práce v dílně nebo pro montážní práce
- Lepené spoje odolné proti povětrnostním vlivům (splňují D4 v návaznosti na normu DIN EN 204/205) testované podle WATT 91

Otevřená doba: 20 min | Lisovací doba: 60 min

	Barva	Obsah	Číslo zboží
<input type="checkbox"/>	Hnědá transparentní	0,500 kg	740.2041

■ PUR lepidlo Jowapur 687.40





Lepidlo Jowapur 687.40 je určeno pro vysoce pevné lepení oken, dveří, schodů a zahradního nábytku, zvláště pak i z tvrdých a tropických dřevin, kompozitního dřeva, laminátu, minerálních a keramických stavebních hmot, spojovaných prvků (kov, dřevo, pěna atd.), pro práce v dílně a montážní práce. Lepené spoje modřínového dřeva musí být chráněny před přímým kontaktem s vodou.



- *Vysoce pevné lepení*
- *Obtížně vznětlivé*
- *Nezpečňuje*
- *Pro práce v dílně nebo pro montážní práce*

Otevřená doba: 40 min | Lisovací doba: 120 min

	Barva	Obsah	Číslo zboží
	Světle béžová	0,500 kg	740.2040
	Světle béžová	12 kg	740.2048

■ PUR lepidlo Jowapur 685.06



Jowapur 685.06 je rychletvrdnoucí, pastovité jednosložkové PU lepidlo pro vysoce pevné lepené spoje oken, dveří, schodů a zahradního nábytku, kompozitního dřeva, laminátu, minerálních a keramických stavebních hmot a spojovaných materiálů (kov, dřevo, pěna atd.). Též pro práce v dílně nebo pro montážní práce, ale i pro lepení lakovaných povrchů. Lepené spoje modřínového dřeva musí být chráněny před přímým kontaktem s vodou.

- *Pro práce v dílně nebo pro montážní práce*
- *Vytvrzuje za vlhka*
- *Dobře vyplňuje spáry*
- *Vysoká odolnost proti povětrnostním vlivům a teple*

Otevřená doba: 5 min | Lisovací doba: 18 min

	Barva	Obsah	Číslo zboží
	Slonová kost	0,470 kg	740.2043

■ PUR lepidlo Jowapur 685.17



Jowapur 685.17 je univerzální, pastovité jednosložkové PU lepidlo pro vysoce pevné lepené spoje u oken, dveří, schodů a zahradního nábytku. Vhodné též pro práce na pracovních stolech nebo pro montážní práce, ale i pro lepení tvrdých a tropických dřev, kompozitního dřeva, laminátu, minerálních a keramických stavebních hmot, ale i spojovaných prvků (kov, dřevo, pěna atd.). Lepené spoje modřínového dřeva musí být chráněny před přímým kontaktem s vodou.

- *Pro práce na pracovních stolech nebo pro montážní práce*
- *Vytvrzuje za vlhka*
- *Dobře vyplňuje spáry*
- *Vysoká odolnost proti povětrnostním vlivům a teple*

Otevřená doba: 15 min | Lisovací doba: 50 min

	Barva	Obsah	Číslo zboží
	Slonová kost	0,470 kg	740.2044

■ PUR lepidlo Jowapur 686.60



Jowapur 686.60 je jednosložkové, vlákny vyztužené lepidlo vyplňující spáry, které vytvrzuje působením vlhkosti dřeva nebo vzduchu. Používá se pro lamelové nosníky a ozuby. Lepené spoje modřínového dřeva musí být chráněny před přímým kontaktem s vodou.

- Vyztužené vlákny
- *Vhodné pro výrobu nosných lepených stavebních dílů ze dřeva pro vnitřní i venkovní použití*
- Mnohostranné použití
- Málo pěnění

Otevřená doba: 30 - 70 min | Lisovací doba: 90 - 240 min

Barva	Obsah	Číslo zboží
 Světle béžová	0,500 kg	740.2046

■ PUR lepidlo Jowapur 686.20



Jowapur 686.20 je rychletvrdnoucí jednosložkové, vlákny vyztužené lepidlo vyplňující spáry, které vytvrzuje působením vlhkosti dřeva nebo vzduchu. Používá se na ozuby. Lepené spoje modřínového dřeva musí být chráněny před přímým kontaktem s vodou.

- Vyztužené vlákny
- *Vhodné pro výrobu nosných lepených stavebních dílů ze dřeva pro vnitřní i venkovní použití*
- Mnohostranné použití
- Málo pěnění

Otevřená doba: 10 - 20 min | Lisovací doba: 30 - 60 min

Barva	Obsah	Číslo zboží
 Světle béžová	0,500 kg	740.2047

■ PUR lepidlo Frencken 2K DuoCol Clear



Frencken DuoCol je vysoce kvalitní, transparentní dvousložkové lepidlo na bázi polyuretanu. Lepidlo je thixotropní (stabilní), bez zápachu, jeho aplikace je jednoduchá a přesná, nepění a nepotřebuje vzdušnou vlhkost k vytvrzení.

- Vodovzdorné
- Velmi silné
- Transparentní
- Velmi univerzální použití
- 100% tvarově stálé

Otevřená doba: 1 min

Barva	Obsah	Číslo zboží
Transparentní	50 ml	740.3019

PRÍSLUŠENSTVÍ:

Obsah: 1 ks

Zboží	Číslo zboží
Směšovací tryska Frencken DuoCol jednotlivá	740.3020
Pistole Frencken DuoCol pro 50 ml dvousložk. kartuše	740.3021



Speciální lepidla

Kromě klasických kličů a lepidel dodáváme rovněž speciální výrobky, jako jsou montážní lepidla a adhezivní primery. Montážní lepidla se používají při montážní práci, zasklívání a na navazující spáry. Jsou k dostání v různých barvách, od různých výrobců a s nejrůznějšími adhezivními a lepicími vlastnostmi. Většinou je lze aplikovat běžnými lisí na kartuše. Pro zpracování dřevěných a laminátových hran dodáváme adhezivní primery. Ty slouží jako adhezivní můstky, resp. adhezivní prostředek mezi přilepovaným povrchem a lepidlem, a zlepšují tak přílnost lepidla. Téměř všechny naše hrany, vyjma těch melaminových, jsou zásadně vždy opatřeny adhezivním primerem.

■ REDOCOL MS-Polymer



REDOCOL MS-Polymer montážní lepidlo je určeno na lepení takřka všech materiálů jako (přírodní) kámen, beton, zrcadlo, sádra, PVC, různé umělé hmoty, kov, hliník, měď, olovo, zinek, dřevo, sklo a kompaktní desky. Vhodný též jako voděodolný těsnicí materiál. Zůstává elastický a je přetíratelný.

- Bez obsahu rozpouštědel
- Pro lepení a těsnění
- 100 % bez obsahu silikonů



Doba tvrdnutí: 24 h | Doba vytvoření škráloupu: 10 min | Tepelná odolnost: -40 - 90 °C

	Barva	Obsah	Číslo zboží
	Transparentní	290 ml	740.9400
	Bílá	290 ml	740.9401
	Šedá	290 ml	740.9403

■ REDOCOL MS-Polymer High Tack



REDOCOL MS-Polymer High Tack je určen na lepení takřka všech materiálů jako (přírodní) kámen, beton, zrcadlo, sádra, PVC, různé umělé hmoty, kov, hliník, měď, olovo, zinek, dřevo, sklo a kompaktní desky. Vhodný je též jako voděodolný těsnicí materiál. Zůstává elastický a je přetíratelný. Kromě toho se MS-Polymer High Tack vyznačuje zvýšenou tepelnou odolností a vysokou počáteční přílností.

- Bez obsahu rozpouštědel
- Vysoká počáteční pevnost
- 100 % bez obsahu silikonů



Doba tvrdnutí: 24 h | Doba vytvoření škráloupu: ≈ 6 min | Tepelná odolnost: -40 - 90 °C

	Barva	Obsah	Číslo zboží
	Bílá	290 ml	740.9404

■ Montážní lepidlo Jowat 690.00



Jowat 690.00 jako SE polymer vyřeší problém s flexibilním lepením plastů, kovů, kaučukových materiálů, betonu a minerálních podkladů. Vytvrzuje bez smršťování a vyplňuje spáry.

- Pastovitě
- Dobrá stékavost
- Bez izokyanátu a rozpouštědel
- Zatížitelné do 140 °C

	Barva	Obsah	Použití	Číslo zboží
■	Šedočerný	0,205 kg	Montážní lepidlo	740.2190
		1 ks	Náhradní tryska	740.2191

■ Konstrukční lepidlo Frencken ConstruCol HV 45



Frencken ConstruCol HV45 je unikátní vodovzdorné (D4) konstrukční lepidlo, které nepění, vyplňuje spáry, je velice silné a bez obsahu izokyanátů. Lepidlo je určeno na různé spoje (nenosných prvků).

- Konstrukční lepidlo bez obsahu izokyanátů
- Vodovzdorné (D4)
- Nepění
- S certifikací KOMO
- Pro vnitřní a venkovní použití

Použití: Montážní práce | Produkt: Konstrukční lepidlo

	Barva	Obsah	Číslo zboží
□	Hnědá	290 ml	740.3022
■	Černý	290 ml	740.3023
■	Bílá	290 ml	740.3024

■ Vteřinové lepidlo Frencken CA Active Set



Frencken CA Active je profesionální, velmi kvalitní vteřinové lepidlo. Lepí mj. dřevěné spoje do 10 sekund. S pomocí aktivátoru se dají slepit i obtížné slepitelné materiály.

- Doba přitlačení: cca 10 sekund
- Celková doba vytvrzení: 24 hodin
- Skladovat ve tmě a v chladu

Použití: Montážní práce | Produkt: Sada vteřinové lepidlo

Obsah	Číslo zboží
1 ks	740.8182

■ Montážní lepidlo Ponal Statik



Ponal Statik je dvousložkové expanzní lepidlo pro montáž schodišť určené k připravení schodišťových stupňů, okenních parapetů a prahů u dveří. Aplikované standardními pistolemi na kartuše.

- Lze řezat po cca 8 minutách.
- Závaží lze odstranit cca po 8 minutách
- Bez aerosolových plynů
- Odolné proti stárnutí
- Odolné proti tlení

Použití: Montáž schodišťových stupňů | Otevřená doba: 2 min | Lisovací doba: 8 min

Obsah	Číslo zboží
0,165 kg	740.9068

■ Montážní lepidlo Ponal Rapido



Ponal Rapido je dvousložkové expanzní lepidlo pro montáž dveřních zárubní, k uchycení dveřních zárubní, okenních parapetů atd. Vhodné rovněž při montáži sklolaminátových panelů pro předběžné plnění spár. Extrémně rychlé vytvrzení – lze řezat cca po 4 minutách, klíny lze odstranit po 10 min. Plně zatížitelné po cca 20 min.

- Stabilní při aplikaci – nejsou nutné žádné montážní pásy, nekape
- Bez aerosolových plynů
- Odolné proti stárnutí
- Odolné proti tlení

Otevřená doba: 2 min | Lisovací doba: 10 min

Obsah	Číslo zboží
0,165 kg	740.9612

■ Adhezní primer Henkel Technomelt Primer ND 183/1



Henkel Technomelt ND 183/1 je primer na vodní bázi určený pro úpravu hran z masivního dřeva a dýh (též pro exotické dřeviny a dřeviny bohaté na pryskyřice) a laminátů jako CPL a HPL (doporučujeme předem otestovat). Není určeno k lepení tavnými lepidly PUR. Není určeno na plasty jako ABS, PVC atd.

- Nízkoviskózní
- Jednoduché zpracování štětcem nebo houbičkou
- Vodní báze, syntetická disperze bez rozpouštědel

Použití: HPL Adhezní Primer | Přibližná spotřeba: 20 - 30 g/m² | Doba větrání: 60 min

	Barva	Obsah	Číslo zboží
	Transparentní	0,500 kg	740.9210
	Transparentní	10 kg	740.9211

■ Adhezní primer Jowat 406.10



Jowat 406.10 je PUR modifikované adhezivum pro plasty a plastové fólie (speciálně pro PVC fólie), které mají být slepeny tavným nebo disperzním lepidlem. Použitelné též u ostatních plastů jako např. ABS. Před použitím vyzkoušejte vhodnost použití primeru.

- Řidší
- Snadné nanášení
- Rychleschnoucí

Použití: ABS Adhezní Primer | Přibližná spotřeba: 5 - 10 g/m² | Doba větrání: ≈ 30 min

	Barva	Obsah	Číslo zboží
	Natur	0,600 kg	740.2303

■ Adhezní primer Jowat 406.28



Jowat 406.28 je PUR modifikované adhezivum pro laminovaný materiál, který má být slepen tavnými nebo disperzními lepidly. Před použitím vyzkoušejte vhodnost použití primeru.

- Řidší
- Snadné nanášení
- Rychleschnoucí
- UV identifikovatelný

Použití: HPL Adhezní Primer | Přibližná spotřeba: 5 - 10 g/m² | Doba větrání: ≈ 30 min

	Barva	Obsah	Číslo zboží
	Bílá	0,600 kg	740.2300

■ Adhezní primer Frencken Surface Activator



Frencken Surface Activator odmašťuje a zároveň zlepšuje adhezi. Zajišťuje lepší přilnavost PUR lepidel a MS polymerů na neporézním podkladu, jako je např. (práškovou technologií ošetřený) kov, speciální plasty a sklo.

- Zlepšuje přilnavost
- Speciálně na neporézní materiály

Použití: Adhezní Primer | Doba větrání: ≈ 5 min | Přibližná spotřeba: 5 - 10 g/m²

	Barva	Obsah	Číslo zboží
	Transparentní	500 ml	740.8184



Kontaktní lepidla

Kontaktní lepidla jsou určena k lepení dřevěných dílů s jinými materiály jako např. HPL desky, pryž, kůže, korek, filc, PVC, měkké pěnové látky nebo kov. Lepidlo se nanáší na oba lepené díly. Po nánosu lepidla se musí krátkou dobu počkat, aby se rozpouštědla odpařila. Potom je možné jednorázovým krátkým, ale dostatečně vysokým tlakem oba díly slepit.

■ Stříkací kontaktní lepidlo REDOCOL v nádrži



Stříkací kontaktní lepidlo (webspray) pro přímou aplikaci na místě bez postřikovacího zařízení. Pro oboustranné lepení celé řady materiálů: např. pryž, koberce, kůže, korek, filc, látka, čalouněný materiál, dřevotřískové desky, překližka, lehké stavební desky, středně husté vláknité desky, OSB desky, PVC krycí lišty, schody a schodištní hrany, ale i jiné hladké, neporézní povrchy.

REDOCOL[®]
by OSTERMANN

- Přenosné a snadné použití
- Bez methylenchloridu
- Rychleschnoucí a rychletvrdnoucí
- Tepelná odolnost do + 90 °C

Lisovací doba: Krátkodobě vysoký tlak | Doba větrání: 3 - 5 min

	Barva	Obsah	Číslo zboží
	Transparentní	22,1 l	740.9206
	Transparentní	1 sada	740.9205

■ Příslušenství pro stříkací kontaktní lepidlo REDOCOL



Název	Obsah	Číslo zboží
Pistole pro REDOCOL nádrž	1 ks	740.9207
Hadice pro REDOCOL nádrž	4 m	740.9208

■ Kontaktní lepidlo ve spreji REDOCOL



Stříkací kontaktní lepidlo (webspray) pro přímou aplikaci na místě bez postřikovacího zařízení. Pro oboustranné lepení celé řady materiálů: např. pryž, koberce, kůže, korek, filc, látka, čalouněný materiál, dřevotřískové desky, překližka, lehké stavební desky, středně husté vláknité desky, OSB desky, PVC krycí lišty, schody a schodištní hrany, ale i jiné hladké, neporézní povrchy.



- Přenosné a snadné použití
- Bez methylenchloridu
- Rychleschnoucí a rychletvrdnoucí
- Tepelná odolnost do + 90 °C

Lisovací doba: Krátkodobě vysoký tlak

	Barva	Obsah	Číslo zboží
	Transparentní	0,500 ml	740.9226

■ Nástavec na pistoli k rozprašovači REDOCOL



Obsah	Číslo zboží
1 ks	740.9229

■ Kontaktní lepidlo REDOCOL univerzální







Kontaktní lepidlo REDOCOL univerzální je vysoce kvalitní, univerzálně použitelné kontaktní lepidlo na bázi odolné pryže. Dobře rozdíratelné lepidlo je po nanesení okamžitě pevné a hodí se proto i pro vertikální aplikaci.



- Univerzální: na všechny materiály
- Dobře rozdíratelné
- Okamžitě pevné
- Odolné proti vlhkosti
- Dobrá tepelná odolnost
- Bez aromatických sloučenin

Lisovací doba: Krátkodobě vysoký tlak | Doba větrání: 10 - 60 min

	Barva	Obsah	Číslo zboží
	Krémová	1 l	740.9506
	Krémová	5 l	740.9507
	Krémová	10 l	740.9508
	Krémová	25 l	740.9509





■ Stříkací kontaktní lepidlo REDOCOL univerzální

Kontaktní lepidlo ve spreji REDOCOL univerzální je vysoce kvalitní, univerzálně použitelné kontaktní lepidlo ve spreji na bázi odolné pryže. Lepidlo bez aromatických sloučenin s dobrým rozstříkem má vysokou počáteční pevnost.



- *Univerzální: na všechny materiály*
- *Vysoká počáteční pevnost*
- *Odolné proti vlhkosti*
- *Dobrá tepelná odolnost*
- *Bez aromatických sloučenin*

Lisovací doba: Krátkodobě vysoký tlak | Doba větrání: 10 min

	Barva	Obsah	Číslo zboží
	Transparentní	10 l	740.9514
	Transparentní	25 l	740.9511
	Červená	10 l	740.9512
	Červená	25 l	740.9513

■ Stříkací kontaktní lepidlo Frencken CS 1428 Fine Fix Spray

Frencken CS 1428 Fine Fix Spray je rozprašovací kontaktní lepidlo s velice jemným filmem určené pro všechny lamináty (HPL), dřihu, fólie s vysokým leskem a postformingové prvky. Díky ultra jemnému filmu nedochází k nerovnostem, které se u tenkých laminátů či laminátů s vysokým leskem projevují na povrchu. Lepidlo lze nanášet oboustranně. Vhodné též pro schody, PVC krycí lišty, kov, hliník a plasty, ale i kůži, textilie atd.

- *Ultrajemná mlha lepidla, tenký film*
- *Velice nízká spotřeba lepidla*
- *Rychleschnoucí a rychletuhnoucí*
- *Tepelná odolnost do 115 °C*

Lisovací doba: Krátkodobě vysoký tlak | Doba větrání: 1 - 2 min

	Barva	Obsah	Číslo zboží
	Transparentní	22,1 l	740.9217
	Transparentní	1 sada	740.9209

■ Stříkací kontaktní lepidlo Frencken CS 1661 High Tack Spray

Frencken CS 1661 High Tack je mimořádně silné stříkací kontaktní lepidlo k lepení povrchů všeho druhu na materiály desek. Díky své extrémně vysoké lepicí schopnosti je toto lepidlo vhodné zejména na nerovné povrchy (zaoblení, tvarovky). Lze jej použít na celou řadu různých povrchů.

- *Vysoká počáteční přilnavost*
- *Extrémně vysoká lepicí schopnost, dokonce i při napětí*
- *Na materiály, které musí být hned pevné, zatížené nebo se musí dál obrábět*
- *Těž pro zdvojení materiálů desek*
- *Vhodné zejména pro zaoblené plochy*

Lisovací doba: Krátkodobě vysoký tlak | Doba větrání: 5 min

	Barva	Obsah	Číslo zboží
	Transparentní	1 sada	740.9231
	Transparentní	22,1 l	740.9230

■ Čistič Frencken Remover 16 Spray



Remover 16 Spray je univerzální čistič a bezbarvé syntetické rozpouštědlo a ředidlo.

- *Bezbarvé syntetické rozpouštědlo*
- *Připraveno k okamžitému použití*

Název	Obsah	Číslo zboží
Frencken čistič ve spreji	500 ml	740.9216
Frencken čisticí adaptér	1 ks	740.9214



■ Kontaktní lepidlo Henkel Pattex Classic Liquid



Henkel Pattex Classic Liquid je spolehlivé kontaktní lepidlo pro lepení dřevěných materiálů s deskami HPL, pryží, kůží, korkem, filcem, tvrdým PVC, měkkými pěnovými látkami, kovem aj. Není určeno na styropor, měkké PVC a umělou kůži.

- *Obzvláště vysoká lepidlost*
- *Vysoká tepelná odolnost*
- *Vysoká pevnost ve smyku*

Lisovací doba: Krátkodobě vysoký tlak | Doba větrání: 15 - 20 min

	Barva	Obsah	Číslo zboží
	Krémová	0,650 kg	740.8175
	Krémová	4,5 kg	740.9177
	Krémová	24 kg	740.9178

■ Kontaktní lepidlo Jowat 445.00



Jowat 445.00 je kontaktní lepidlo na bázi polychloroprenu. Je určeno k lepení laminátových, dřevotřískových desek a sololitu. Kromě toho je vhodné pro lepení pryže, filce a celé řady plastů, též ve vzájemné kombinaci nebo na kov. Zředěné ředidlem 401.10 je také rozstříkovatelné.

- *Bez aromat*
- *Vysoký podíl pevných látek*
- *Velice dobře rozstříkatelné a dobře rozstříkovatelné*
- *Vysoká vydatnost*
- *Vynikající počáteční přilnavost*
- *Dobrá odolnost proti teplu i chladu*

Lisovací doba: Krátkodobě vysoký tlak | Doba větrání: 3-10 min | Produkt: Kontaktní lepidlo

	Barva	Obsah	Číslo zboží
	Běžová	0,600 kg	740.2150
	Běžová	10 kg	740.2151

■ Ředidlo Jowat 401.10 pro Jowat 445.00

Jowat 401.10 je speciální ředidlo pro kontaktní lepidlo Jowat 445.00. Výrobek je vhodný též jako čistič pro obráběcí přístroje.

- *Speciální ředění*
- *Též k čištění příslušných pracovních přístrojů*
- *Též k odstranění zbytků tavného lepidla*

Produkt: Ředidlo

Barva	Obsah	Číslo zboží
Bezbarvý	0,700 kg	740.2153
Bezbarvý	9 kg	740.2154

■ Ředidlo K pro stříkací lepidlo

Pro stříkací kontaktní lepidlo

Barva	Obsah	Číslo zboží
Bezbarvý	5 l	740.9213

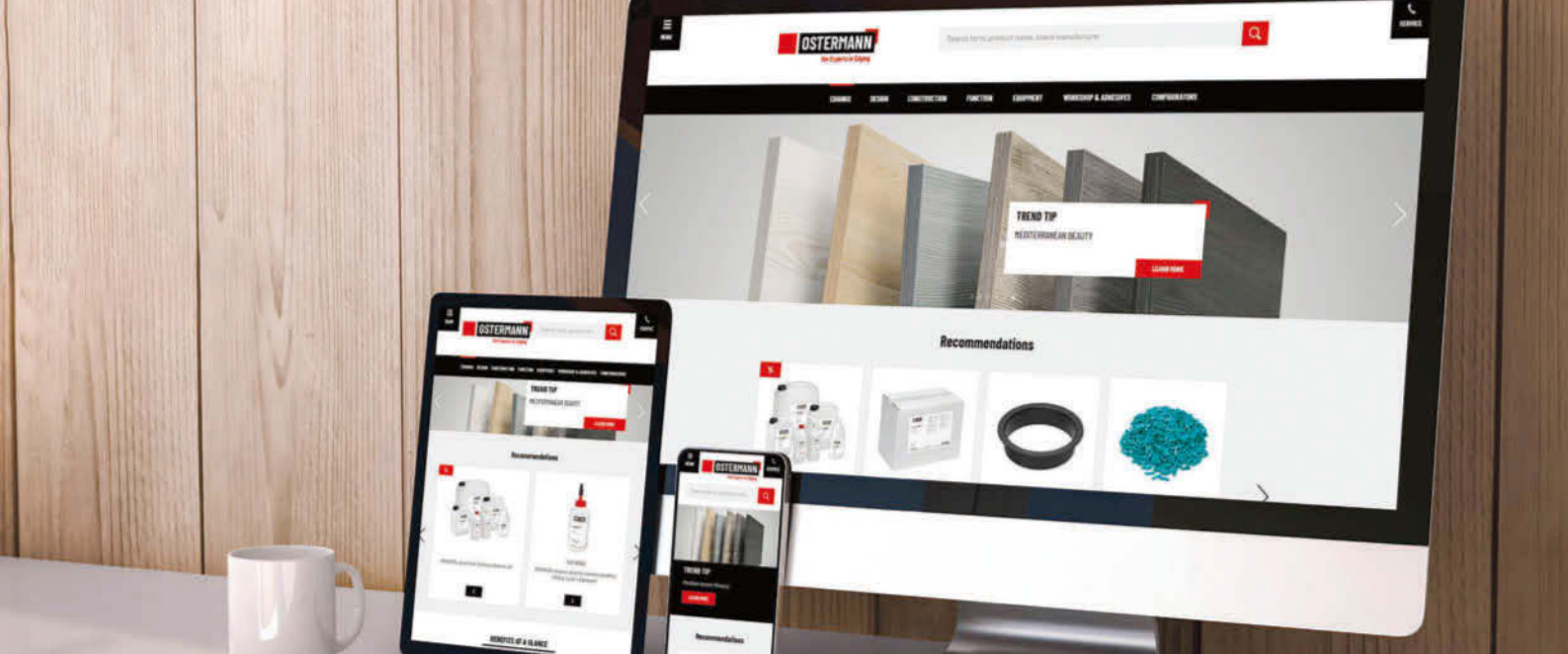

SNÁZ UŽ TO NEJDE... NAŠE E-SLUŽBY

e SERVICES
by OSTERMANN

■ E-shop

Prostřednictvím e-shopu OSTERMANN můžete objednávat 24 hodin denně 7 dní v týdnu. Najít zde můžete vše co potřebujete pro svůj projekt, přehledně seřazené a dostupné na pár kliknutí.

- Objednávky 24/7
- Aktuální dostupnost zboží
- Osobní historie objednávek a uživatelská správa

■ Newsletter

Přihlaste se k odběru newsletteru OSTERMANN a mějte tak neustále přehled o nových výrobcích, službách i aktuálních nabídkách.

- Informace o aktuálních nejoblíbenějších hranách
- Novinky o výrobcích a službách
- Speciální nabídky

■ OstermannTV

Naši videosekce neustále rozšiřujeme. Pravidelné nahlédnutí se vyplatí! Ve světě OstermannTV najdete zájemci z řad truhlářů/stolařů odpovědi na mnohé otázky:

- Jak lze pomoci nábytkových hran zajistit atraktivní akcenty?
- Na co je třeba pamatovat při přechodu z tavných EVA lepidel na tavná PUR lepidla?
- Co je to hrana OSTERMANN Infratec?

■ Katalogy k prolistování ■ Aplikace

Všechny katalogy a prodejní dokumenty si můžete pohodlně otevřít v sekci Ke stažení. Digitálně si můžete prolistovat náš sortiment a požadované zboží z katalogu rovnou objednat.

- Uložení nebo tisk jednotlivých stránek
- Praktická funkce vyhledávání
- Zvětšené náhledy
- Propojení s e-shopem po kliknutí na číslo výrobku

Aplikace OSTERMANN Vám nabízí přístup k našemu veškerému sortimentu a všechny komfortní funkce e-shopu, ať jste kdekoli. Profitujte např. ve vlastním skladu z integrovaného skeneru QR kódů.

- Přístup k úplnému produktovému katalogu
- Hrany a desky
- Čtečka QR kódů

Více informací najdete na www.ostermann.eu po zadání hledaného pojmu

#eServices



■ KALTEX univerzální kohout



Kohout Kaltex pro hobok 30 kg, s výpustí na dně, je promyšlený a velmi kvalitní výrobek pro dávkování bílých lepidel a ostatních výrobků se zvýšenou viskozitou. Ohýbací závěs s vyjímatelnými čepy dodávaný společně s výrobkem umožňuje snadnou výměnu nádoby.

- Plynule nastavitelný výtokový otvor
- Z plastu s antiadhezivními vlastnostmi
- Dlouhá životnost

Obsah	Číslo zboží
1 kg	740.4005

■ Ruční čerpadlo na lepidlo Easy-Pump



- Rychlá a snadná montáž
- Lze ovládat ručně nebo pomocí akušroubováku
- Umožňuje přesné dávkování
- Nevyžaduje elektrický proud ani stlačený vzduch

Při použití akušroubováku se musí odříznout kliková rukojeť a otáčky smí dosahovat maximálně 200 ot/min.



Ruční čerpadlo pro čisté a rychlé nalití a přelití lepidla a laku. Pumpičku lze ručně ovládat klikovou rukojetí anebo případně pomocí akušroubováku. Hrdlo pumpičky lze individuálně zkrátit.

Použití	Délka hrdla	Číslo zboží
Kbelík 10 - 13 kg	250 mm	890.9414
Kbelík 25 - 33 kg	600 mm	890.9415

■ Nanášedka lepidla Pfohl



Nanášedka lepidla Pfohl je velice odolné ruční nářadí určené k rychlému a rovnoměrnému nanesení klišu a lepidla. Dodává se včetně stojanu a válečku z mechové pryže a k dostání je v různých šířkách.

- Jednoduchá výměna jednotlivých komponentů
- Pro efektivní práci
- Rovnoměrné dávkování
- Snadno se čistí

Rozsah dodávky:

- Stojan
- Váleček z mechové pryže



885.9281



885.9280



885.9250

Šířka	Materiál nádoby na lepidlo	Objem	Číslo zboží
75 mm	Litina	0,5 l	885.9281
150 mm	Litina	1,0 l	885.9280
200 mm	Plast	1,2 l	885.9250

■ Nanášedka lepidla Pfohl Leimfix



Nanášedka lepidla Leimfix od firmy Pfohl je určena pro rovnoměrné a přesné nanesení lepidla na dřevěné plochy do šířky až 140 mm. Obrobek se posouvá po horním nanášecím válečku. Při krátkých pracovních přestávkách může lepidlo a váleček zůstat v boxu, aniž by vyschly. Vyjímatelné válečky umožňují také dlouhodobé uchování malého množství lepidla v boxu.

- Rovnoměrné a přesné nanesení lepidla
- Uchování zbylého lepidla v boxu
- Vyjímatelné a omyvatelné válečky

Při delším přerušení práce se musí válečky vyjmout a vyčistit. Lepidlo může zůstat v boxu. Kvůli ochraně před vysušením by se mělo zbylé lepidlo opatřit velice tenkou vrstvou vody.



Šířka role	Číslo zboží
140 mm	885.9210

■ LeimPort Pfohl



- Snadná výměna jednotlivých komponentů
- Pro efektivní práci
- Rovnoměrné dávkování
- Snadno se čistí

Rozsah dodávky:

- Protiskluzový, stabilní držák z nerezové oceli
- Klíma zásobník s víkem a membránovou hubičkou
- 1 pěnová vložka
- Láhev s lepidlem 500 ml

LeimPort od firmy Pfohl vytváří vlhké klíma a trvale brání vyschnutí hrotu s lepidlem. Otvor membránové hubičky se sám zavře při vyjmutí láhve s lepidlem, takže vlhké klíma zůstává stále zachováno. Dokonce i mírně zaschlé hroty se po nějaké době v portu opět uvolní. LeimPort určuje pevné místo pro láhev s lepidlem.

Objem	Číslo zboží
0,500 l	885.9220

■ Nádoba na lepidlo Pfohl



- Na lepidla, barvy atd.
- Snadný způsob plnění
- Snadné čištění

Rozsah dodávky:

- Nádoba na lepidlo s 2 štětci velikosti 10

Nádoba na lepidlo od firmy Pfohl se postará o to, aby lepidlo či barva, které jsou v něm připravené k okamžitému použití, nevyschly. Integrovaný držák na štětec se postará o čistou práci a po použití se dá do nádoby rovněž uzavřít.

Materiál nádoby	Objem	Číslo zboží
Plast	1,2 l	885.9230

■ Úsporný zásobník lepidla



Objem	Číslo zboží
450 ml	890.9395
900 ml	890.9396
1500 ml	890.9397

■ Univerzální dávkovač lepidla



- Flexibilní možnosti použití
 - Snadné čištění
 - Snadné dávkování
 - Ergonomický a pohodlný
 - Pro pečlivě odvedenou práci
- Rozsah dodávky:
- Láhev 250 ml vč. uzávěru
 - Váleček 60 mm
 - Lamelová tryska 3,8 mm
 - Špičatá tryska 3 mm
 - Tryska pro lepení hmoždinek 9,5 mm
 - Štěteček

Na drážky, plochy nebo otvory po hmoždinkách: Univerzální dávkovač lepidla s pěti nastavitelnými je ideální volbou pro téměř všechny aplikace.

Materiál	Objem	Číslo zboží
Plast	0,250 l	885.9200

■ Lamello lepička Minicol



Použití: Drážky 4 mm | Objem: 0,300 l | Rozsah dodávky: Náhradní tryska

Materiál trysky	Číslo zboží
Plast	460.175500
Kov	460.175550

PRÍSLUŠENSTVÍ:

Zboží	Číslo zboží
Plastová tryska pro Lamello lepičku Minicol	460.335511
Tryska z kovu pro Lamello lepičku Minicol	460.285512

■ Nanášecí špachtle Pfohl



Nanášecí špachtle Pfohl má dvě různá ozubení. S nanášecí špachtlí Pfohl se podaří nanést lepidlo nebo klič nanejvýš rovnoměrně a v tenké vrstvě. Odvzdušňovací klapka nad rukojetí zajišťuje rovnoměrný průtok lepidla.

- Cca o 20 až 30 % menší spotřeba lepidla/klihu
- Značná úspora času
- Samouzavíratelná
- Žádné úniky kvůli odpařování

Šířka	Délka	Ø vnější	Objem	Číslo zboží
150 mm	250 mm	100 mm	1 l	885.9309

PRÍSLUŠENSTVÍ:

Zboží	Šířka	Číslo zboží
Vymezovací sada pro nanášecí špachtli Pfohl	150 mm	885.9310

■ Kovová špachtle s dřevěnou rukojetí



Šířka: 175 mm | Výška: 122 mm | Tloušťka: 0,7 mm

Ozubení	Číslo zboží
A2	905.0310
B3	905.0300

■ Špachtle z kovu



Šířka: 140 mm | Výška: 140 mm | Tloušťka: 0,38 mm

Ozubení	Číslo zboží
A1	905.9409

■ Plastová špachtle REDOCOL



Šířka: 120 mm | Výška: 90 mm | Tloušťka: 1,75 mm

Ozubení	Číslo zboží
A1	905.9400

■ Kartušová pistole Pro2000, plast vyztužený skelnými vlákny



Velice lehká, a přesto odolná, uzavřená kartušová vytlačovací pistole v profikvalitě pro dlouhou dobu použití.

- Ergonomická a pohodlná
- Lehká a zároveň odolná konstrukce
- Pro precizní vyplnění spár

Použití	Materiál	Číslo zboží
Kartuše 310 ml	Plast vyztužený skelnými vlákny	710.106528

■ Skeletová pistole na kartuše Heavy Duty



Vysoce kvalitní pistole na kartuše s automatickým zastavením dokapávání, která brání uvolnění i dokapávání používaného těsnícího materiálu nebo lepidla.

- Z prvotřídního kovu
- Kompatibilní s kteroukoli standardní kartuší
- Snadné použití

Použití	Materiál	Číslo zboží
Kartuše 310 ml	Ocel	860.9191

■ Kartušová skeletová pistole, kov

Vytlačovací pistole ve vysoce kvalitním a odolném provedení s hladkou posuvnou tyčkou.

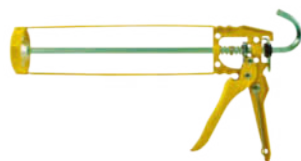

- Snadná manipulace
- Vysoce kvalitní pomůcka z oceli
- Pro docílení perfektního výsledku

Použití	Materiál	Číslo zboží
Kartuše 310 ml	Ocel	710.106812

■ Přítlačný váleček



Díky přítlačnému válečku se docílí rovnoměrného a silného přitlaku na opracovávané lepené plochy.



905.9413

905.9421

905.9412

Zboží	Šířka role	Ø role	Hmotnost	Číslo zboží
Přítlačný váleček s dvojitou rukojetí, vyšší hmotnost	100 mm	60 mm	1,2 kg	905.9413
Přítlačný váleček s tyčovou rukojetí	75 mm	35 mm	0,7 kg	905.9421
Přítlačný váleček s dvojitou rukojetí, lehčí provedení	100 mm	30 mm	0,8 kg	905.9412

■ Čistič na dýhovací lis s násadou

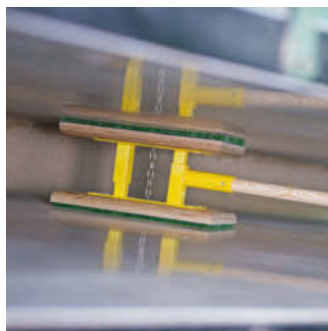

Čistič na dýhovací lis s násadou je velkým pomocníkem při čištění horkých desek hydraulických dýhovacích lisů.

Rozsah dodávky:

- 2 dřevěné desky s tkaninou z umělých vláken
- 2 pružně uložená dvojitá pouzdra
- Ocelový řetízek sloužící jako doraz
- Stabilní kovová konstrukce

Výška	Šířka	Délka	Hmotnost	Číslo zboží
130 - 160 mm	150 mm	295 mm	2,45 kg	965.8259

PŘÍSLUŠENSTVÍ:

Zboží	Číslo zboží
Náhradní destičky k čističi na dýhovací lis, 1 ks = 1 pár	965.8260

SERVIS K HRANÁM



Hrany v libovolné délce od 1 metru

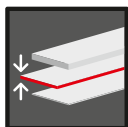

K dispozici v různých tloušťkách



K dispozici v libovolné šířce až do 100 mm



Všechny hrany na přání s vrstvou tavného lepidla či funkční vrstvou pro bezspárové technologie

Více informací najdete na www.ostermann.eu po zadání hledaného pojmu

#serviskhranam



DÍLNA & KLIHY A LEPIDLA: SEPARAČNÍ A ČISTICÍ PROSTŘEDKY



Více informací najdete na www.ostermann.eu po zadání hledaného pojmu

#cistení



Lepení a čištění – čištění a lepení. Oba tyto pracovní kroky bývají zpravidla úzce spjaty ať už obecně při výrobě nábytku či interiérového vybavení, anebo při výstavbě veletržních stánků či prodejních interiérů. Naši odborníci tak nabyli nejen hodně zkušeností v oblasti lepidel, ale i mimořádně rozsáhlých odborných znalostí, co se týká „čističů“ a „separačních prostředků“. Vědí, na čem v praxi záleží. Dokonce sami vyvinuli REDOCOL Teclinx One For All, čisticí prostředek perfektně vyladěný na požadavky řemesla.

Ať už pro finální čištění hotového kusu nábytku, pro různé čisticí agregáty olepovaček hran, k čištění nástrojů nebo jako separační prostředek pro stříkací kabiny a dýhovací lisy – u nás máme ten správný produkt pro každé použití.

Ruční čištění str. 9_66

Strojní čištění str. 9_69

Příslušenství k čističům str. 9_73

■ Čistič FSG



- Odstraňuje snadno stopy tužkou a fixem
- Vyprchá bezzbytku
- Neobsahuje benzen (< 0,1 %)

Ideální k čištění podkladových desek před fóliováním a k odstraňování zbytků tavného lepidla!



Čistič FSG odstraňuje efektivně nežádoucí nečistoty po obrobení dílu téměř na každém umělém povrchu, aniž by přitom poškodil materiál. Ideální pro odstranění zbytků tavného lepidla po opracování hran a na čištění v dílně během výroby. Není určen na akrylátové povrchy.

Barva: Bezbarvý

Obsah	Forma dodání	Uzávěr	Typ: DN/AS Charakteristika: Citrusová vůně s antistatickou přísadou Part Number	Typ: DN Charakteristika: Citrusová vůně Part Number	Typ: N/AS Charakteristika: Neutrální pach s antistatickou přísadou Part Number	Typ: N Charakteristika: Neutrální pach Part Number
0,500 l	Láhev bez rozprašovače	DIN 28	755.9212	755.9249	755.9302	755.9264
1 l	Láhev s jednorázovým rozprašovačem	DIN 28	755.9210	755.9263	755.9300	755.9266
1 l	Láhev s rozstříkovačem	DIN 28	755.9213	755.9250	755.9303	755.9265
5 l	Kanistr	DIN 51	755.9214	755.9251	755.9304	755.9267
30 l	Kanistr	DIN 61	755.9217	755.9257	755.9307	755.9259

■ Zpomalovač pro čistič na plasty FSG



Přidáním zpomalovače se prodlouží doba odpařování čističe na plasty FSG. To vede zejména u tmavých a lesklých povrchů k minimalizaci tvoření šmouh a škrábanců.

- Prodlužuje dobu odpařování čističe FSG
- Pro šetrné a efektivní čištění
- K dostání ve dvou velikostech

Poměr přísad ve směsi: 1:3 až 1:5

Obsah	Forma dodání	Uzávěr	Číslo zboží
1 l	Láhev s rozstříkovačem	DIN 28	755.9246
5 l	Kanistr	DIN 51	755.9247

■ iti REDOCOL VOCmatic Aqua, bez tekavch org. slouenin



iti REDOCOL VOCmatic Aqua je intenzivn profesionln iti povrch na bzi vody. Systm iten uinn nahrazuje dosavadn itie s obsahem rozpoutedel. it intenzivn, zrove neobsahuje tekav organick sloueniny a nepat mezi itie s oznamovac povinnost podle naizen CLP. iti je ve sv aplikaci bezpen a lze jej bez problm skladovat a pepravovat.

- Bez tekavch organickch slouenin / redukovan množství Co2 podle smernice 2010/75/EU
- Vysok rozpoutec schopnost i p velmi silnm zneiten
- Udriteln, rostlinn suroviny
- Na bzi uinnho, prodnho rozpoutedla

itie se bhem sv doby psoben roziuj mezi lepidlo a neistoty a neistotu pitom efektivn oddeluj od nosnho materilu. Proto je tak nanejv vhodn pouvat tyto itie i na vechny drsn a siln strukturovan povrchy.



Typ: Aqua | Charakteristika: Zpach po alkoholu | Barva: Bezbarv

Obsah	Forma dodn	Uzvr	slo zbo
1 l	Lhev s jednorzovm rozpraovaem	DIN 28	755.9522
1 l	Lhev s roztikovem	DIN 28	755.9523
5 l	Kanystř	DIN 51	755.9524
10 l	Kanystř	DIN 61	755.9525
30 l	Kanystř	DIN 61	755.9527

■ iti REDOCOL VOCmatic DN, redukovan množství tekavch org. slouenin



iti REDOCOL VOCmatic DN je iti povrch pevzn na bzi rostlinnch surovin. Je ideln pro odstranen zbytk tavnho lepidla po obrben hran a pro run iten v dln bhem vrobnho procesu. it efektivn, bez nmahy a je ideln volbou na choulostiv materily. Prv vrazn strukturovan povrchy a struktury deva se dj vyistit spolehliv a bez zanechvn pozstatk.

- Aktivn bezpenost a ochrana zdraví p prac a ochranaivotnho prosted poutm udritelnch surovin na rostlinn bzi
- Zredukovno a na 40 % obsahu tekavch organickch slouenin
- Dobr rozpoutec schopnost nap. u rysek tukou a fixou

itie se bhem sv doby psoben roziuj mezi lepidlo a neistoty a neistotu pitom efektivn oddeluj od nosnho materilu. Proto je tak nanejv vhodn pouvat tyto itie i na vechny drsn a siln strukturovan povrchy.



Typ: DN | Charakteristika: Citrusov vn | Barva: Bezbarv

Obsah	Forma dodn	Uzvr	slo zbo
1 l	Lhev s jednorzovm rozpraovaem	DIN 28	755.9533
1 l	Lhev s roztikovem	DIN 28	755.9532
5 l	Kanystř	DIN 51	755.9534
10 l	Kanystř	DIN 61	755.9535
30 l	Kanystř	DIN 61	755.9537

■ Čistič REDOCOL greenline Finish 61



REDCOL
GREENLINE by OSTERMANN

U silných nečistot nastříkejte Finish 61 rovnou na povrch a nechte působit. U lehkých a běžných nečistot, ale i při pnutí stávajících akrylových povrchů, naneste čistič na čistý hadřík z mikrovlákna a plochy rovnoměrně otřete a vyčistěte. Nepoužívejte na horký povrch!



REDCOL greenline Finish-Reiniger 61 je čistič určený téměř na všechny povrchy, jako je sklo, plast, lak, linoleum a kov. Nejnovější testy potvrzují dokonce i bezproblémovou pravidelnou aplikaci čističe na choulostivé akrylátové povrchy, jako jsou například atraktivní 3D akrylátové hrany a čelní plochy z akrylátového skla Kristall. Dají se jim snadno vyčistit i minerální desky, hliníkové plochy, povrstvené dřevotřískové desky, ale i povrchy zrcadel a skel.

- Biologicky odbouratelný
- Vysoce účinné antistatické složení
- Beze stop vyčistí i masnotu a silikon

Barva: Bezbarvý

Obsah	Forma dodání	Uzávěr	Číslo zboží
0,500 l	Láhev s rozprašovačem		755.9020
5 l	Kanistr	DIN 45	755.9022
20 l	Kanistr	DIN 61	755.9026

■ Dezinfekční prostředek na ruce Lumosens AS, antiseptický



- Bez parfému
- Šetrný k pokožce
- Působí do pár sekund
- Dermatologicky doporučeno pro alergiky a citlivé osoby

Cca 3 ml neředěného roztoku aplikujte na suché ruce a po dobu 30 sekund důkladně vtírejte až do úplného navlhčení rukou. Po dobu působení neředěným přípravkem musí být ruce udržovány vlhké. Pro docílení účinnosti proti norovirům tento postup zopakujte, aby byla zaručena celková doba působení trávající minimálně 1 minutu.



Dezinfekční prostředek na bázi alkoholu připravený k okamžitému použití je určen pro všechny z hlediska hygieny relevantní oblasti průmyslu a komerčních zařízení. Lumosens AS působí do 30 sekund. Odstraňuje bakterie, plísňe a opouzdřené viry.

Charakteristika: Antiseptický | Barva: Bezbarvý

Obsah	Forma dodání	Uzávěr	Číslo zboží
0,250 l	Láhev s rozprašovačem	DIN 18	755.0011
1 l	Láhev s rozstříkovačem	DIN 28	755.0013
5 l	Kanistr	DIN 51	755.0014

PRÍSLUŠENSTVÍ:

Zboží	Objem	Uzávěr	Forma dodání	Číslo zboží
Rozprašovač Lumosens AS, plast, prázdný, objem 250 ml, obsah v balení = 1/48 ks	0,250 l	DIN 18	Láhev s rozprašovačem	755.0015

REDOCOL greenline Teclínx One For All



U běžných postřiků a separačních prostředků pro olepovačky hran mohou články dopravních řetězů neustále zanechávat nevídané otisky na povrchu nábytku v provedení vysoký lesk nebo supermat. Těmto otiskům se ale dá předejít pravidelným čištěním článků dopravních řetězů pomocí prostředku REDOCOL Teclínx One For All.



REDOCOL greenline Teclínx One For All je čisticí prostředek na bázi alkoholu určený k čištění strojů a povrchů. Lze jej použít na všech agregátech olepovačky hran, kde se postará o perfektní finální úpravu hran a výsledek frézování. Zároveň je vhodný na všechny povrchy a materiály hran a je ideální pro čištění po koncové montáži. Završením toho všeho jsou pak optimální kluzné a separační vlastnosti tohoto výrobku.

- Jeden čistič pro všestranné použití
- Aktivní ochrana pracovního a životního prostředí díky surovinám z obnovitelných zdrojů na rostlinné bázi
- Schválený dezinfekční prostředek k čištění povrchů

Barva: Bezbarvý

Obsah	Forma dodání	Uzávěr	Číslo zboží
0,500 l	Láhev bez rozprašovače	DIN 28	755.9511
1 l	Láhev s rozstříkovačem	DIN 28	755.9518
1 l	Láhev s rozprašovačem	DIN 28	755.9510
2 l	Laboratorní láhev	DIN 28	755.9513
5 l	Kanistr	DIN 51	755.9514
10 l	Kanistr	DIN 61	755.9515
30 l	Kanistr	DIN 61	755.9517

PŘÍSLUŠENSTVÍ:



890.8103



890.8104

Materiál: LDPE | Uzávěr: DIN 28

Zboží	Číslo zboží
Laboratorní láhev Teclínx, prázdná, 2 l, bez stupnice, včetně uzávěru	890.8103
Sada laboratorních lahví, prázdná, 2 l, s násuvnou spojkou, sacím filtrem, hadicí a odvodušňovacím šroubem	890.8104

■ Separáční prostředek FSG TR 8 Plus



Separáční prostředek FSG TR 8 Plus se před obráběním formátu nastříká na horní a dolní stranu hrany, čímž zabrání nežádoucímu přilnutí tavného lepidla na povrchu. Separáční prostředek FSG TR 8 Plus je určen k ošetření nábytkových hran z plastu, ale i na dřívové hrany. Ideální v kombinaci s chladičem KM 1 Plus, separáčním prostředkem TR 12 Plus a čistíčem na plasty 925 Plus. Není vhodný na akrylové povrchy.

- Šetrí olepovačku hran
- Zajišťuje čistý výsledek beze zbytků lepidla

Barva: Bezbarvý

Obsah	Forma dodání	Uzávěr	Číslo zboží
1 l	Láhev s rozstříkovačem	DIN 28	755.9101
5 l	Kanistr	DIN 51	755.9102
30 l	Kanistr	DIN 61	755.9104

┌ PŘÍSLUŠENSTVÍ:



890.8105

Zboží	Materiál	Uzávěr	Číslo zboží
Laboratorní láhev TR 8, prázdná, 2 l, bez stupnice, včetně uzávěru, balení = 1/8 ks	LDPE	DIN 28	890.8105

■ Chladič FSG KM 1 Plus



Chladič FSG typ KM 1 Plus bylo vyvinuto pro použití na olepovačkách hran. V nich zchlazuje drážku s horkým lepidlem a zaručuje optimální teplotu při frézování hrany. Tím se zabráňuje vzniku stop po chvění nástroje na frézovací hraně nebo rozmazávání lepidla. Chladič FSG typ KM 1 Plus je vhodný k ošetření nábytkových hran z plastu, ale i na dřívové hrany. Ideální v kombinaci se separáčním prostředkem TR 8 Plus, separáčním prostředkem TR 12 Plus a čistíčem na plasty 925 Plus.

- Cílené a rychlé vytvrzení lepidla
- Šetrí frézovací nástroje
- Na snímacích válečkách nejsou žádné třísky od frézování
- Profesionální výsledek práce při obrábění hran

Barva: Modrá

Obsah	Forma dodání	Uzávěr	Číslo zboží
1 l	Láhev s rozstříkovačem	DIN 28	755.9173
5 l	Kanistr	DIN 51	755.9174
30 l	Kanistr	DIN 61	755.9177

PŘÍSLUŠENSTVÍ:



890.8109

Zboží	Materiál	Uzávěr	Číslo zboží
Laboratorní láhev KM 1 Plus, prázdná, 2 l, bez stupnice, včetně uzávěru	LDPE	DIN 28	890.8109

■ Separáční prostředek FSG TR 12 Plus



Separáční prostředek FSG TR 12 Plus brání usazování lepidla na přitlačných válečkách. Používá se též u choulostivých pásek hran, aby nedošlo k jejich poškození snímací patkou. Separáční prostředek FSG TR 12 Plus je vhodný k ošetření nábytkových hran z plastu, ale i na dýhové hrany. Ideální v kombinaci se separáčním prostředkem TR 8 Plus, chladičem KM 1 Plus a čistěčem na plasty 925 Plus. Není vhodný na akrylové povrchy.

- Šetří olepovačku hran
- Zajišťuje čistý výsledek beze zbytků lepidla

Barva: Zelená

Obsah	Forma dodání	Uzávěr	Číslo zboží
1 l	Láhev s rozstříkovačem	DIN 28	755.9106
5 l	Kanistr	DIN 51	755.9107
30 l	Kanistr	DIN 61	755.9109

PŘÍSLUŠENSTVÍ:



890.8106

Zboží	Materiál	Uzávěr	Číslo zboží
Laboratorní láhev TR 12, prázdná, 2 l, bez stupnice, včetně uzávěru, balení = 1/8 ks	LDPE	DIN 28	890.8106

■ Čistič na plasty FSG 925 Plus



Čistič na plasty FSG typ 925 Plus je vhodný pro strojní čištění pomocí rozstříkovačích agregátů. Čistič na plasty FSG typ 925 Plus je určen k ošetření nábytkových hran z plastu, ale i na dýhové hrany. Ideální v kombinaci se separačním prostředkem TR 8 Plus, chladivem KM 1 Plus a separačním prostředkem TR 12 Plus. Není vhodný na akrylové povrchy. Lze jej použít též k čištění po konečné montáži.

- Účinné čištění umělých povrchů
- Čistí beze stop

Barva: Červená

Obsah	Forma dodání	Uzávěr	Číslo zboží
1 l	Láhev s rozstříkovačem	DIN 28	755.9111
5 l	Kanistr	DIN 51	755.9112
30 l	Kanistr	DIN 61	755.9114

PRÍSLUŠENSTVÍ:



890.8107

Zboží	Materiál	Uzávěr	Číslo zboží
Laboratorní láhev 925 Plus, prázdná, 2 l, bez stupnice, včetně uzávěru, balení = 1/8 ks	LDPE	DIN 28	890.8107

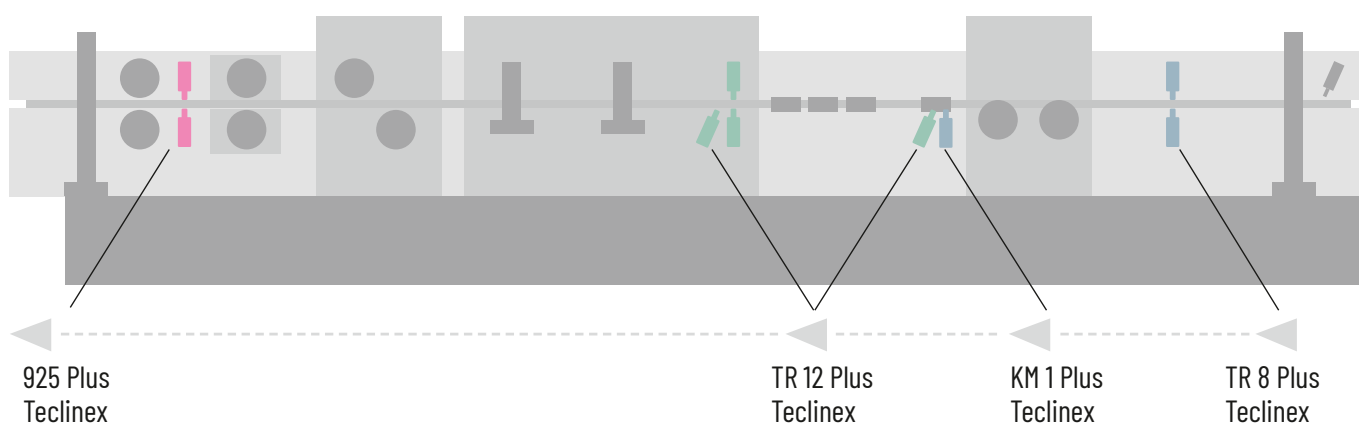

■ Klíč na uzávěry kanistrů



Kruhový klíč slouží ke snadnému a rychlému otevírání uzávěrů kanistrů.

Uzávěr	Číslo zboží
DIN 28 a DIN 45	755.9050
DIN 51 a DIN 61	755.9051

■ Vypouštěcí kohout pro plastový kanistr



Vypouštěcí kohouty pro kontrolované a téměř dokonalé vyprázdnění sudů a kanistrů.

Uzávěr	Číslo zboží
DIN 45	755.9036
DIN 51	755.9244
DIN 61	755.9258

■ Plastový trychtýř



Praktické plastové trychtýře vyrobené z polyethylenu (HDPE) s vysokou hustotou. Trychtýř je bezpečný pro kontakt s potravinami, navíc je také odolný proti olejům, kyselinám a palivům. Má praktický úchyt s integrovaným otvorem pro zavěšení.

- *Bezpečné plnění různých tekutin*
- *Jednoduché a rychlé použití*
- *K dostání v několika velikostech*
- *Rovný výtok s odvětrávacími kanálky*

Materiál: HDPE (High Density Polyethylen) | Barva: Oranžová

Ø	Ø výstupu	Výška	Objem	Číslo zboží
75 mm	9 mm	110 mm	0,09 l	890.1000
100 mm	10 mm	130 mm	0,25 l	890.1001
120 mm	15 mm	160 mm	0,27 l	890.1002
150 mm	15 mm	180 mm	0,7 l	890.1003

■ Úsporný navlhčovač čističe



- Bezpečné a úsporné dávkování čisticího prostředku
- Nevyužitá tekutina stéká zpět do nádoby
- Navlhčovací talířek s klapkou proti vzplanutí ohně
- Osvědčený bezpečný výrobek

Po stlačení navlhčovacího talířku usazeného na pružině se horní miska naplní čisticím prostředkem, kterým pak lze navlhčit hadr. Přebytečná tekutina steče automaticky a bezpečně zpět do plechovky.



Úsporný navlhčovač čističe je ideální k jednoduchému, rychlému a přesnému dávkování čisticích prostředků k navlhčování čisticích a leštících hadrů a utěrek. Případné páry, které mohou během navlhčování uniknout, se díky této nádobce snižují na minimum.

Materiál nádoby: Ocelový plech | Vnější povrch: Ocelový plech s práškovou barvou | Vnitřní povrch: Pocínováno

Ø nádoby	Výška nádoby	Výška celkem	Objem	Číslo zboží
180 mm	200 mm	267 mm	2 l	755.9248

■ Láhev s rozprašovačem REDOCOL plast



REDCOL[®]
by OSTERMANN

K ideálnímu dávkování všech čističů od firmy OSTERMANN doporučují naši experti plastový rozprašovač s pumpičkou REDOCOL. Láhev je velmi lehká, vysoce odolná, univerzálně použitelná a šikovná do ruky. Tím je zajištěno ideální dávkování při rozstříkávání. Použití ji lze na většinu tekutin s obsahem rozpouštědel.

Objem	Forma dodání	Číslo zboží
1 l	Láhev s rozprašovačem	890.8010

■ Rozprašovač REDOCOL plast



REDOCOL
by OSTERMANN

Rozprašovač je odolný vůči rozpouštědlům jen za určitých podmínek a trvale jej lze používat pouze na tekutiny s nízkým obsahem rozpouštědel. Důrazně doporučujeme výrobek pro jistotu vždy nejdříve předem vyzkoušet.



890.8000

890.8005

Objem	Forma dodání	Číslo zboží
0,500 l	Láhev s jednorázovým rozprašovačem	890.8000
1 l	Láhev s rozprašovačem	890.8005

■ Hadřík z mikrovlákna REDOCOL, 400 x 400 mm



Hadřík z mikrovlákna se speciální úpravou, díky níž je obzvláště měkký, lze použít na suché i mokré čištění. Velmi dobře zachytí nečistoty, ale i vlhkost a vodu. Díky jeho vysoké absorpční schopnosti s ním lze bez problémů odstranit i silikony, oleje, maziva a hrubé nečistoty.

Šířka: 400 mm | Délka: 400 mm

Barva	Číslo zboží
Modrá	745.9541
Žlutá	745.9540

KONSTRUKCE: **TECHNIKÉ PROFILY**



Více informací najdete na www.ostermann.eu po zadání hledaného pojmu

#profily

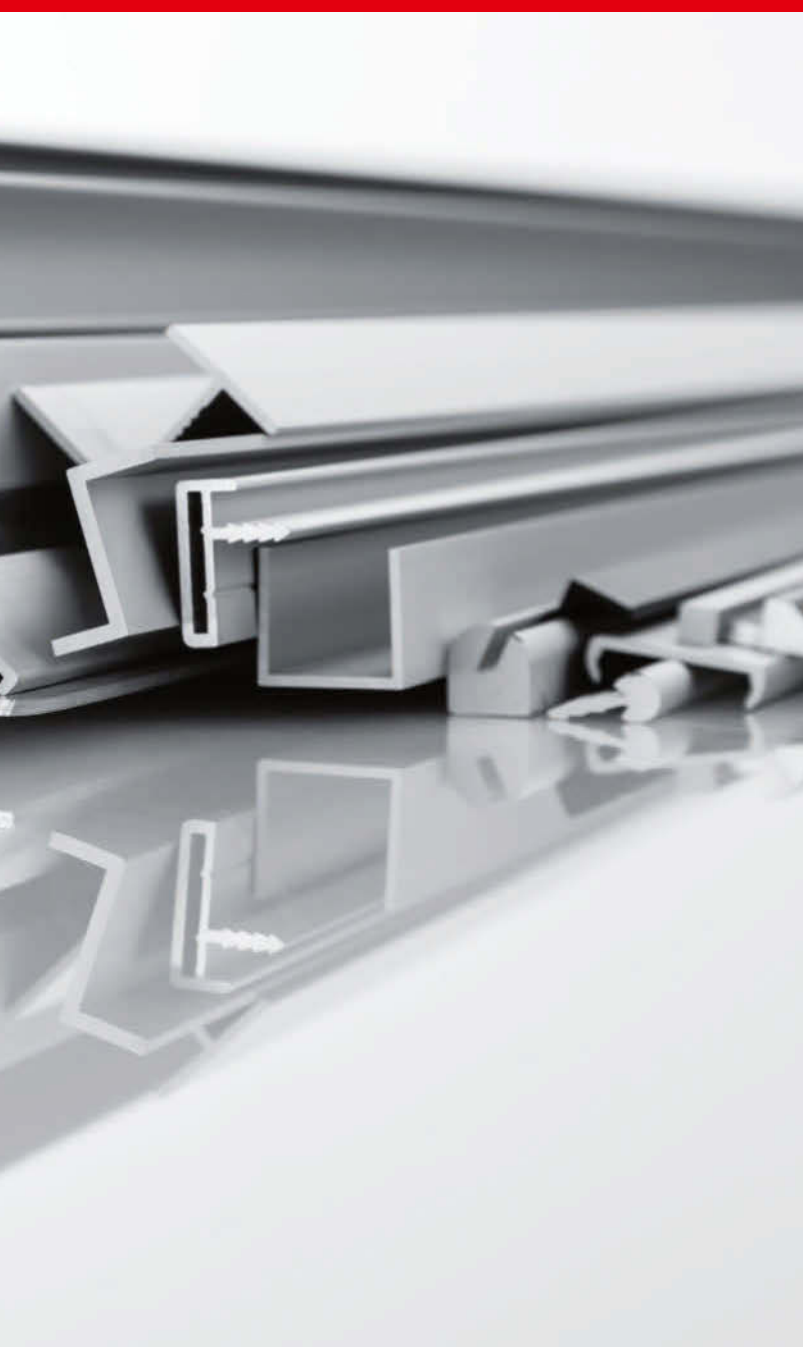

Spojovací profily	str. 10_4
Ochranné rohové profily	str. 10_10
Konstrukční profily	str. 10_15
Narážecí a rámové profily	str. 10_28
Protinárázové a upínací profily	str. 10_32
Ozdobné lišty	str. 10_34
Zasklívací profily	str. 10_38
Těsnicí profily a dveřní dorazové lišty	str. 10_42
Protiskluzové profily	str. 10_48
Příslušenství	str. 10_50



- Pro četné montážní situace
- Možnost individuálního krácení
- Prvotřídní kvalita



Spojovací profily

Spojovací profily plní hned dva požadavky – design a funkci. Rohové korpusové spojky propůjčují čelům atraktivní akcent, z hlediska funkčního pak vytvářejí precizní zakončení zešikmených hran. Díky možnosti nechat profily vyčnívat lze použít i různé tloušťky desek. Pro spojování zadních stěn, pracovních desek nebo prvků korpusů máme k dispozici další plastové, resp. hliníkové profily.

■ Hliníkové povrchy



RAL 9016 dopravní bílá



Stříbrný elox, mat



Elox vzhled nerez, mat



Elox vzhled nerez, broušený

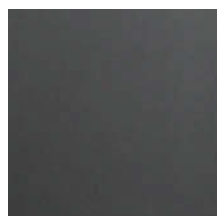

Černý elox mat

■ Plastové povrchy



RAL 9010 čistá bílá

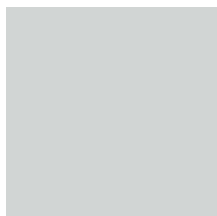

RAL 7035 světle šedá



RAL 7016 antracitová šedá

■ Rohová spojka, hlava 10 mm

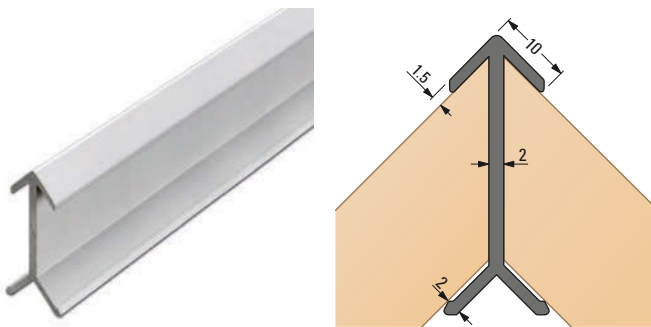

Materiál: Hliník

Délka	Tloušťka desky	Povrch: Stříbrný elox, mat	Povrch: Elox vzhled nerez, broušený
5000 mm	16 mm	Číslo zboží 415.0460	Číslo zboží 415.0461
5000 mm	18 mm	415.0466	415.0467
5000 mm	19 mm	415.0464	415.0465

■ Rohová spojka s perem, hlava 5 mm

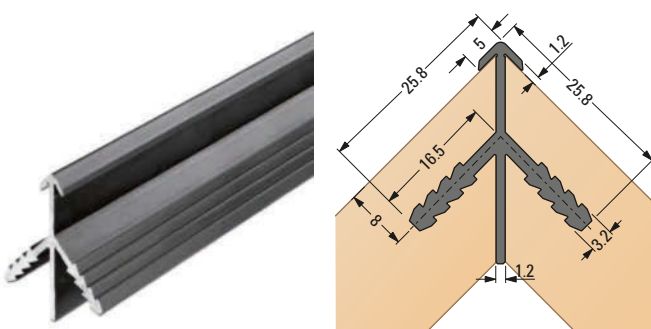

Materiál: Hliník

Délka	Tloušťka desky	Povrch: Stříbrný elox, mat	Povrch: Elox vzhled nerez, mat	Povrch: Černý elox mat	Povrch: RAL 9016 dopravní bílá
5000 mm	16 mm	Číslo zboží 415.0702	Číslo zboží 415.0722	Číslo zboží 415.0495	Číslo zboží 415.0496
5000 mm	18/19 mm	415.0707	415.0727	415.0497	415.0498

■ Rohová spojka s perem, hlava 3 mm

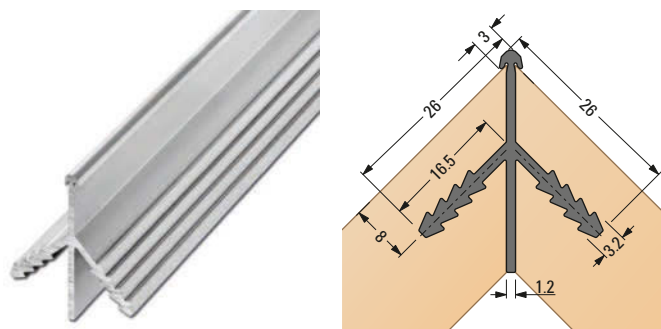

Materiál: Hliník

Délka	Tloušťka desky	Povrch: Stříbrný elox, mat Číslo zboží	Povrch: Elox vzhled nerez, mat Číslo zboží
5000 mm	16 mm	415.0701	415.0721
5000 mm	18/19 mm	415.0706	415.0726

■ Rohová spojka s perem, hlava oblá

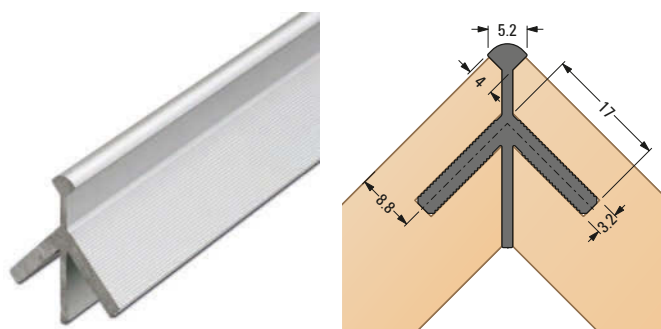

Materiál: Hliník

Délka	Tloušťka desky	Povrch: Stříbrný elox, mat Číslo zboží	Povrch: Elox vzhled nerez, mat Číslo zboží
5000 mm	16 mm	415.0700	415.0720
5000 mm	18/19 mm	415.0705	415.0725

■ Rohová spojka Solid, 19 mm

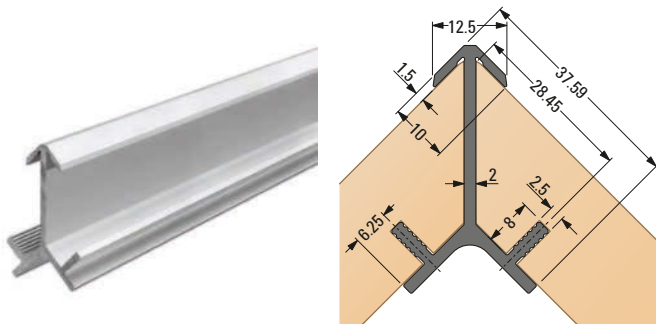

Materiál: Hliník

Délka	Tloušťka desky	Povrch: Stříbrný elox, mat
5000 mm	19 mm	Číslo zboží 415.0490

■ H - profil do zadní stěny 4 mm, 12/22,5

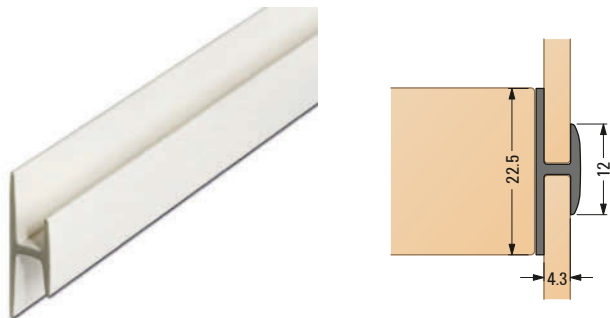

Materiál: PVC

Délka	Barva: RAL 9010 čistá bílá
2600 mm	Číslo zboží 495.8181

■ H profil do zadní stěny 8 mm, s perem

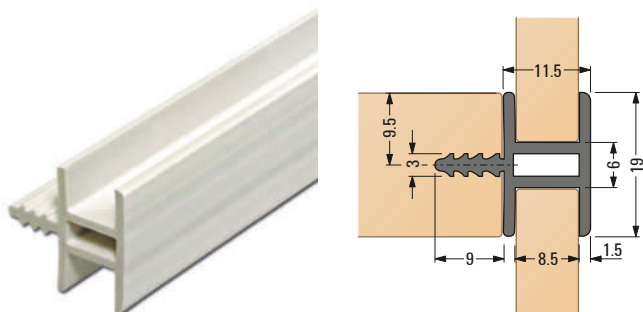

Materiál: PVC

Délka	Barva: RAL 9010 čistá bílá
2750 mm	Číslo zboží 495.8180

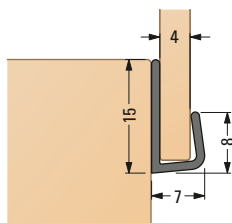
■ U - profil do zadní stěny 4 mm, 8/15 m

Materiál: PVC

Délka	Barva: RAL 9010 čistá bílá
2.600 mm	Číslo zboží 495.8182

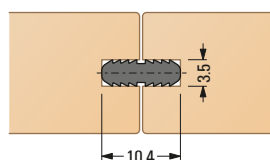
■ Spojovací pružina 10,4 x 3,5 mm

Materiál: PVC

Délka	Barva: RAL 9010 čistá bílá
2500 mm	Číslo zboží 495.10233

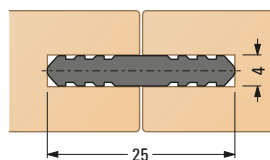
■ Spojovací lamelka 25 x 4 mm

Materiál: PVC

Délka	Barva: RAL 7016 antracitová šedá
515 mm	Číslo zboží 495.8173

■ Korpusová spojka skrytá

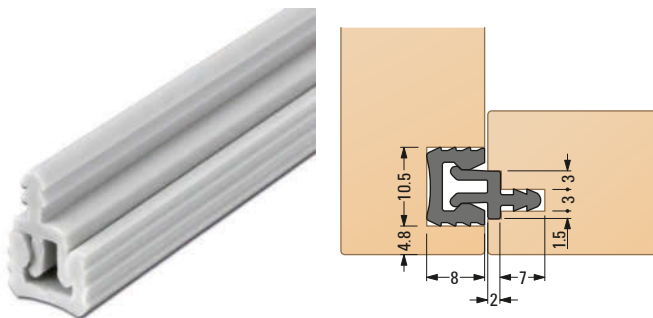

Materiál: ABS

Délka	Zboží	Barva: RAL 7035 světle šedá
2000 mm	2dílná sada	Číslo zboží 495.8176

SERVIS K HRANÁM



Hrany v libovolné délce od 1 metru

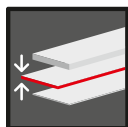

K dispozici v různých tloušťkách



K dispozici v libovolné šířce až do 100 mm



Všechny hrany na přání s vrstvou tavného lepidla či funkční vrstvou pro bezspárové technologie

Více informací najdete na www.ostermann.eu po zadání hledaného pojmu

#serviskhranam

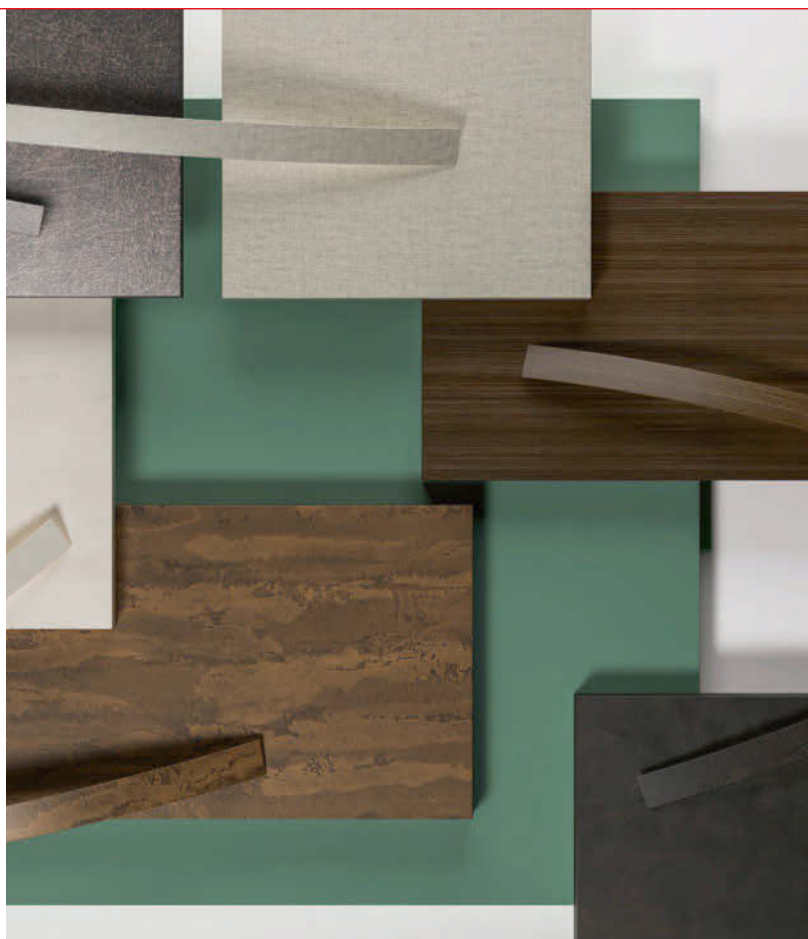



- Různé modely
- Mnoho různých povrchů
- Možnost individuálního krácení
- Vysoce kvalitní hliník



Ochranné rohové profily

Ochranné rohové profily z hliníku chrání silně namáhané hrany před poškozením vlivem opotřebení, nárazů či úderů. Kromě toho jsou elegantním zdobným prvkem. Varianty s narážecím profilem poskytují dodatečnou pevnost.

■ Hliníkové povrchy



Stříbrný elox, mat

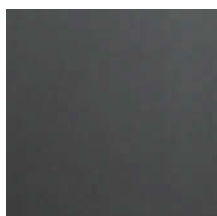

Černý elox mat



Elox vzhled nerez, mat



Elox vzhled nerez, broušený

■ Povrchy ušlechtilá ocel



Ušlechtilá ocel, broušená



Prášková černá barva (RAL 9005), jemně struktur., matný

■ Ochranný rohový profil s perem, oblý, 7,2 mm

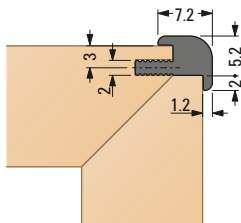

Materiál: Hliník

	Povrch: Stříbrný elox, mat	Povrch: Elox vzhled nerez, mat
Délka	Číslo zboží	Číslo zboží
3000 mm	415.0480	415.0481

■ Ochranný rohový profil s perem, hranatý, 7 mm, s fazetou

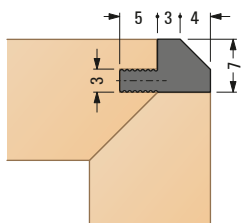

Materiál: Hliník

	Povrch: Stříbrný elox, mat	Povrch: Elox vzhled nerez, broušený
Délka	Číslo zboží	Číslo zboží
5000 mm	415.0493	415.0494

■ Ochranný rohový profil s perem, hranatý, 7 mm

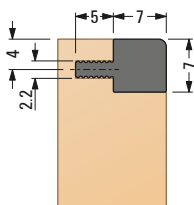

Materiál: Hliník

	Povrch: Stříbrný elox, mat	Povrch: Elox vzhled nerez, broušený
Délka	Číslo zboží	Číslo zboží
5000 mm	415.0485	415.0486

■ Ochranný rohový profil s perem, oblý, 6,5 mm

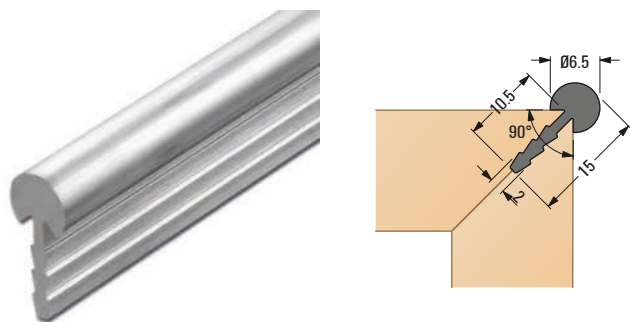

Materiál: Hliník

	Povrch: Stříbrný elox, mat	Povrch: Černý elox mat
Délka	Číslo zboží	Číslo zboží
5000 mm	415.0488	415.0487

■ Ochranný rohový profil, 5 x 5 mm

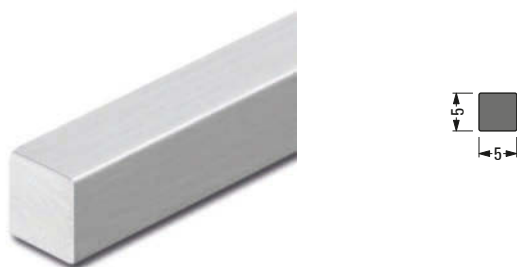

Materiál: Hliník

	Povrch: Stříbrný elox, mat	Povrch: Elox vzhled nerez, broušený
Délka	Číslo zboží	Číslo zboží
3000 mm	415.0601	415.0602

■ Ochranný rohový profil se zaoblením, 5 x 5 mm



Materiál: Hliník

	Povrch: Stříbrný elox, mat	Povrch: Elox vzhled nerez, broušený
Délka	Číslo zboží	Číslo zboží
5000 mm	415.0603	415.0604

Prezentační profil

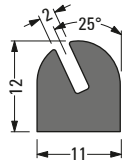

Materiál: Hliník

		Povrch: Stříbrný elox, mat
Délka		Číslo zboží
2500 mm		415.1050

Ochranný rohový profil rovný se zaoblením

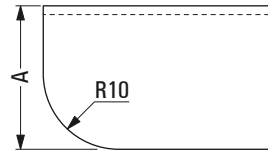
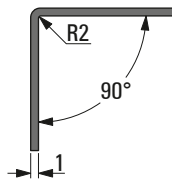

Materiál: Ušlechtilá ocel masivná

Délka	A	Povrch: Ušlechtilá ocel, broušená	Povrch: Prášková černá barva (RAL 9005), jemně struktur., matný
		Číslo zboží	Číslo zboží
1000 mm	20 x 20 mm	496.21011	496.210121
1250 mm	20 x 20 mm	496.21012	496.210122
1500 mm	20 x 20 mm	496.21013	496.210123
1000 mm	30 x 30 mm	496.22011	496.220121
1250 mm	30 x 30 mm	496.22012	496.220122
1500 mm	30 x 30 mm	496.22013	496.220123
1000 mm	40 x 40 mm	496.23011	496.230121
1250 mm	40 x 40 mm	496.23012	496.230122
1500 mm	40 x 40 mm	496.23013	496.230123

■ Ochranný rohový profil špičatý s oblým hrotem

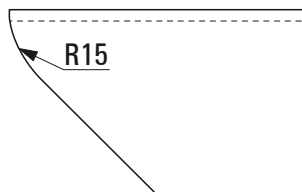
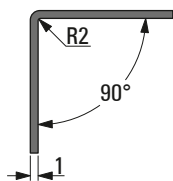

Materiál: Ušlechtilá ocel masivná

Délka	A	Povrch: Ušlechtilá ocel, broušená	Povrch: Prášková černá barva (RAL 9005), jemně struktur., matný
		Číslo zboží	Číslo zboží
1000 mm	20 x 20 mm	496.110111	496.110121
1250 mm	20 x 20 mm	496.110112	496.110122
1500 mm	20 x 20 mm	496.110113	496.110123
1000 mm	30 x 30 mm	496.120111	496.120121
1250 mm	30 x 30 mm	496.120112	496.120122
1500 mm	30 x 30 mm	496.120113	496.120123
1000 mm	40 x 40 mm	496.130111	496.130121
1250 mm	40 x 40 mm	496.130112	496.130122
1500 mm	40 x 40 mm	496.130113	496.130123



- Mnoho tvarů a rozměrů
- Možnost individuálního kráčení
- Nejrůznější materiály



Konstrukční profily

Klasické profily ve tvaru H, U, T, Z nebo L, ale i trubkové a ploché profily nacházejí mnohostranné použití při výrobě nábytku ale i při výstavbě veletržních expozic a interiérů prodejen. Tento bohatý sortiment je završen praktickými rohovými profily, které umožňují konstrukce s dvěma nebo třemi deskami.

■ Hliníkové povrchy



RAL 9016 dopravní bílá



Bez povrchové úpravy



Stříbrný elox, mat



Elox vzhled nerez, broušený

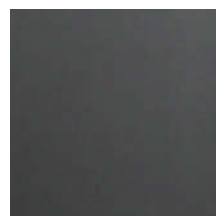

Černý elox mat

■ Plastové povrchy



RAL 9010 čistá bílá



RAL 9016 dopravní bílá

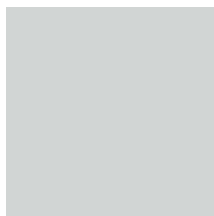

RAL 7035 světle šedá



RAL 9005 hluboká černá

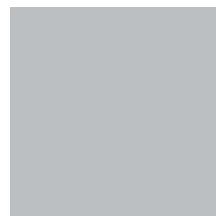

Stříbrný mat



RAL 9006 bílý hliník

■ Úhlový profil 90°, Alu, rovnoramenný, bez fazety

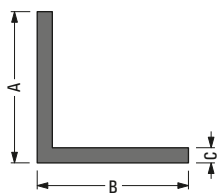

Materiál: Hliník

Délka	A	B	C	Povrch: Stříbrný elox, mat Číslo zboží	Povrch: Bez povrchové úpravy Číslo zboží	Povrch: Elox vzhled nerez, broušený Číslo zboží
5000 mm	10 mm	10 mm	2 mm	415.0559	415.0558	
5000 mm	15 mm	15 mm	2 mm	415.0561	415.0560	
5000 mm	20 mm	20 mm	2 mm	415.0596	415.0595	
5000 mm	21 mm	21 mm	1,5 mm	415.0521	415.0599	415.0526
5000 mm	25 mm	25 mm	1,5 mm	415.0531	415.0903	415.0532
5000 mm	25 mm	25 mm	2 mm	415.0905	415.0904	
5000 mm	30 mm	30 mm	1,5 mm	415.0536	415.0913	415.0537
5000 mm	30 mm	30 mm	2 mm	415.0915	415.0914	
5000 mm	35 mm	35 mm	2 mm	415.0916	415.0555	
5000 mm	40 mm	40 mm	2 mm	415.0541	415.0921	415.0542

■ Úhlový profil 90°, Alu, rovnoramenný, s fazetou

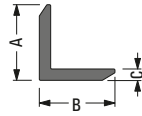

Materiál: Hliník

Délka	A	B	C	Povrch: Stříbrný elox, mat Číslo zboží	Povrch: Elox vzhled nerez, broušený Číslo zboží	Povrch: Černý elox mat Číslo zboží	Povrch: RAL 9016 dopravní bílá Číslo zboží
5000 mm	5 mm	5 mm	1,2 mm	415.0551	415.0552	415.0553	415.0554
5000 mm	10 mm	10 mm	1,5 mm	415.0510	415.0512	415.0556	415.0557

■ L - profil, Alu, bez fazety

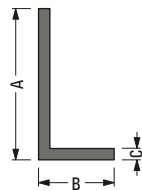

Materiál: Hliník

Délka	A	B	C	Povrch: Stříbrný elox, mat Číslo zboží	Povrch: Elox vzhled nerez, broušený Číslo zboží	Povrch: Bez povrchové úpravy Číslo zboží	Povrch: Černý elox mat Číslo zboží
5000 mm	20 mm	10 mm	1,5 mm	415.0571	415.0572		
5000 mm	20 mm	10 mm	2 mm	415.0592		415.0591	
5000 mm	20 mm	15 mm	2 mm	415.0594		415.0593	
5000 mm	30 mm	10 mm	2 mm	415.0907		415.0906	
5000 mm	30 mm	15 mm	1,5 mm	415.0581	415.0582	415.0908	
5000 mm	30 mm	15 mm	2 mm	415.0910		415.0909	
5000 mm	30 mm	20 mm	2 mm	415.0912		415.0911	
5000 mm	40 mm	15 mm	2 mm	415.0586	415.0587	415.0917	
5000 mm	40 mm	20 mm	2 mm	415.0919		415.0918	415.0920
5000 mm	50 mm	20 mm	2 mm	415.0922		415.0590	

■ L - profil, Alu, s fazetou

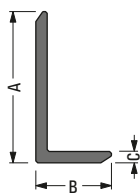

Materiál: Hliník

Délka	A	B	C	Povrch: Stříbrný elox, mat Číslo zboží
5000 mm	21 mm	5 mm	1,5 mm	415.0597
5000 mm	21 mm	10 mm	1,5 mm	415.0598

■ Úhlový profil 135°, Alu, rovnoramenný, bez fazety

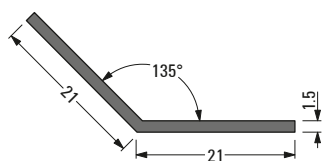

Materiál: Hliník

Délka	Povrch: Stříbrný elox, mat Číslo zboží
5000 mm	415.0900

■ U - profil, Alu, rovnoramenný, bez fazety

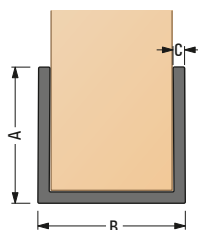

Materiál: Hliník

Délka	Tloušťka desky	A	B	C	Povrch: Stříbrný elox, mat Číslo zboží	Povrch: Elox vzhled nerez, broušený Číslo zboží	Povrch: Bez povrchové úpravy Číslo zboží	Povrch: RAL 9016 dopravní bílá Číslo zboží
5000 mm	8 mm	12 mm	12 mm	2 mm	415.0341			
5000 mm	10 mm	14 mm	14 mm	2 mm	415.0336	415.0337		
5000 mm	16 mm	18 mm	19,3 mm	1,5 mm	415.0325	415.0326	415.0373	
5000 mm	17 mm	20 mm	20 mm	1,5 mm	415.0374			
5000 mm	18 mm	21 mm	22 mm	1,5 mm	415.0306	415.0307	415.0375	
5000 mm	19 mm	21 mm	22,3 mm	1,5 mm	415.0330	415.0331	415.0376	
5000 mm	19 mm	21 mm	23 mm	1,5 mm	415.0302		415.0377	415.0303
5000 mm	21 mm	25 mm	25 mm	2 mm	415.0378		415.0360	
5000 mm	26 mm	30 mm	30 mm	2 mm	415.0380		415.0379	
5000 mm	31 mm	35 mm	35 mm	2 mm	415.0388			

■ U - profil, Alu, rovnoramenný, s fazetou

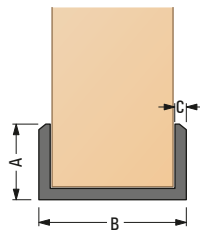

Materiál: Hliník

Délka	Tloušťka desky	A	B	C	Povrch: Stříbrný elox, mat Číslo zboží	Povrch: Elox vzhled nerez, broušený Číslo zboží	Povrch: Bez povrchové úpravy Číslo zboží	Povrch: Černý elox mat Číslo zboží	Povrch: RAL 9016 dopravní bílá Číslo zboží
5000 mm	6 mm	10 mm	9,8 mm	1,5 mm	415.0361			415.0362	415.0363
5000 mm	8 mm	10 mm	11,8 mm	1,5 mm	415.0364			415.0365	415.0366
5000 mm	10 mm	10 mm	13,8 mm	1,5 mm	415.0367			415.0368	415.0369
5000 mm	12 mm	10 mm	15,8 mm	1,5 mm	415.0370			415.0371	415.0372
5000 mm	16 mm	10 mm	19,8 mm	1,5 mm	415.0320	415.0321	415.0322		
5000 mm	18 mm	10 mm	21,8 mm	1,5 mm	415.0308	415.0309			
5000 mm	19 mm	10 mm	22,8 mm	1,5 mm	415.0310	415.0312			

■ U - profil, Alu, nerovnoramenný, bez fazety

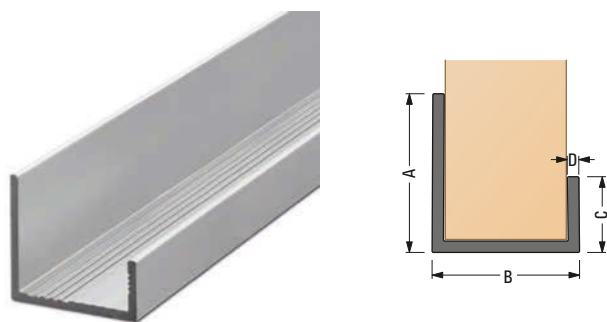

Materiál: Hliník

Délka	Tloušťka desky	A	B	C	D	Povrch: Stříbrný elox, mat	Povrch: Elox vzhled nerez, broušený	Povrch: RAL 9016 dopravní bílá
						Číslo zboží	Číslo zboží	Číslo zboží
5000 mm	18 mm	21 mm	22 mm	10 mm	1,5 mm	415.0311	415.0313	
5000 mm	19 mm	21 mm	23 mm	10 mm	1,5 mm	415.0304		415.0305

■ H - profil, Alu, rovnoramenný

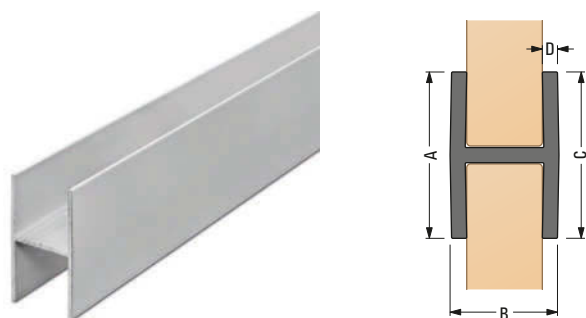

Materiál: Hliník

Délka	Tloušťka desky	A	B	C	D	Povrch: Stříbrný elox, mat	Povrch: Elox vzhled nerez, broušený	Povrch: RAL 9016 dopravní bílá
						Číslo zboží	Číslo zboží	Číslo zboží
5000 mm	10 mm	22 mm	14 mm	22 mm	2 mm	415.0436		
5000 mm	16 mm	42 mm	19 mm	42 mm	1,5 mm	415.0420	415.0421	
5000 mm	18,3 mm	40 mm	21,3 mm	40 mm	1,5 mm	415.0427	415.0428	
5000 mm	19 mm	42 mm	22 mm	42 mm	1,5 mm	415.0425	415.0426	
5000 mm	19,3 mm	40 mm	22,3 mm	40 mm	1,5 mm	415.0403		415.0404

■ H - profil, Alu, nerovnoramenný

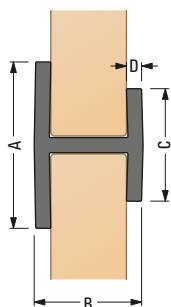

Materiál: Hliník

Délka	Tloušťka desky	A	B	C	D	Povrch: Stříbrný elox, mat Číslo zboží	Povrch: Elox vzhled nerez, broušený Číslo zboží	Povrch: RAL 9016 dopravní bílá Číslo zboží
5000 mm	18 mm	40 mm	21 mm	20 mm	1,5 mm	415.0429	415.0430	
5000 mm	19 mm	40 mm	22 mm	20 mm	1,5 mm	415.0405		415.0406

■ Rohový profil 90° Alu, 2 x 18/19,5 mm

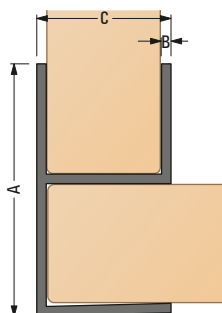

Materiál: Hliník

Délka	Tloušťka desky	A	B	C	Povrch: Stříbrný elox, mat Číslo zboží	Povrch: Elox vzhled nerez, broušený Číslo zboží	Povrch: RAL 9016 dopravní bílá Číslo zboží
5000 mm	18 mm	40 mm	1,5 mm	21,3 mm	415.0472	415.0479	
5000 mm	19 mm	42,5 mm	1,5 mm	22,3 mm	415.0470		415.0471

■ Rohový profil 90° Alu, 3 x 19 mm

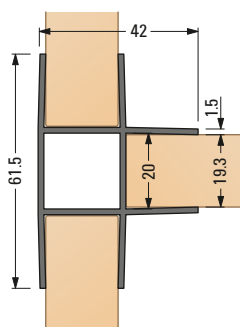

Materiál: Hliník | Tloušťka desky: 19 mm

Délka	Povrch: Stříbrný elox, mat
5000 mm	Číslo zboží
	415.0250

■ Horní profil, Alu

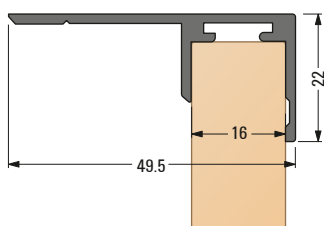

Materiál: Hliník

Délka	Povrch: Stříbrný elox, mat
4100 mm	Číslo zboží
	470.0701

■ Spodní profil včetně těsnění, Alu

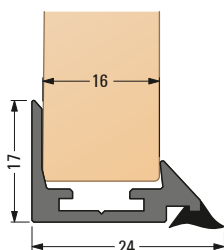

Materiál: Hliník

Délka	Povrch: Stříbrný elox, mat
4100 mm	Číslo zboží
	470.0700

■ T - profil, Alu

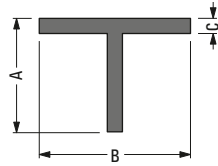

Materiál: Hliník

Délka	A	B	C	Povrch: Stříbrný elox, mat	Povrch: Elox vzhled nerez, broušený
5000 mm	12 mm	15 mm	2 mm	Číslo zboží 415.0201	Číslo zboží 415.0202
5000 mm	15 mm	20 mm	2 mm	Číslo zboží 415.0206	Číslo zboží 415.0207
5000 mm	20 mm	20 mm	2 mm	Číslo zboží 415.0204	

■ Z - profil, Alu

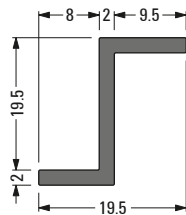

Materiál: Hliník

Délka	Povrch: Stříbrný elox, mat	Povrch: Elox vzhled nerez, broušený
5000 mm	Číslo zboží 415.0901	Číslo zboží 415.0902

■ Trubka kruhového průřezu, Alu

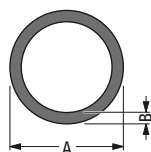

Materiál: Hliník

Délka	A	B	Povrch: Stříbrný elox, mat Číslo zboží	Povrch: Elox vzhled nerez, broušený Číslo zboží
5000 mm	8 mm	1 mm	415.0808	
5000 mm	10 mm	1,5 mm	415.0801	415.0802
5000 mm	15 mm	1,5 mm	415.0806	
5000 mm	20 mm	2 mm	415.0809	

■ Trubka čtvercového průřezu, Alu

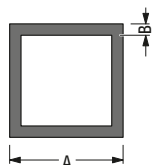

Materiál: Hliník

Délka	A	B	Povrch: Stříbrný elox, mat Číslo zboží	Povrch: Bez povrchové úpravy Číslo zboží
5000 mm	20 mm	1,5 mm	415.0623	415.0628
5000 mm	25 mm	2 mm	415.0630	
5000 mm	30 mm	2 mm	415.0633	415.0632
5000 mm	35 mm	2 mm	415.0635	415.0634

■ Trubka obdélníkového průřezu, Alu

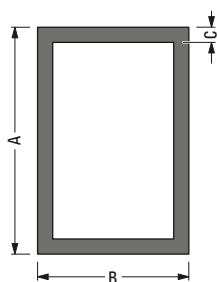

Materiál: Hliník

Délka	A	B	C	Povrch: Bez povrchové úpravy Číslo zboží	Povrch: Stříbrný elox, mat Číslo zboží
5000 mm	30 mm	20 mm	2 mm	415.0639	
5000 mm	40 mm	20 mm	2 mm	415.0641	415.0642
5000 mm	50 mm	25 mm	3 mm	415.0643	
5000 mm	60 mm	30 mm	3 mm	415.0644	
5000 mm	60 mm	40 mm	3 mm	415.0645	
5000 mm	80 mm	20 mm	2 mm	415.0647	

■ Plochý profil, Alu

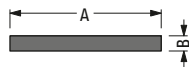

Materiál: Hliník

Délka	A	B	Povrch: Stříbrný elox, mat	Povrch: Elox vzhled nerez, broušený	Povrch: Bez povrchové úpravy	Povrch: RAL 9016 dopravní bílá
			Číslo zboží	Číslo zboží	Číslo zboží	Číslo zboží
5000 mm	10 mm	2 mm	415.0651	415.0652	415.0653	415.0654
5000 mm	15 mm	2 mm	415.0656	415.0657	415.0655	415.0673
5000 mm	20 mm	2 mm	415.0661		415.0658	415.0659
5000 mm	25 mm	2 mm	415.0662		415.0660	415.0663
5000 mm	30 mm	2 mm	415.0666		415.0664	415.0665
5000 mm	40 mm	2 mm	415.0671		415.0667	
5000 mm	50 mm	2 mm	415.0669		415.0668	
5000 mm	60 mm	2 mm	415.0672		415.0670	

■ Klínová lišta, hliníková

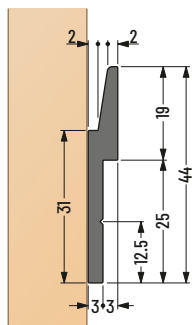

Materiál: Hliník

Délka	Povrch: Bez povrchové úpravy
5000 mm	Číslo zboží 415.6060

■ Úhlový profil, plastový, rovnoramenný, bez fazety

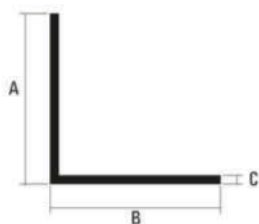

Materiál: PVC

Délka	A	B	C	Barva: RAL 9010 čistá bílá	Barva: RAL 7035 světle šedá	Barva: RAL 9005 hluboká čern	Barva: RAL 9006 bílý hliník
				Číslo zboží	Číslo zboží	Číslo zboží	Číslo zboží
2500 mm	20 mm	20 mm	1,5 mm	495.8221	495.8222	495.8220	495.8223
2500 mm	30 mm	30 mm	1,5 mm	495.8231	495.8224	495.8230	495.8226
2500 mm	40 mm	40 mm	1,5 mm	495.8232	495.8227	495.8229	495.8228

■ U - profil, plastový, rovnoramenný, bez fazety

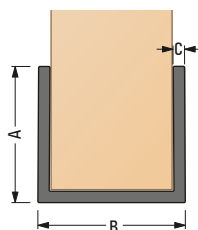

Materiál: PVC

Délka	Tloušťka desky	A	C	Barva: RAL 9010 čistá bílá	Barva: RAL 7035 světle šedá	Barva: RAL 9005 hluboká čern
				Číslo zboží	Číslo zboží	Číslo zboží
2600 mm	16 mm	10 mm	1 mm	491.8031	491.8184	491.8132
2600 mm	18 mm	10 mm	1 mm	491.8186	491.8185	491.8130

■ H - profil, plastový, rovnoramenný

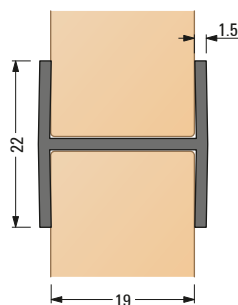

Materiál: PVC | Tloušťka desky: 19 mm

Délka	Barva: RAL 9010 čistá bílá	Barva: RAL 7035 světle šedá	Barva: RAL 9005 hluboká čern
	Číslo zboží	Číslo zboží	Číslo zboží
2600 mm	495.8183	495.8194	495.8193

Konstrukční profily

■ H - profil, plastový, nerovnoramenný

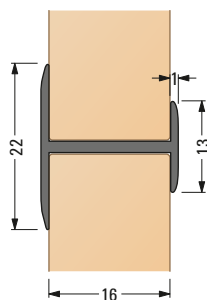

Materiál: PVC | Tloušťka desky: 16 mm

Délka	Barva: RAL 9010 čistá bílá Číslo zboží	Barva: RAL 7035 světle šedá Číslo zboží	Barva: RAL 9005 hluboká čern Číslo zboží
5000 mm	495.8191	495.8192	495.8190

■ Rohový profil 90°, plastový, 16mm

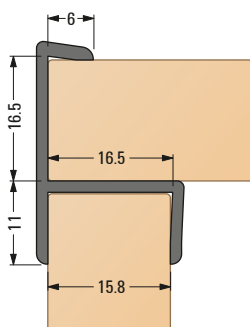

Materiál: PVC | Tloušťka desky: 16 mm

Délka	Barva: RAL 9010 čistá bílá Číslo zboží	Barva: RAL 7035 světle šedá Číslo zboží	Barva: RAL 9005 hluboká čern Číslo zboží
5000 mm	495.8201	495.8203	495.8200

■ Rohový profil, plastový, ohebný

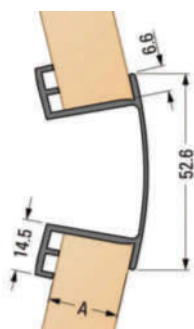

Materiál: PVC

Délka	A	Barva: RAL 9016 dopravní bílá Číslo zboží	Barva: RAL 9005 hluboká čern Číslo zboží	Barva: Stříbrný mat Číslo zboží
4000 mm	16 mm	495.3500.01600	495.3501.01600	
4000 mm	19 mm	495.3500.01900	495.3501.01900	495.3503.01900

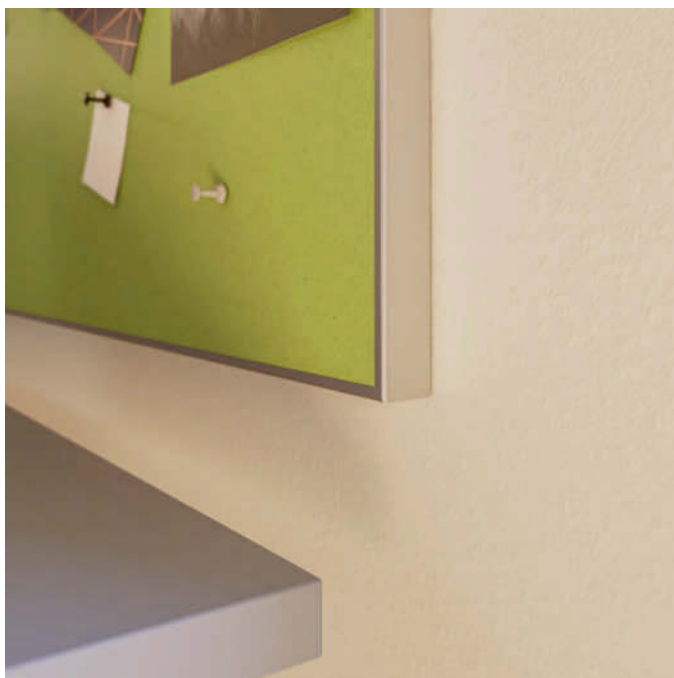

Narážecí/rámové profily

Falcované profily, rámové profily a profily s narážecím perem lze použít pro obzvlášť kvalitní a vizuálně efektní zakončení řezných hran desek nábytku. Kromě toho se nabízí nespočet dalších kreativních možností použití.



■ Hliníkové povrchy



Stříbrný elox, mat



Stříbrný elox, broušený



Barevný INOX elox, broušený



Elox vzhled nerez, broušený

Narážecí profily

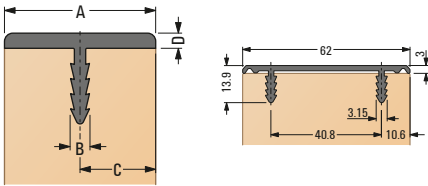
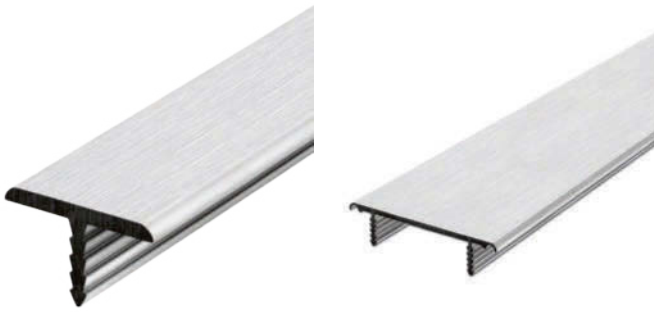

1

2

Materiál: Hliník podle DIN EN 573-3 AIMg1, tloušťka eloxované vrstvy 3-9 µm

Délka	Počet drážek	A	B	C	D	Povrch: Stříbrný elox, broušený Číslo zboží	Povrch: Elox vzhled nerez, broušený Číslo zboží
5000 mm	1	20 mm	2,5 mm	10 mm	2 mm	010.0210.02020	010.0221.02020
5000 mm	1	30 mm	2,3 mm	15 mm	2 mm	010.0210.03020	010.0221.03020
5000 mm	1	40 mm	2,3 mm	20 mm	2 mm	010.0210.04020	010.0221.04020
5000 mm	2						010.0221.06220

Falcovaný profil s perem, 19,5 mm

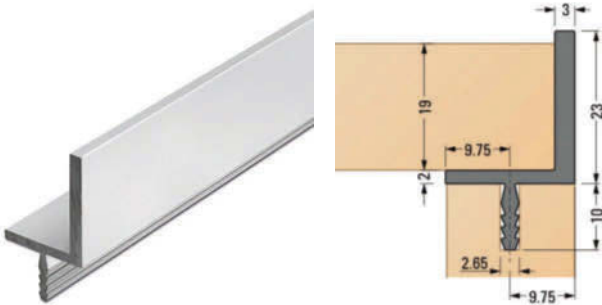

Materiál: Hliník

Délka	Povrch: Stříbrný elox, mat Číslo zboží
5000 mm	415.0105

Narážecí a rámové profily

■ Falcovaný profil s perem, 19,5 mm, s hlavou

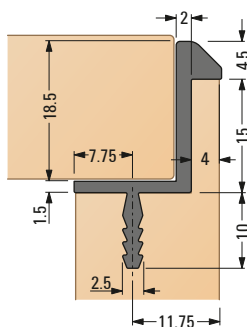

Materiál: Hliník

Délka	5000 mm	Povrch: Stříbrný elox, mat	Číslo zboží	415.0100
-------	---------	----------------------------	-------------	----------

■ Rámový profil s perem, 21 x 2,5 mm

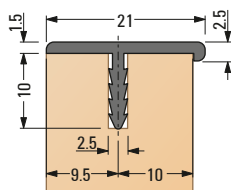

Materiál: Hliník

Délka	5000 mm	Povrch: Stříbrný elox, mat	Číslo zboží	415.0355
-------	---------	----------------------------	-------------	----------

■ Rámový profil s perem, 18/19 x 8 mm

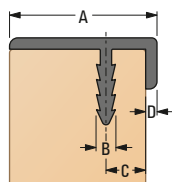

Materiál: Hliník

Délka	Tloušťka desky	A	B	C	D	Povrch: Stříbrný elox, mat	Povrch: Elox vzhled nerez, broušený
5000 mm	18 mm	19,5 mm	2,5 mm	8,85 mm	1,5 mm	Číslo zboží 415.0002	Číslo zboží 415.0003

Materiál: Hliník

						Povrch: Stříbrný elox, mat	Povrch: Elox vzhled nerez, broušený
Délka	Tloušťka desky	A	B	C	D	Číslo zboží	Číslo zboží
5000 mm	19 mm	20,5 mm	2,5 mm	9,85 mm	1,5 mm	415.0505	415.0504

■ Rámový profil s perem, 21 x 4,5/8 mm

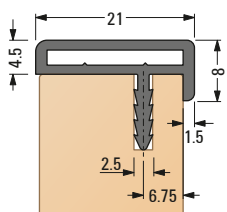

Materiál: Hliník

			Povrch: Stříbrný elox, mat
Délka			Číslo zboží
2500 mm			415.0001

■ Lemovací profily k deskám

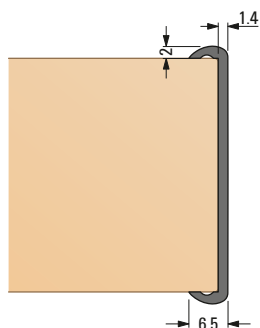

Materiál: Hliník

		Povrch: Stříbrný elox, mat	Povrch: Elox vzhled nerez, broušený	Povrch: Barevný INOX elox, broušený
Délka	Tloušťka desky	Číslo zboží	Číslo zboží	Číslo zboží
5000 mm	16 mm	415.0384		
5000 mm	19 mm	415.0385		
5000 mm	28 mm	415.0386		
5000 mm	38 mm	415.0381	415.0382	415.0383



- K ochraně nábytku a stěn
- Snadná montáž
- Vysoká otěruvzdornost



Protinárazové/upínací profily

Protinárazové a upínací profily jsou ideální volbou jako nárazové hrany např. do interiérů prodejen, ve veřejných budovách nebo v ordinacích a nemocnicích.

■ Hliníkové povrchy



Stříbrný elox, mat

■ Plastové povrchy



RAL 9010 čistá bílá



RAL 9016 dopravní bílá

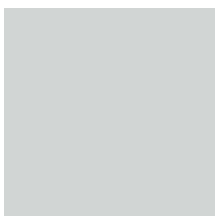

RAL 7035 světle šedá



RAL 9005 hluboká černí

Protínárazové a upínací profily

■ Protínárazový profil, hranatý

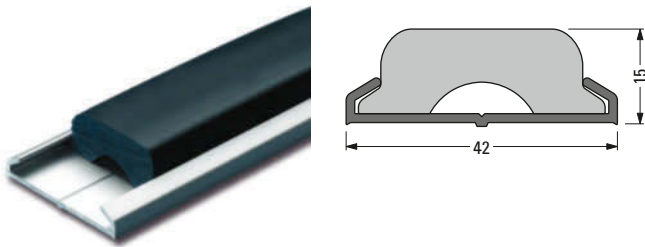

Zboží	Materiál	Barva	Povrch	Délka	Číslo zboží
Základový profil	Hliník		Stříbrný elox, mat	4.000 mm	515.3049
Krycí profil	PVC	RAL 9010 čistá bílá		16 m	515.3050
Krycí profil	PVC	RAL 9005 hluboká čern		16 m	515.3048

■ Svírací profil



Materiál: PVC

Délka role	Barva	Číslo zboží
20 m	RAL 9016 dopravní bílá	450.7149
20 m	RAL 7035 světle šedá	450.7151
20 m	RAL 9005 hluboká čern	450.7150

Ozdobné lišty



- Samolepicí nebo s narážecím perem
- Možnost individuálního krácení
- Flexibilní použití



Ozdobné lišty

Ozdobné lišty opticky zvýší hodnotu nábytku, a to při použití jen několika málo triků a s vynaložením jen malého množství materiálu. Samolepicí ozdobné lišty přilnou ke každému nesavému, čistému povrchu. Pro obzvlášť pevné držení dodává firma Ostermann též ozdobné lišty s narážecím perem.

■ Povrchy

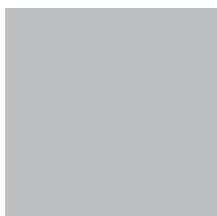

Stříbrný mat



Stříbrná lesklá



Zlatý lesk



Ušlechtilá ocel



Černý lesk

Ozdobné lišty

■ Ozdobná lišta s narážecím perem, oblá, 3,5 x 3,5 mm

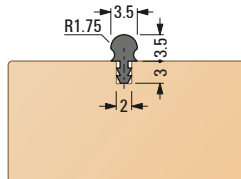

Materiál: PS

Délka	Barva: Stříbrný mat	Barva: Stříbrná lesklá
2600 mm	Číslo zboží	Číslo zboží
	340.4861	340.4860

■ Ozdobná lišta s narážecím perem, oblá, 6 x 3 mm

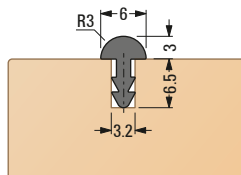

Materiál: PS

Délka	Barva: Stříbrný mat	Barva: Stříbrná lesklá
2600 mm	Číslo zboží	Číslo zboží
		340.8840

■ Ozdobná lišta s narážecím perem, oblá, 10 x 3,7 mm

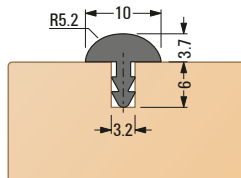

Materiál: PS

Délka	Barva: Stříbrná lesklá	Barva: Stříbrná lesklá
2600 mm	Číslo zboží	Číslo zboží
		340.1940

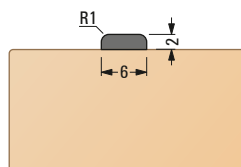
Ozdobné lišty**■ Ozdobná lišta samolepicí, hranatá 6 x 2 mm**

Materiál: PS

Délka	Barva: Stříbrný mat Číslo zboží	Barva: Stříbrná lesklá Číslo zboží	Barva: Ušlechtilá ocel Číslo zboží
2600 mm	340.5821	340.5820	340.5822

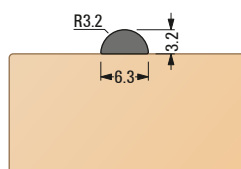
■ Ozdobná lišta samolepicí, oblá 6,3 x 3,2 mm

Materiál: PS

Délka	Barva: Stříbrný mat Číslo zboží	Barva: Stříbrná lesklá Číslo zboží	Barva: Ušlechtilá ocel Číslo zboží	Barva: Zlatý lesk Číslo zboží	Barva: Černý lesk Číslo zboží
2600 mm	340.8421	340.8420	340.8423	340.8422	340.8424

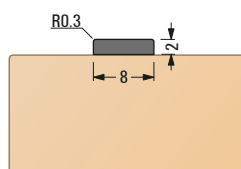
■ Ozdobná lišta samolepicí, hranatá 8 x 2 mm

Materiál: PS

Délka	Barva: Stříbrný mat Číslo zboží	Barva: Stříbrná lesklá Číslo zboží	Barva: Ušlechtilá ocel Číslo zboží
2600 mm	340.9191	340.9190	340.9192

Ozdobné lišty

■ Ozdobná lišta samolepicí, hranatá 10 x 2,5 mm

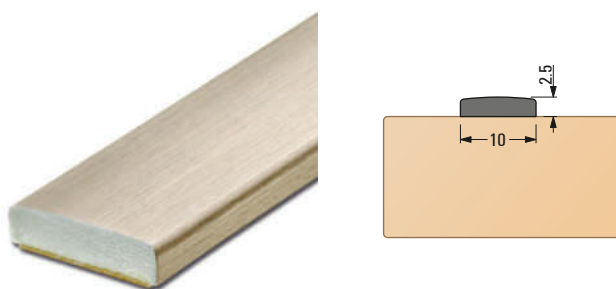

Materiál: PS

Délka	Barva: Ušlechtilá ocel
2600 mm	Číslo zboží
	340.3000

■ Ozdobná lišta samolepicí, hranatá 18 x 2 mm

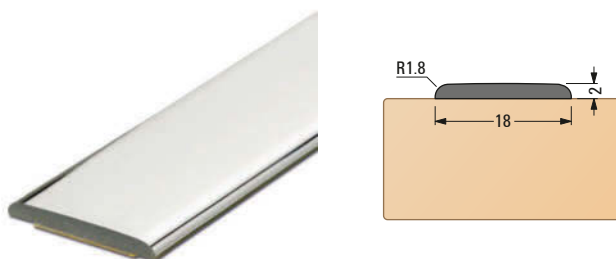

Materiál: PS

Délka	Barva: Stříbrná lesklá
2600 mm	Číslo zboží
	340.9000



- Pro různé montážní situace
- Prvotřídní kvalita
- Velký výběr barev



Zasklívací profily

Praktické plastové profily pro montáž skleněných prvků do nábytku nebo interiérových dveří jsou dostupné v nejrůznějších barvách a provedeních.

■ Povrchy



Transparentní



RAL 9010 čistá bílá



Bílá lesklá

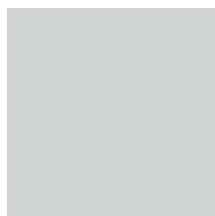

RAL 7035 světle šedá



RAL 9005 hluboká čern

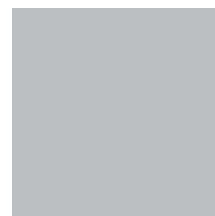

Stříbrný mat



Stříbrná lesklá



Barva nerez

Zasklívací profil, hranatý

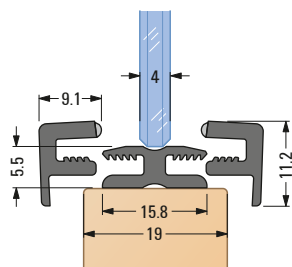

Materiál	Zboží	Délka	Barva: RAL 9010 čistá bílá Číslo zboží	Barva: Stříbrný mat Číslo zboží	Barva: Barva nerez Číslo zboží
PVC	H - profil k zasklívacímu profilu hranatému	4000 mm	440.8020		
PS, TPE	Zasklívací profil, hranatý	4000 mm	440.8021	440.8023	440.8024
PS	Sada 8 vnitřních rohů		440.8030		

Zasklívací profil, lehký

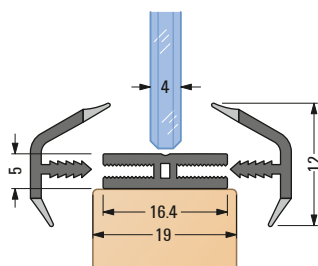

Materiál: PVC

Délka	Barva	Zboží	Číslo zboží
4000 mm	RAL 9010 čistá bílá	Podkladový H - profil	440.8010
4000 mm	RAL 9010 čistá bílá	Zasklívací profil, zaoblený	440.8000
4000 mm	RAL 7035 světle šedá	Zasklívací profil, zaoblený	440.8001
4000 mm	RAL 9005 hluboká čern	Zasklívací profil, zaoblený	440.8002
4000 mm	Stříbrný mat	Zasklívací profil, zaoblený	440.8006
4000 mm	Stříbrná lesklá	Zasklívací profil, zaoblený	440.8008
4000 mm	Barva nerez	Zasklívací profil, zaoblený	440.8007

Zasklívací profil, flexibilní

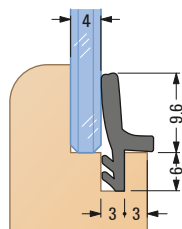

Materiál: PVC

Délka role	Barva: Transpa- rentní
15 m	Číslo zboží 440.8011

Zasklívací profil, oblý

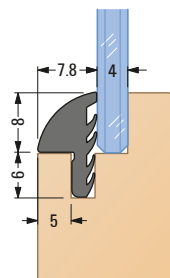

Materiál: ABS, TPE

Zboží	Obsah balení	Délka	Barva: Bílá lesklá Číslo zboží	Barva: Stříbrná lesklá Číslo zboží
Zasklívací profil		4000 mm	440.8040	440.8041
Vnitřní roh	4 ks		440.8042	440.8043

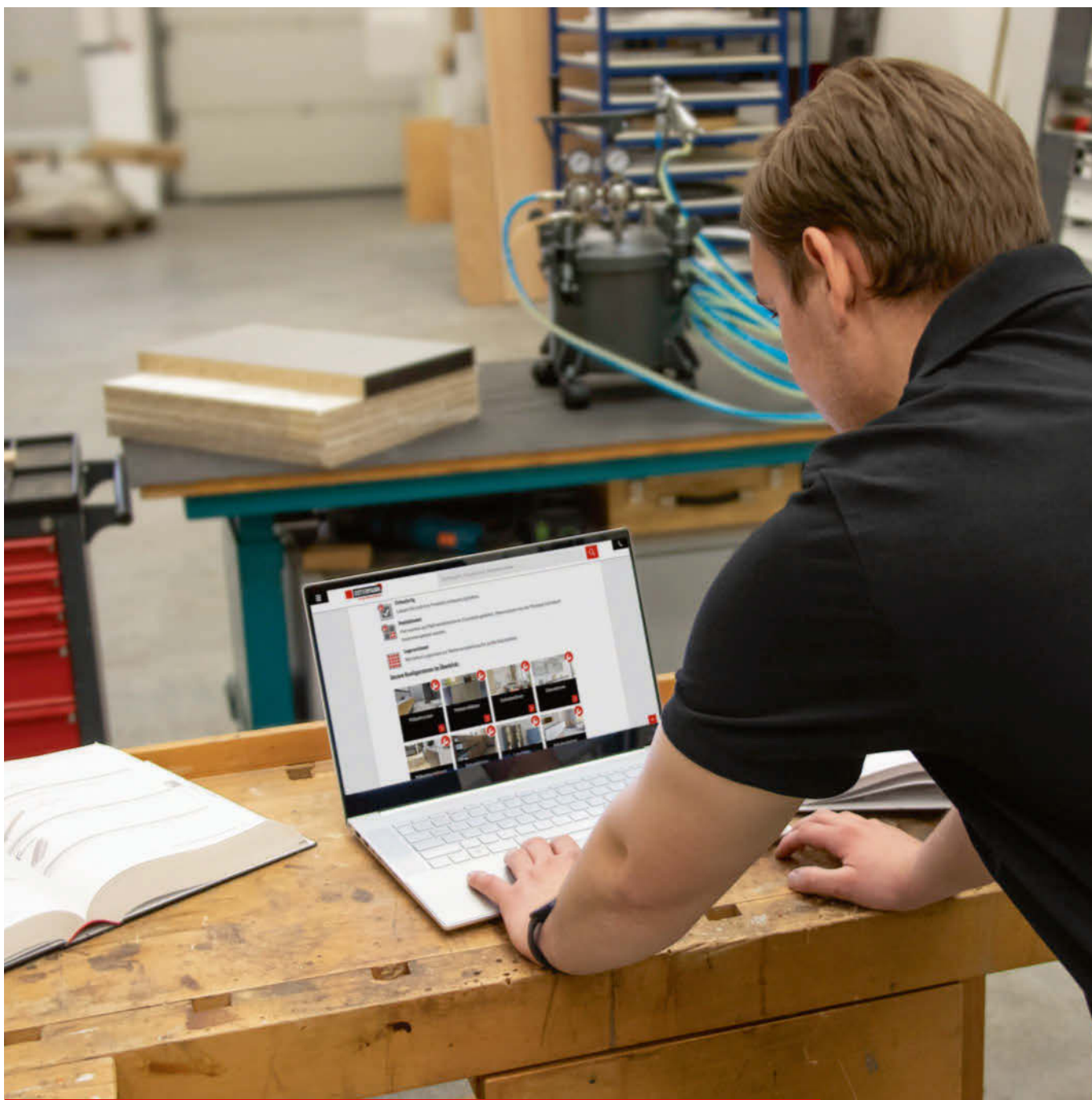

OBJEDNÁVKY ONLINE

Prostřednictvím e-shopu OSTERMANN můžete objednávat 24 hodin denně 7 dní v týdnu. Najít zde můžete vše co potřebujete pro svůj projekt, přehledně seřazené a dostupné na pár kliknutí.

www.ostermann.eu



Těsnicí profily a dveřní dorazové lišty



- Velký výběr barev
- Mnoho různých tvarů
- Snadná montáž
- Prvotřídní kvalita



Těsnicí profily/dveřní dorazové lišty

Těsnicí profily a dveřní dorazové lišty z plastu chrání nábytek a zvyšují pohodlí při použití. Při výběru správného profilu záleží jak na správném tvaru a funkci, tak i na vhodné barvě. Firma Ostermann nabízí i zde velký výběr.

■ Plastové povrchy



Transparentní



RAL 9010 čistá bílá



RAL 9016 dopravní bílá

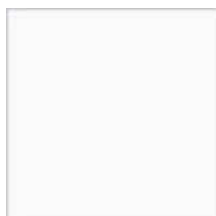

RAL 9003 signální bílá

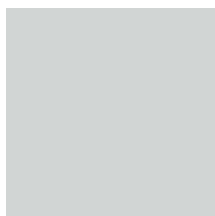

RAL 7035 světle šedá



RAL 7038 achátová šedá



RAL 7016 antracitová šedá



RAL 9005 hluboká černí



RAL 1015 slonová kost světlá



RAL 1011 hnědobéžová



RAL 8001 okrová hnědá



RAL 8007 světle žlutohnědá

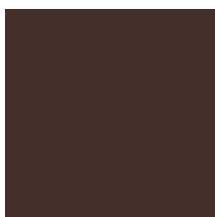

RAL 8019 šedo hnědá

Těsnicí profily a dveřní dorazové lišty

■ Korpusové těsnění s 1 chlopní, ABS

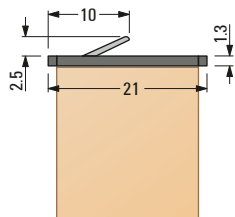
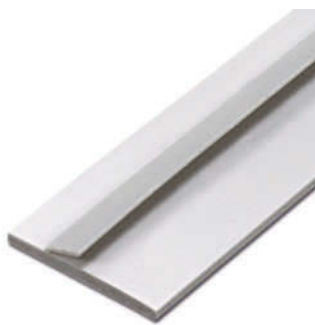

Materiál: ABS, TPE | Zadní strana: Adhezní Primer | Tloušťka desky: 19 mm

Délka role	Barva: RAL 9010 čistá bílá Číslo zboží	Barva: RAL 7035 světle šedá Číslo zboží	Barva: RAL 9005 hluboká čern Číslo zboží
100 m	450.9000	450.9001	450.9002

■ Korpusové těsnění s 2 chlopněmi, ABS

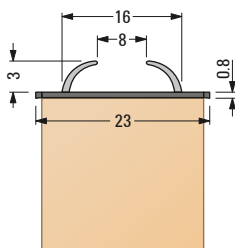

Materiál: ABS, TPE | Zadní strana: Adhezní Primer | Tloušťka desky: 19 mm

Délka role	Barva: RAL 9010 čistá bílá Číslo zboží	Barva: RAL 7035 světle šedá Číslo zboží	Barva: RAL 9005 hluboká čern Číslo zboží
75 m	450.9030	450.9031	450.9032

■ Korpusové těsnění s 2 sklopnými chlopněmi, 19 mm, ABS

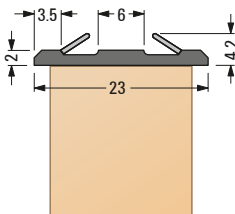

Materiál: ABS, TPE | Zadní strana: Adhezní Primer | Tloušťka desky: 19 mm

Délka role	Barva: RAL 9010 čistá bílá Číslo zboží	Barva: RAL 7035 světle šedá Číslo zboží	Barva: RAL 9005 hluboká čern Číslo zboží
60 m	450.9022	450.9020	450.9021

Těsnicí profily a dveřní dorazové lišty

■ Korpusevé těsnění s 2 sklopnými chlopněmi, 16 - 19 mm

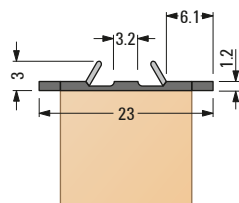

Materiál: ABS, TPE | Zadní strana: Adhezní Primer | Tloušťka desky: 16 - 19 mm

Délka role	Barva: RAL 9010 čistá bílá	Barva: RAL 7035 světle šedá	Barva: RAL 9005 hluboká čern
100 m	Číslo zboží 450.7056	Číslo zboží 450.7058	Číslo zboží 450.7057

■ Korpusevé těsnění s 2 plnými pásy

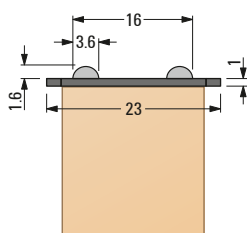

Materiál: ABS, TPE | Zadní strana: Adhezní Primer | Tloušťka desky: 19 mm

Délka role	Barva: RAL 9016 dopravní bílá	Barva: RAL 9003 signální bílá	Barva: RAL 7035 světle šedá	Barva: RAL 9005 hluboká čern	Barva: RAL 1015 slonová kost světlá
100 m	Číslo zboží 450.8078	Číslo zboží 450.8084	Číslo zboží 450.8079	Číslo zboží 450.8077	Číslo zboží 450.8080

■ Korpusevé těsnění s 1 dutým tlumícím pásem

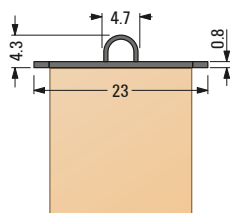

Materiál: PP | Zadní strana: Adhezní Primer | Tloušťka desky: 16 - 19 mm

Délka role	Barva: RAL 9010 čistá bílá	Barva: RAL 9003 signální bílá	Barva: RAL 7035 světle šedá	Barva: RAL 9005 hluboká čern
80 m	Číslo zboží 450.8082	Číslo zboží 450.8085	Číslo zboží 450.8083	Číslo zboží 450.8081

Těsnicí profily a dveřní dorazové lišty

■ Krycí lišta s těsnicí chlopní

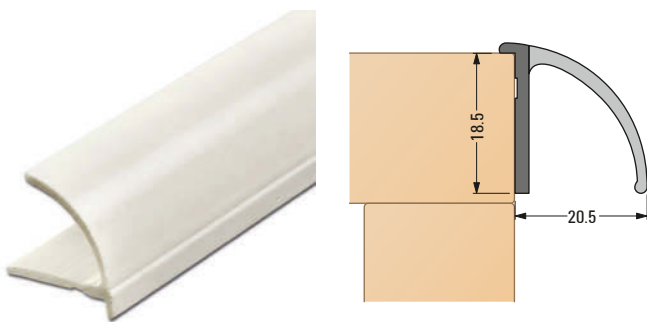

Materiál: PVC

Délka	Barva: RAL 9010 čistá bílá
2000 mm	Číslo zboží 450.8149

■ Dutý těsnicí profil půlkruhový, s narážecím perem

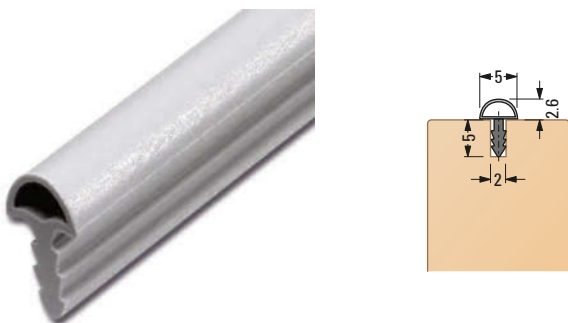

Materiál: PVC

Délka	Barva: RAL 9010 čistá bílá	Barva: RAL 7035 světle šedá	Barva: RAL 9005 hluboká čern
2650 mm	Číslo zboží 450.8146	Číslo zboží 450.8147	Číslo zboží 450.8148

■ Dutý těsnicí profil kulatý, s narážecím perem

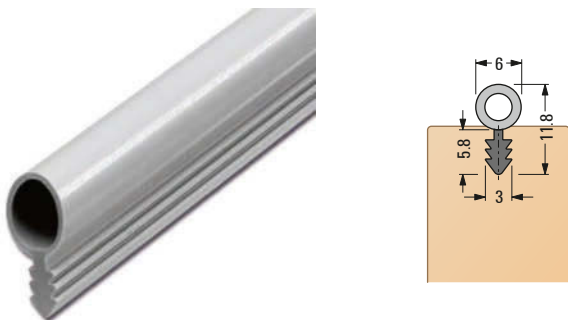

Materiál: PVC

Délka	Barva: RAL 9010 čistá bílá	Barva: RAL 7035 světle šedá	Barva: RAL 7016 antracitová šedá	Barva: RAL 9005 hluboká čern
5000 mm	Číslo zboží 490.8138	Číslo zboží 490.8139	Číslo zboží 490.8140	Číslo zboží 490.8141

Těsnicí profily a dveřní dorazové lišty

■ Těsnicí profil půlkruhový dutý

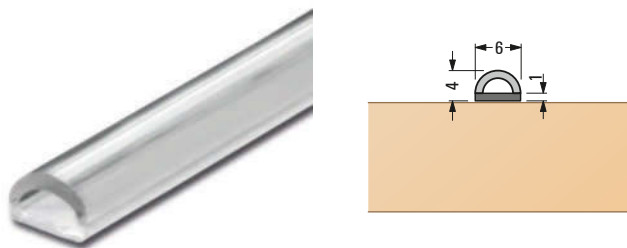

Materiál: PVC | Zadní strana: Samolepicí

Délka	Barva: RAL 9010 čistá bílá Číslo zboží	Barva: Transpa- rentní Číslo zboží	Barva: RAL 7038 achátová šedá Číslo zboží	Barva: RAL 9005 hluboká čern Číslo zboží
2500 mm	490.8003	490.8012	490.8011	490.8010

■ Univerzální těsnění

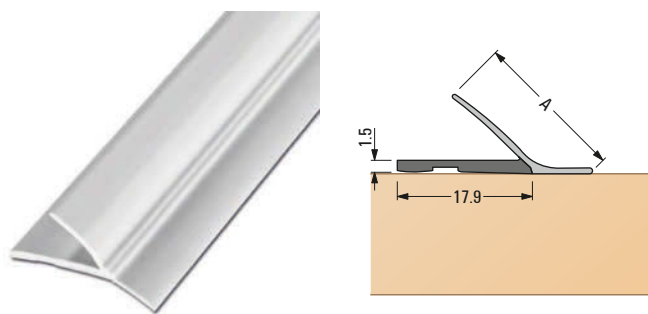

Materiál: PVC

Délka	A	Barva: RAL 9010 čistá bílá Číslo zboží
2500 mm	17,3 mm	450.8005

■ Dorazová těsnicí lišta s měkkou chlopní

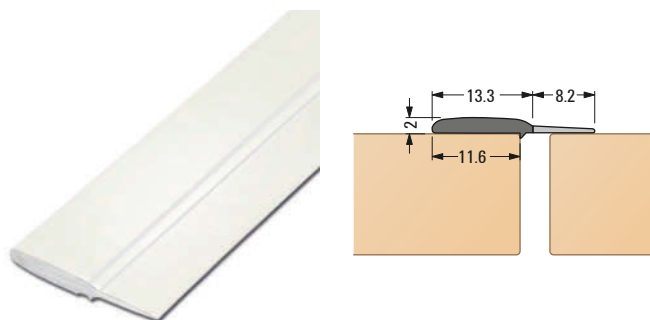

Materiál: ABS, PVC | Zadní strana: Samolepicí

Délka	Barva: RAL 9010 čistá bílá Číslo zboží	Barva: Průsvitný Číslo zboží	Barva: RAL 7038 achátová šedá Číslo zboží	Barva: RAL 9005 hluboká čern Číslo zboží
2500 mm	450.1212	450.1210	450.8152	450.1211

Těsnicí profily a dveřní dorazové lišty

■ Dorazová lišta pro zámek 5 mm

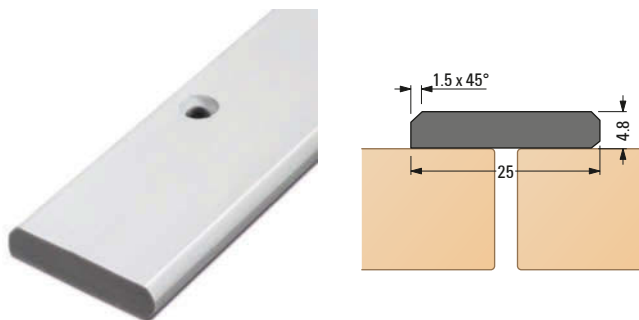

Materiál: PVC | Charakteristika: Hladká, předvrtáno

Délka	Barva: RAL 9010 čistá bílá	Barva: RAL 7035 světle šedá	Barva: RAL 9005 hluboká čern	Barva: RAL 8007 světle žlutohnědá
2500 mm	Číslo zboží 480.8101	Číslo zboží 480.8103	Číslo zboží 480.8100	Číslo zboží 480.8102

■ Dorazová lišta s těsnicí chlopní s klipem pro zámek 5 mm

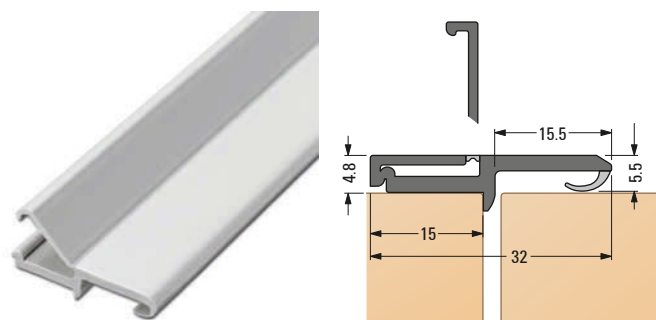

Materiál: PP | Charakteristika: Bez předvrtaných děr, s těsnicí chlopní a zakrývacím klipem

Délka	Barva: RAL 9016 dopravní bílá	Barva: RAL 7035 světle šedá	Barva: RAL 9005 hluboká čern	Barva: RAL 1015 slonová kost světlá	Barva: RAL 1011 hnědobéžová
2750 mm	Číslo zboží 480.9010	Číslo zboží 480.9011	Číslo zboží 480.9014	Číslo zboží 480.9012	Číslo zboží 480.9013

■ Dorazová lišta s těsnicí chlopní pro zámek 5 mm

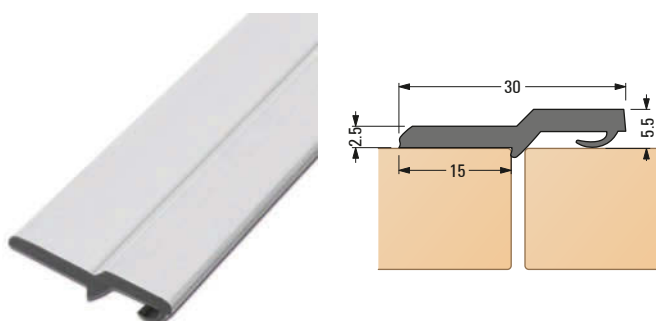

Materiál: PVC | Charakteristika: Předvrtáno, s těsnicí chlopní

Délka	Barva: RAL 9016 dopravní bílá	Barva: RAL 9010 čistá bílá	Barva: RAL 7035 světle šedá	Barva: RAL 8001 okrová hnědá	Barva: RAL 8019 šedohnědá
2750 mm	Číslo zboží 480.8070	Číslo zboží 480.8071	Číslo zboží 480.8073	Číslo zboží 480.8076	Číslo zboží 480.8072

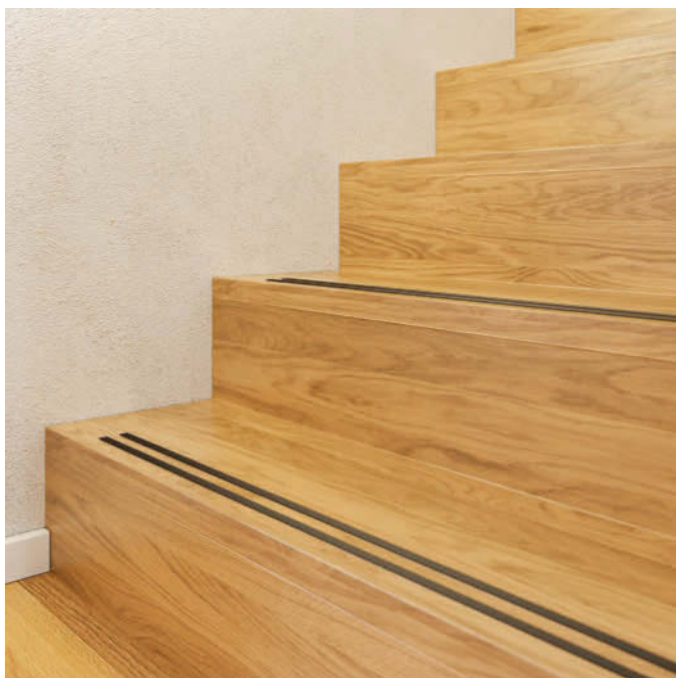

- K dostání od 1 metru
- Praktické zboží v rolích
- Velký výběr barev



Protiskluzové profily

Protiskluzové profily jsou k dostání v šířkách 10 a 11 mm. Zapouštějí se jednoduše do předem připravené drážky, čímž zajišťují bezpečné pevné držení například na hladkých schodiškových stupních.

■ Plastové povrchy

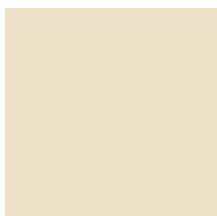

RAL 1013 perletově bílá



RAL 7037 prachově šedá

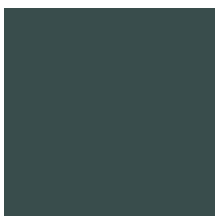

RAL 7016 antracitová šedá



RAL 9005 hluboká černá



RAL 8001 okrová hnědá



RAL 8025 bledě hnědá



RAL 9006 bílý hliník

■ Protiskluzový profil, 10 mm, oblý

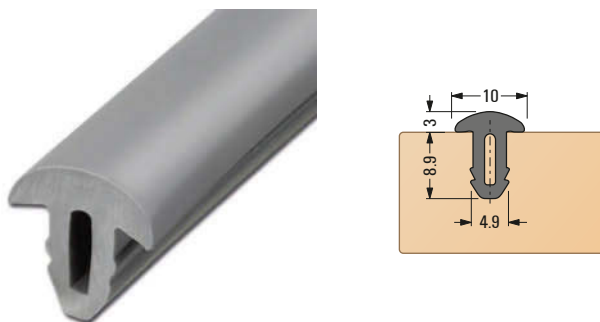

Materiál: PVC

Délka role	Barva	Číslo zboží
25 m	RAL 1013 perleťově bílá	500.8166
25 m	RAL 7037 prachově šedá	500.8167
25 m	RAL 7016 antracitová šedá	500.8161
25 m	RAL 9005 hluboká čern	500.8160
25 m	RAL 8001 okrová hnědá	500.8169
25 m	RAL 8025 bledě hnědá	500.8168
25 m	RAL 9006 bílý hliník	500.8159

■ Protiskluzový profil, 11 mm, vroubkovaný

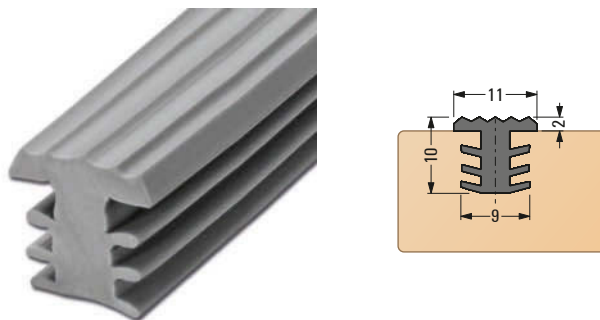

Materiál: PVC

Délka role	Barva	Číslo zboží
25 m	RAL 1013 perleťově bílá	500.8150
25 m	RAL 7037 prachově šedá	500.8154
25 m	RAL 7016 antracitová šedá	500.8151
25 m	RAL 9005 hluboká čern	500.8155
25 m	RAL 8001 okrová hnědá	500.8153
25 m	RAL 8025 bledě hnědá	500.8152
25 m	RAL 9006 bílý hliník	500.8156

■ Schleiffix SFK 655, univerzální dokončovací prostředek



- Čistí
- Uhlazuje
- Matuje

Účinek brusného kvádru Schleiffix je ještě zesílen přidáním vody, mýdla, petroleje nebo pasty.



Brusný kvádr Schleiffix čistí, uhlazuje a matuje nejrůznější materiály jako kovy, dřevo, barvy, plasty, gumu a papír. Kromě komerčního využití je vhodný také pro práce v domácnosti a pro péči o auto, např. k čištění pracovní plochy žehličky, hran lyží atd.

Použití: Kov | Šířka: 80 x 50 x 20 mm

Zrnitost	Číslo zboží
P120	745.13802
P240	745.13803

■ Drážkovací fréza Ø 36/40 mm, se 2 zuby



Materiál: Tvrdokov | Ø vnitřní: 6,35 mm

Šířka drážky	Číslo zboží
1,5 mm	830.9950
2 mm	830.9943
2,5 mm	830.9964
3 mm	830.9965
3,5 mm	830.9946
4 mm	830.9947
5 mm	830.9948
6 mm	830.9870

┌ PŘÍSLUŠENSTVÍ:

Zboží	Číslo zboží
Upínací stopka s ložiskem, stopka Ø 8 mm, nosič frézy 6,35 mm	830.9942

■ Drážkovací fréza - kotouče Ø 65 mm, se 4 zuby



Materiál: Tvrdokov | Ø vnitřní: 12 mm

Šířka drážky	Číslo zboží
3,5 mm	830.9966

PRÍSLUŠENSTVÍ:

Zboží	Číslo zboží
Ložisk, ocel, Ø 21 mm, vnitřní 12 mm	830.9968
Upínací stopka bez ložiska, stopka Ø 12 mm, nosič frézy 12 mm	830.9967

■ Kotouče do pily z tvrdokovu



Materiál: Tvrdokov | Ø vnitřní: 30 mm

Šířka drážky	Číslo zboží
2,8 mm	925.2012

■ Speciální frézy na ochranné rohové profily z hliníku

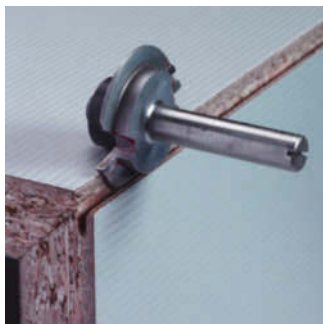

Materiál: Tvrdokov

Ø stopky	Číslo zboží
8 mm	830.9365

DOPLŇKY: **OSVĚTLENÍ**

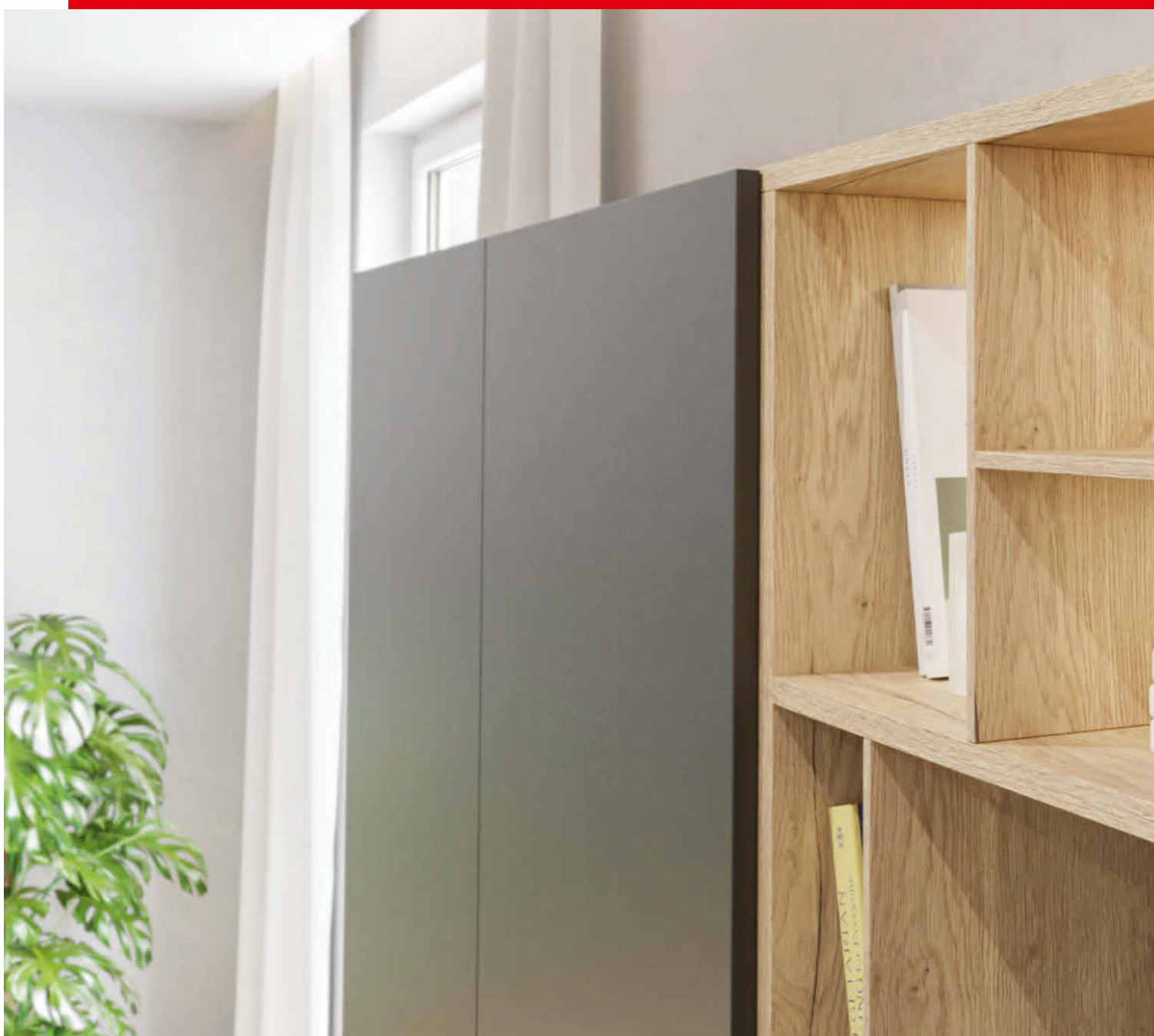

Více informací naleznete na www.ostermann.eu po zadání hledaného pojmu

#osvetleni



Hliníkové světelné kanály

str. 11_4

Plastové světelné kanály

str. 11_13

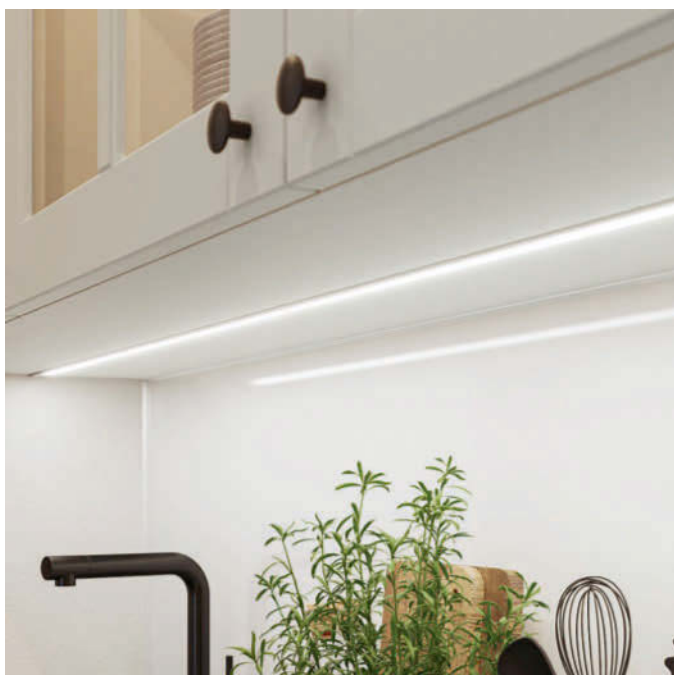

Světelné kanály

LED profily jsou ideální k efektivní integraci LED pásků do nábytkového a prostorového designu. Kromě toho se používají tehdy, když nainstalované LED pásky nenabízejí dostatečnou ochranu před špinou nebo stříkající vodou. Vybrané výrobky jsou k dispozici také v trendové černé barvě.

Aby se světelné zdroje perfektně přizpůsobily designu nábytku, jsou shora uvedené varianty na přání dodávány též s černým plastovým krytem. Když je LED osvětlení vypnuté, je profil naprosto nenápadný. A když je LED osvětlení zapnuté, poutají svítidla svým lineárním světlem cíleně pohled pozorovatele anebo decentně akcentují předměty v nábytku. Aby se světelné zdroje perfektně přizpůsobily designu nábytku, jsou shora uvedené varianty na přání dodávány též s černým plastovým krytem.

■ LED profil Halemeier ChannelLine A ALU

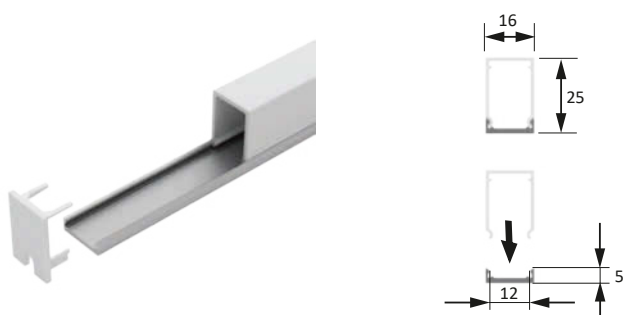

Obsah balení: 1 ks

Profil / kryt	Délka: 2000 mm Číslo zboží	Délka: 4000 mm Číslo zboží
V barvě hliníku, opál	507.3881703	507.3881702

■ PŘÍSLUŠENSTVÍ:

Zboží	Číslo zboží
Koncové krytky ChannelLine A, bílá, sada: 2 kusy	507.2556701

LED profil Halemeier ChannelLine B ALU

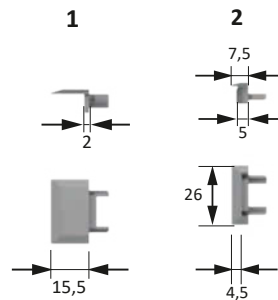
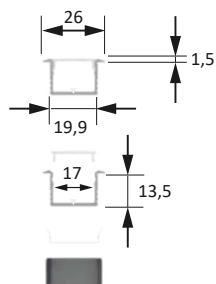

V barvě hliníku, opál



Černý, opál



Černá, černá průsvitná

Obsah balení: 1 ks

Profil / kryt	Délka: 2000 mm Číslo zboží	Délka: 3000 mm Číslo zboží
V barvě hliníku, opál	507.5587101	507.5587102
Černý, opál		507.5587106
Černá, černá průsvitná		507.5587108

PŘÍSLUŠENSTVÍ:

Zboží	Číslo zboží
Montážní spona ChannelLine B/C, sada: 2 kusy	507.2553601
Koncové krytky ChannelLine B, hliníková, typ: 1, sada: 2 kusy	507.2556801
Koncové krytky ChannelLine B, hliníková, typ: 2, sada: 2 kusy	507.2578501
Koncové krytky ChannelLine B, černá, typ: 1, sada: 2 kusy	507.2556805
Koncové krytky ChannelLine B, černá, typ: 2, sada: 2 kusy	507.2578505

LED profil Halemeier ChannelLine C ALU

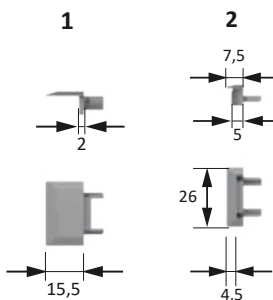
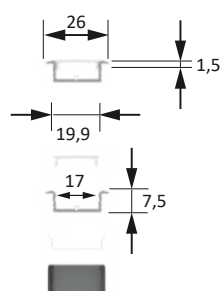

V barvě hliníku, čiré



V barvě hliníku, opál



Černý, opál



Černá, černá průsvitná

Obsah balení: 1 ks

Profil / kryt	Délka: 2000 mm	Délka: 3000 mm
	Číslo zboží	Číslo zboží
V barvě hliníku, čiré	507.5566111	507.5566112
V barvě hliníku, opál	507.5587201	507.5587202
Černý, opál	507.5587205	507.5587206
Černá, černá průsvitná	507.5587207	507.5587208

PŘÍSLUŠENSTVÍ:

Zboží	Číslo zboží
Montážní spona ChannelLine B/C, sada: 2 kusy	507.2553601
Koncové krytky ChannelLine C, hliníková, typ: 1, sada: 2 kusy	507.2556901
Koncové krytky ChannelLine C, hliníková, typ: 2, sada: 2 kusy	507.2578601
Koncové krytky ChannelLine C, černá, typ: 1, sada: 2 kusy	507.2556905
Koncové krytky ChannelLine C, černá, typ: 2, sada: 2 kusy	507.2578605

■ LED profil Halemeier ChannelLine D ALU

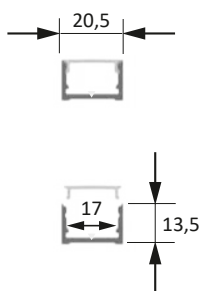

V barvě hliníku, čiré



V barvě hliníku, opál



Černý, opál



Černá, černá průsvitná

Obsah balení: 1 ks

Profil / kryt	Délka: 2000 mm	Délka: 3000 mm
	Číslo zboží	Číslo zboží
V barvě hliníku, čiré	507.5566211	507.5566212
V barvě hliníku, opál	507.5587301	507.5587302
Černý, opál	507.5587305	507.5587306
Černá, černá průsvitná	507.5587307	507.5587308

PŘÍSLUŠENSTVÍ:

Zboží	Číslo zboží
Koncové krytky ChannelLine D, hliníková, sada: 2 kusy	507.2557001
Koncové krytky ChannelLine D, černá, sada: 2 kusy	507.2557005

■ LED profil Halemeier ChannelLine D2 ALU

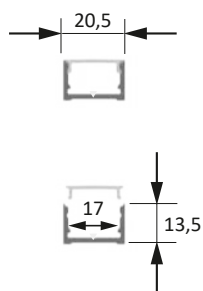

V barvě hliníku, opál



Černý, opál



Černá, černá průsvitná

Obsah balení: 1 ks

Profil / kryt	Délka: 2000 mm	Délka: 3000 mm
	Číslo zboží	Číslo zboží
V barvě hliníku, opál	507.5587001	507.5587002
Černý, opál	507.5587021	507.5587022
Černá, černá průsvitná	507.5587007	507.5587008

PRÍSLUŠENSTVÍ:

Zboží	Číslo zboží
Koncové krytky ChannelLine D2, hliníková, sada: 2 kusy	507.2577401
Koncové krytky ChannelLine D2, černá, sada: 2 kusy	507.2577405

■ LED profil Halemeier ChannelLine G1 ALU

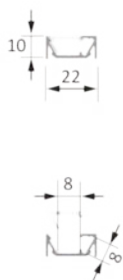

V barvě hliníku, opál



Černý, opál



Černá, černá průsvitná

Obsah balení: 1 ks

Profil / kryt	Délka: 2000 mm	Délka: 3000 mm
	Číslo zboží	Číslo zboží
V barvě hliníku, opál	507.5587501	507.5587502
Černý, opál	507.5587505	507.5587506
Černá, černá průsvitná	507.5587507	507.5587508

PŘÍSLUŠENSTVÍ:

Zboží	Číslo zboží
Koncové krytky ChannelLine G1, hliníková, sada: 2 kusy	507.2555401
Koncové krytky ChannelLine G1, černá, sada: 2 kusy	507.2555405

LED profil Halemeier ChannelLine G2 ALU



V barvě hliníku, opál

Černý, opál

Černá, černá průsvitná

Obsah balení: 1 ks

Profil / kryt	Délka: 2000 mm Číslo zboží	Délka: 3000 mm Číslo zboží
V barvě hliníku, opál	507.5587601	507.5587602
Černý, opál	507.5587605	507.5587606
Černá, černá průsvitná	507.5587607	507.5587608

PŘÍSLUŠENSTVÍ:

Zboží	Číslo zboží
Koncové krytky ChannelLine G2, sada: 2 kusy	507.2560701
Koncové krytky ChannelLine G2, hliníková, sada: 2 kusy	507.2555601
Koncové krytky ChannelLine G2, černá, sada: 2 kusy	507.2555605

LED profil Halemeier ChannelLine H ALU

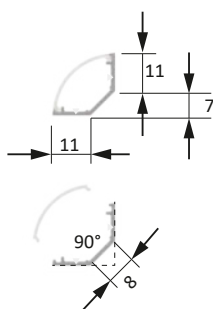

Obsah balení: 1 ks

Profil / kryt	Délka: 2000 mm Číslo zboží	Délka: 3000 mm Číslo zboží
V barvě hliníku, opál	507.5570601	507.5570602

PŘÍSLUŠENSTVÍ:

Zboží	Číslo zboží
Koncové krytky ChannelLine H, hliníková, sada: 2 kusy	507.2555901

■ LED profil Halemeier ChannelLine I ALU

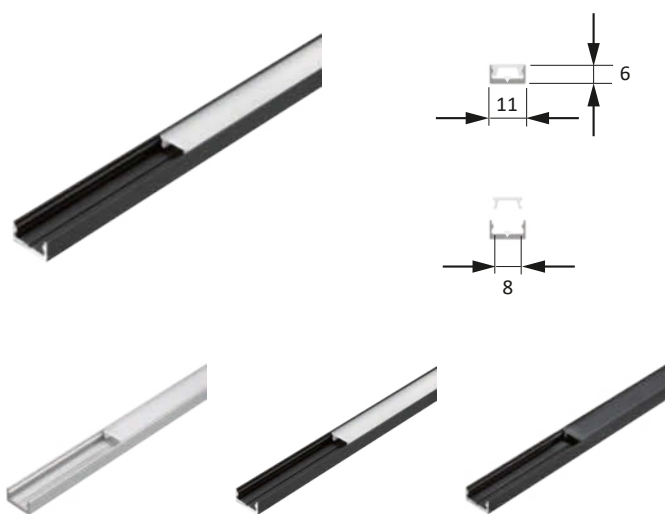

V barvě hliníku, opál

Černý, opál

Černá, černá průsvitná

Obsah balení: 1 ks

Profil / kryt	Délka: 2000 mm Číslo zboží	Délka: 3000 mm Číslo zboží
V barvě hliníku, opál	507.5587401	507.5587402
Černý, opál	507.5587405	507.5587406
Černá, černá průsvitná	507.5587407	507.5587408

PRÍSLUŠENSTVÍ:

Zboží	Číslo zboží
Koncové krytky ChannelLine I, hliníková, sada: 2 kusy	507.2556301
Koncové krytky ChannelLine I, černá, sada: 2 kusy	507.2556305

LED profil Halemeier ChannelLine I2 ALU

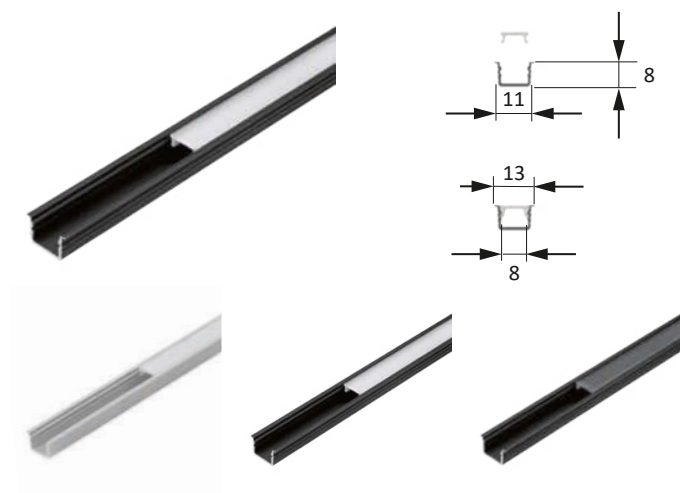

V barvě hliníku, opál

Černý, opál

Černá, černá průsvitná

Obsah balení: 1 ks

Profil / kryt	Délka: 2000 mm Číslo zboží	Délka: 3000 mm Číslo zboží
V barvě hliníku, opál	507.5588701	507.5588702
Černý, opál	507.5588705	507.5588706
Černá, černá průsvitná	507.5588707	507.5588708

PRÍSLUŠENSTVÍ:

Zboží	Číslo zboží
Koncové krytky ChannelLine I2, hliníková, sada: 2 kusy	507.2579901
Koncové krytky ChannelLine I2, černá, sada: 2 kusy	507.2579905

LED profil Halemeier ChannelLine I3 ALU

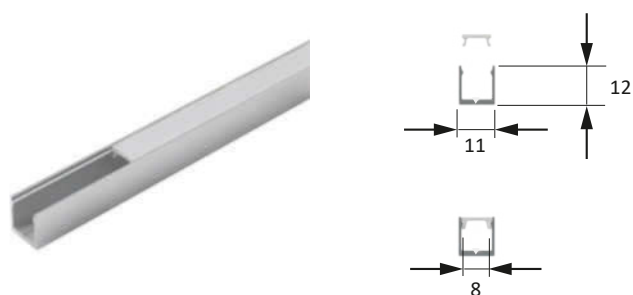

Obsah balení: 1 ks

Profil / kryt	Délka: 2000 mm Číslo zboží	Délka: 3000 mm Číslo zboží
V barvě hliníku, opál	507.5560801	507.5560802

PRÍSLUŠENSTVÍ:

Zboží	Číslo zboží
Koncové krytky ChannelLine I3, hliníková, sada: 2 kusy	507.2598501

■ Svítidlový kanál plastový Halemeier ChannelLine F

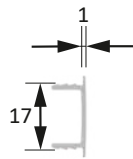

Obsah balení: 1 ks

Barva krycího profilu	Délka: 2000 mm	Délka: 3000 mm
Opál	Číslo zboží 507.5566401	Číslo zboží 507.5566402

■ Svítidlový kanál plastový Halemeier ChannelLine K

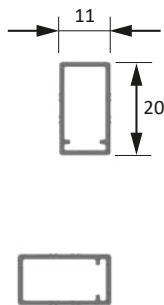

Obsah balení: 1 ks

Barva krycího profilu	Délka: 2000 mm	Délka: 3000 mm
Opál	Číslo zboží 507.5571611	Číslo zboží 507.5571612

■ Svítidlový kanál plastový Eco Line 1

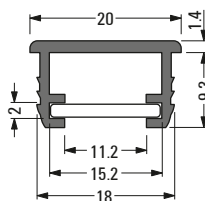

Obsah balení: 1 ks

Barva světelného kanálu	Barva krycího profilu	Délka: 2500 mm
Šedá	Opál	Číslo zboží 340.1000

■ Svítidlový kanál plastový Eco Line 2

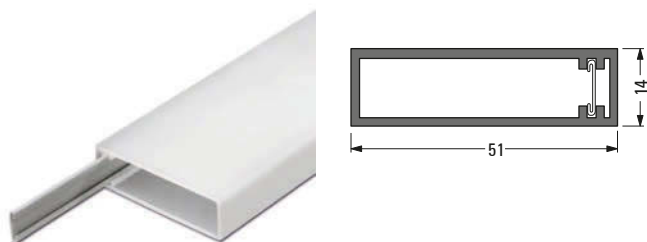

Obsah balení: 1 ks

Barva světelného kanálu	Barva krycího profilu	Délka: 2500 mm Číslo zboží	Délka: 4000 mm Číslo zboží
Šedá	Opál	340.1001	340.1002

PRÍSLUŠENSTVÍ:

Zboží	Barva	Obsah balení	Provedení	Číslo zboží
Eco Line 2, sada krytek, opál (1 balení = 5 ks dř. koncovek a 5 ks bez dř)	Opál	10 ks	Pro Eco Line 2	340.1100

■ Svítidlový kanál plastový Eco Line 3



Obsah balení: 1 ks

Barva světelného kanálu	Barva krycího profilu	Délka: 2500 mm Číslo zboží
Šedá	Čiré	340.1003

■ Svítidlový kanál plastový Eco Line 4

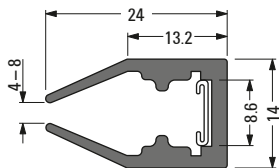

Obsah balení: 1 ks

Barva světelného kanálu	Délka: 2500 mm
Šedá	Číslo zboží 340.1004

■ Svítidlový kanál plastový Eco Line 5

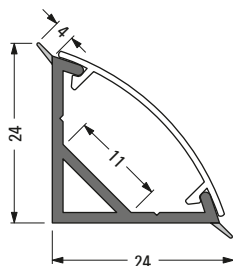

Obsah balení: 1 ks

Barva světelného kanálu	Barva krycího profilu	Délka: 2500 mm
Šedá	Opál	Číslo zboží 340.1005

PŘÍSLUŠENSTVÍ:

Zboží	Barva	Obsah balení	Provedení	Číslo zboží
Eco Line 5, sada krytek, opál (1 balení = 5 ks děr. koncovek a 5 ks bez děr)	Opál	10 ks	Pro Eco Line 5	340.1101

■ Svítidlový kanál plastový Eco Line 6

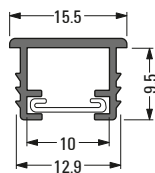

Obsah balení: 1 ks

Barva světelného kanálu	Barva krycího profilu	Délka: 2500 mm
Šedá	Opál	Číslo zboží 340.1006

PRÍSLUŠENSTVÍ:

Zboží	Barva	Obsah balení	Provedení	Číslo zboží
Eco Line 6, sada krytek, opál (1 balení = 5 ks dř. koncovek a 5 ks bez dř)	Opál	10 ks	Pro Eco Line 6	340.1102

■ Svítidlový kanál plastový Eco Line 7

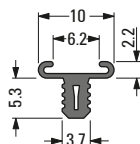

Obsah balení: 1 ks

Barva světelného kanálu	Délka: 2500 mm
Šedá	Číslo zboží 340.1007



SPOLEHLIVÉ PORADENSTVÍ

„Truhláři truhlářům“ – tak zní naše motto. Vyučení truhláři/stolaři nabízejí vysoce kvalifikované technické poradenství v oblasti „hran“ a „zpracování hran“. Zároveň jsou připraveni poskytnout Vám fundovanou odpověď na dotazy k lepidlům nebo čističům.

Více informací najdete na www.ostermann.eu po zadání hledaného pojmu

#kontakt



DESIGN: ÚCHYTKOVÉ LIŠTY & ÚCHYTKOVÉ MUŠLE



Více informací naleznete na www.ostermann.eu po zadání hledaného pojmu

#uchytkovelisty



Úchytkové lišty

str. 12_4

Úchytkové mušle

str. 12_25

Úchytkové lišty







ÚCHYTKOVÉ LIŠTY OSTERMANN

Nabízíme úpravu našich populárních úchytek a úchytkových lišt ze skladového sortimentu (zboží v tyčích) na individuální délky přesně pro vaše nábytková čela.



1.

Zkrácení úchytové lišty na požadovaný rozměr

Profil zkrátíme na požadovaný rozměr s milimetrovou přesností.



2.

Projmutí narážecího pera na obou koncích lišty



3.

Zabroušení řezných hran



 **CONFIGURATOR**
by OSTERMANN

- Vyleštěním odstraníme nerovnosti a stopy po řezání
- V délkách od 200 mm
- Výběr z 38 různých úchytkových lišt



Úchytkové lišty

12

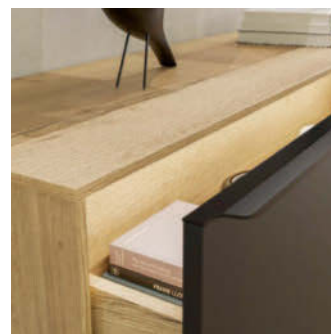

Úchytkové lišty a úchytkové mušle

Úchytkové mušle a zápusťné úchytky propůjčují nábytku moderní a minimalistický design. Díky barevnosti tón v tónu na úchytkových lištách a mušlích použitých na čelních plochách vzniká stylová a puristická kompozice prostoru. Jestliže je ale použijete jako kontrastní prvek, získá váš nábytek oproti tomu velice osobitý ráz. Úchytkovými lištami lze navíc elegantně a prakticky zakrýt řezné plochy hran. Hliníkové úchytkové lišty a mušle OSTERMANN nabízí jako zboží v tyčích o délce 2500 mm nebo 5000 mm. Kromě toho Vám OSTERMANN dodá všechny úchytkové profily od 200 mm též v jakékoli Vámi požadované délce.

■ Hliníková úchytková lišta Salsa 1 na šířku korpusů

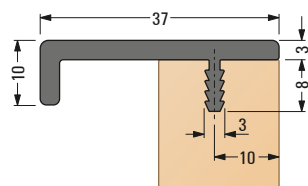

Černý elox mat

Stříbrný elox, mat

Elox vzhled nerez, broušený

Chrom lesklý

Pro tloušťku desky: 19 mm

	Barva / povrch: Černý elox mat	Barva / povrch: Stříbrný elox, mat	Barva / povrch: Elox vzhled nerez, broušený	Barva / povrch: Chrom lesklý
Délka	Číslo zboží	Číslo zboží	Číslo zboží	Číslo zboží
295 mm	225.7801	225.7220	225.7320	225.7420
395 mm	225.7802	225.7221	225.7321	225.7421
445 mm	225.7803	225.7222	225.7322	225.7422
495 mm	225.7804	225.7223	225.7323	225.7423
595 mm	225.7805	225.7224	225.7324	225.7424
695 mm	225.7806	225.7225	225.7325	225.7425
795 mm	225.7807	225.7226	225.7326	225.7426
895 mm	225.7808	225.7227	225.7327	225.7427
995 mm	225.7809	225.7228	225.7328	225.7428
1195 mm	225.7810	225.7229	225.7329	225.7429

■ Hliníková úchytková lišta Salsa 2 pro zapuštěné řešení

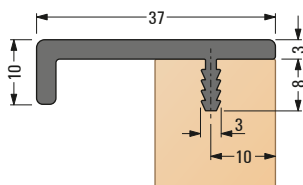

Černý elox mat

Stříbrný elox, mat

Elox vzhled nerez, broušený

Pro tloušťku desky: 19 mm

	Barva / povrch: Černý elox mat	Barva / povrch: Stříbrný elox, mat	Barva / povrch: Elox vzhled nerez, broušený
Délka	Číslo zboží	Číslo zboží	Číslo zboží
210 mm	225.7142	225.7242	225.7342
320 mm	225.7143	225.7243	225.7343
420 mm	225.7144	225.7244	225.7344

■ Hliníková úchytková lišta Hula na šířku korpusů

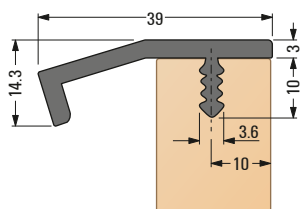

Černý elox mat

Barevný INOX elox, broušený

Pro tloušťku desky: 19 mm

	Barva / povrch: Černý elox mat	Barva / povrch: Barevný INOX elox, broušený
Délka	Číslo zboží	Číslo zboží
295 mm	225.7720	225.7620
395 mm	225.7721	225.7621
445 mm	225.7722	225.7622
495 mm	225.7723	225.7623
595 mm	225.7724	225.7624
695 mm	225.7725	225.7625
795 mm	225.7726	225.7626
895 mm	225.7727	225.7627
995 mm	225.7728	225.7628
1195 mm	225.7729	225.7629

Úchytkové lišty

■ Hliníková úchytková lišta Shaq na šířku korpusů

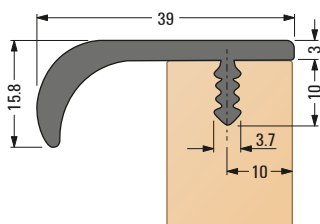

Černý elox mat

Barevný INOX elox, broušený

Pro tloušťku desky: 19 mm

Délka	Barva / povrch: Černý elox mat	Barva / povrch: Barevný INOX elox, broušený
	Číslo zboží	Číslo zboží
295 mm	225.7740	225.7600
395 mm	225.7741	225.7601
445 mm	225.7742	225.7602
495 mm	225.7743	225.7603
595 mm	225.7744	225.7604
695 mm	225.7745	225.7605
795 mm	225.7746	225.7606
995 mm	225.7748	225.7608
1195 mm	225.7749	225.7609

■ Hliníková úchytková lišta Cumbia na šířku korpusů

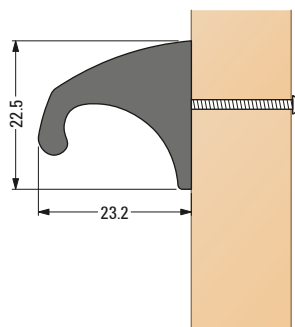

Černý, kartáčovaný

Vzhled nerez kartáčovaný

Délka	Barva / povrch: Černý, kartáčovaný Číslo zboží	Barva / povrch: Vzhled nerez kartáčovaný Číslo zboží
264 mm	225.7893	225.7393
424 mm	225.7894	225.7394
584 mm	225.7895	225.7395

PRÍSLUŠENSTVÍ:

Materiál: Ocel | Obsah balení: 100 ks

Zboží	Délka	Číslo zboží
REDOCOL upevňovací šrouby Pina M4 x 25 mm, balení = 100 ks	25 mm	227.3005
REDOCOL upevňovací šrouby Pina M4 x 27 mm, balení = 100 ks	27 mm	227.3006
REDOCOL upevňovací šrouby Pina M4 x 28 mm, balení = 100 ks	28 mm	227.3007
REDOCOL upevňovací šrouby Pina M4 x 30 mm, balení = 100 ks	30 mm	227.3008
REDOCOL upevňovací šrouby Pina M4 x 40 mm, balení = 100 ks	40 mm	227.3009
REDOCOL upevňovací šrouby Pina M4 x 45 mm, balení = 100 ks	45 mm	227.3010
REDOCOL upevňovací šrouby Pina M4 x 12 mm, balení = 100 ks	12 mm	227.3001
REDOCOL upevňovací šrouby Pina M4 x 22 mm, balení = 100 ks	22 mm	227.3002
REDOCOL upevňovací šrouby Pina M4 x 23 mm, balení = 100 ks	23 mm	227.3003
REDOCOL upevňovací šrouby Pina M4 x 24 mm, balení = 100 ks	24 mm	227.3004

Hliníková úchytková lišta Paso

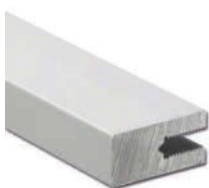
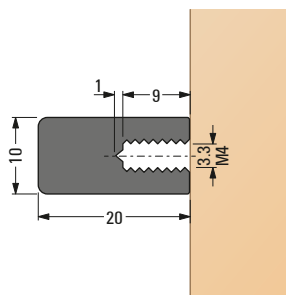

Stříbrný elox, mat



Elox vzhled nerez, broušený

Délka	Barva / povrch: Stříbrný elox, mat	Barva / povrch: Elox vzhled nerez, broušený
1700 mm	Číslo zboží 225.7687	Číslo zboží 225.7686

PŘÍSLUŠENSTVÍ:

Obsah balení: 10 ks

Zboží	Číslo zboží
Koncová krytka Paso ve stříbrné barvě, balení = 10 ks	225.7689
Koncová krytka Paso v barvě nerez, balení = 10 ks	225.7688

■ Hliníková úchytková lišta Blues 1

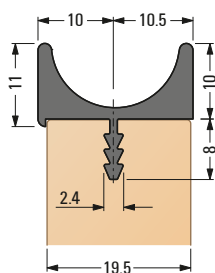

Černý elox mat



Stříbrný elox, mat



Elox vzhled nerez, mat

Pro tloušťku desky: 19 mm

	Barva / povrch: Černý elox mat	Barva / povrch: Stříbrný elox, mat	Barva / povrch: Elox vzhled nerez, mat
Délka	Číslo zboží	Číslo zboží	Číslo zboží
2500 mm	225.7461	225.7261	225.7361

■ Hliníková úchytková lišta Blues 2

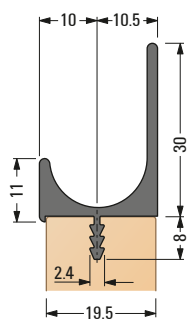

Černý elox mat



Stříbrný elox, mat



Elox vzhled nerez, mat

Pro tloušťku desky: 19 mm

	Barva / povrch: Černý elox mat	Barva / povrch: Stříbrný elox, mat	Barva / povrch: Elox vzhled nerez, mat
Délka	Číslo zboží	Číslo zboží	Číslo zboží
2500 mm	225.7462	225.7262	225.7362

Hliníková úchytková lišta Blues 3

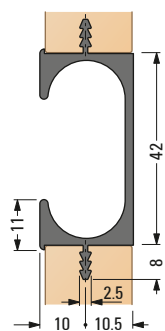

Černý elox mat

Stříbrný elox, mat

Elox vzhled nerez, mat

Pro tloušťku desky: 19 mm

	Barva / povrch: Černý elox mat	Barva / povrch: Stříbrný elox, mat	Barva / povrch: Elox vzhled nerez, mat
Délka	Číslo zboží	Číslo zboží	Číslo zboží
2500 mm	225.7463	225.7263	225.7363

Hliníková úchytková lišta Mambo 1

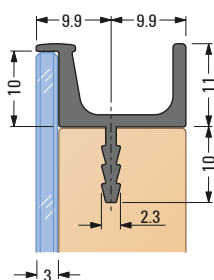

Černý elox mat

Stříbrný elox, mat

Elox vzhled nerez, mat

Pro tloušťku desky: 16 mm + cca 3-4 mm sklo

	Barva / povrch: Černý elox mat	Barva / povrch: Stříbrný elox, mat	Barva / povrch: Elox vzhled nerez, mat
Délka	Číslo zboží	Číslo zboží	Číslo zboží
2500 mm	225.7539	225.7519	225.7529

■ Hliníková úchytková lišta Mambo 2

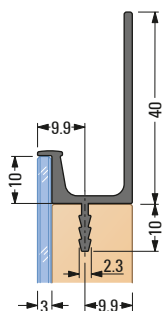

Černý elox mat



Stříbrný elox, mat



Elox vzhled nerez, mat

Pro tloušťku desky: 16 mm + cca 3-4 mm sklo

Délka	Barva / povrch: Černý elox mat	Barva / povrch: Stříbrný elox, mat	Barva / povrch: Elox vzhled nerez, mat
2500 mm	Číslo zboží 225.7538	Číslo zboží 225.7518	Číslo zboží 225.7528

■ Hliníková úchytková lišta Mambo 3

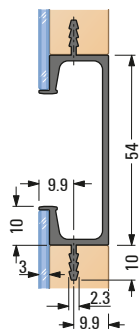

Černý elox mat



Stříbrný elox, mat



Elox vzhled nerez, mat

Pro tloušťku desky: 16 mm + cca 3-4 mm sklo

Délka	Barva / povrch: Černý elox mat	Barva / povrch: Stříbrný elox, mat	Barva / povrch: Elox vzhled nerez, mat
2500 mm	Číslo zboží 225.7532	Číslo zboží 225.7530	Číslo zboží 225.7531

Hliníková úchytková lišta Swing 1

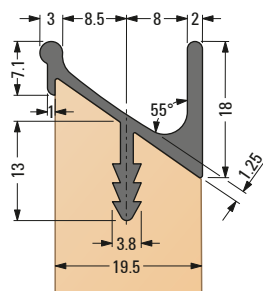

Černý elox mat

Stříbrný elox, mat

Elox vzhled nerez, mat

Pro tloušťku desky: 19 mm

	Barva / povrch: Černý elox mat	Barva / povrch: Stříbrný elox, mat	Barva / povrch: Elox vzhled nerez, mat
Délka	Číslo zboží	Číslo zboží	Číslo zboží
2500 mm	225.7457	225.7257	225.7357

Hliníková úchytková lišta Swing 2

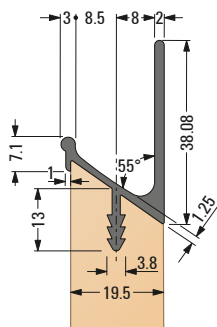

Černý elox mat

Stříbrný elox, mat

Elox vzhled nerez, mat

Pro tloušťku desky: 19 mm

	Barva / povrch: Černý elox mat	Barva / povrch: Stříbrný elox, mat	Barva / povrch: Elox vzhled nerez, mat
Délka	Číslo zboží	Číslo zboží	Číslo zboží
2500 mm	225.7456	225.7256	225.7356

■ Hliníková úchytková lišta Perreo 1

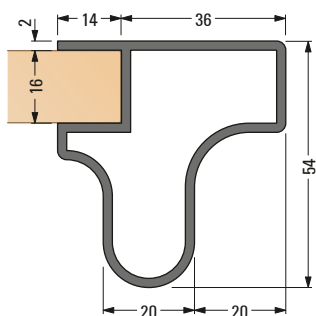

Černý elox mat



Stříbrný elox, mat

Pro tloušťku desky: 16 mm

Délka	Barva / povrch: Černý elox mat	Barva / povrch: Stříbrný elox, mat
2500 mm	Číslo zboží 225.0900	Číslo zboží 225.0800

■ Hliníková úchytková lišta Perreo 2

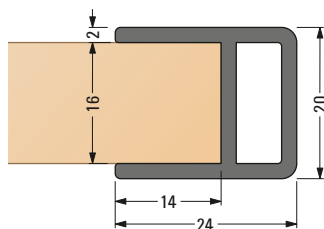
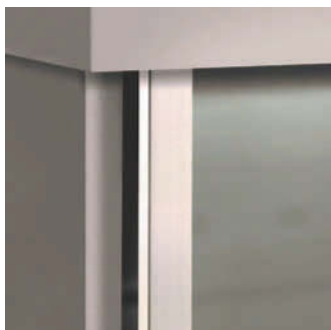

Černý elox mat



Stříbrný elox, mat

Pro tloušťku desky: 16 mm

Délka	Barva / povrch: Černý elox mat	Barva / povrch: Stříbrný elox, mat
2500 mm	Číslo zboží 225.0901	Číslo zboží 225.0801

Hliníková úchytková lišta Baboa

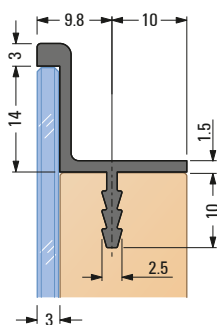

Černý elox mat

Stříbrný elox, mat

Elox vzhled nerez, mat

Pro tloušťku desky: 16 mm + cca 3-4 mm sklo mm

	Barva / povrch: Černý elox mat	Barva / povrch: Stříbrný elox, mat	Barva / povrch: Elox vzhled nerez, mat
Délka	Číslo zboží	Číslo zboží	Číslo zboží
2500 mm	225.7500	225.7510	225.7520

Hliníková úchytková lišta Isa

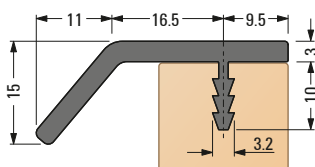

Černý elox mat

Stříbrný elox, mat

Elox vzhled nerez, mat

Pro tloušťku desky: 18/19 mm

	Barva / povrch: Černý elox mat	Barva / povrch: Stříbrný elox, mat	Barva / povrch: Elox vzhled nerez, mat
Délka	Číslo zboží	Číslo zboží	Číslo zboží
2500 mm	225.7534	225.7514	225.7524

■ Hliníková úchytková lišta Jazz

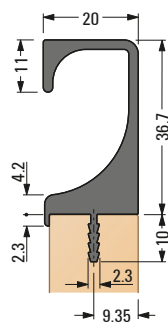

Černý elox mat

Stříbrný elox, mat

Elox vzhled nerez, mat

Pro tloušťku desky: 18/19 mm

	Barva / povrch: Černý elox mat	Barva / povrch: Stříbrný elox, mat	Barva / povrch: Elox vzhled nerez, mat
Délka	Číslo zboží	Číslo zboží	Číslo zboží
2500 mm	225.7450	225.7250	225.7350

■ Hliníková úchytková lišta Jive

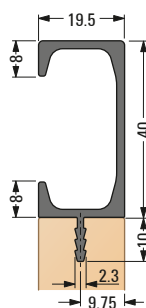

Černý elox mat

Stříbrný elox, mat

Elox vzhled nerez, mat

Pro tloušťku desky: 19 mm

	Barva / povrch: Černý elox mat	Barva / povrch: Stříbrný elox, mat	Barva / povrch: Elox vzhled nerez, mat
Délka	Číslo zboží	Číslo zboží	Číslo zboží
2500 mm	225.7537	225.7517	225.7527

Hliníková úchytková lišta Flip

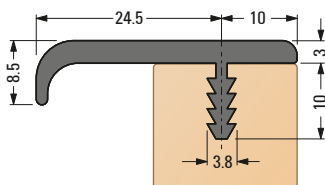

Černý elox mat



Stříbrný elox, mat



Elox vzhled nerez, mat

Pro tloušťku desky: 18/19 mm

	Barva / povrch: Černý elox mat	Barva / povrch: Stříbrný elox, mat	Barva / povrch: Elox vzhled nerez, mat
Délka	Číslo zboží	Číslo zboží	Číslo zboží
2500 mm	225.7455	225.7255	225.7355

Hliníková úchytková lišta Jota 2

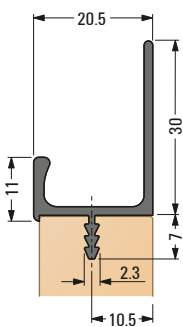

Černý elox mat



Stříbrný elox, mat



Elox vzhled nerez, mat

Pro tloušťku desky: 19 mm

	Barva / povrch: Černý elox mat	Barva / povrch: Stříbrný elox, mat	Barva / povrch: Elox vzhled nerez, mat
Délka	Číslo zboží	Číslo zboží	Číslo zboží
2500 mm	225.7536	225.7516	225.7526

■ Hliníková úchytková lišta Baldi

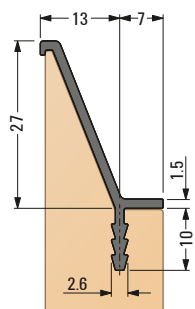

Černý elox mat

Stříbrný elox, mat

Elox vzhled nerez, mat

Pro tloušťku desky: 19 mm

	Barva / povrch: Černý elox mat	Barva / povrch: Stříbrný elox, mat	Barva / povrch: Elox vzhled nerez, mat
Délka	Číslo zboží	Číslo zboží	Číslo zboží
2500 mm	225.7544	225.7512	225.7522

■ Hliníková úchytková lišta Bolero

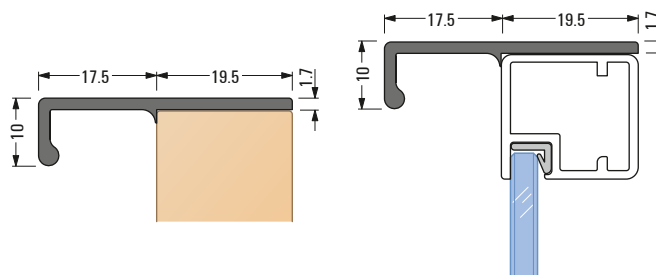

Pro tloušťku desky: 19 mm

	Barva / povrch: Černý elox mat	Barva / povrch: Barevný INOX elox, broušený	Barva / povrch: Stříbrný elox, mat	Barva / povrch: Elox vzhled nerez, mat
Délka	Číslo zboží	Číslo zboží	Číslo zboží	Číslo zboží
2500 mm	225.0810	225.9036	225.0809	225.0811

Hliníková úchytková lišta Hambo

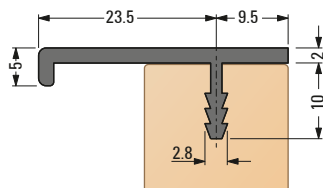

Černý elox mat

Stříbrný elox, mat

Elox vzhled nerez, mat

Pro tloušťku desky: 18/19 mm

	Barva / povrch: Černý elox mat	Barva / povrch: Stříbrný elox, mat	Barva / povrch: Elox vzhled nerez, mat
Délka	Číslo zboží	Číslo zboží	Číslo zboží
2500 mm	225.7533	225.7513	225.7523

Hliníková úchytková lišta Tango

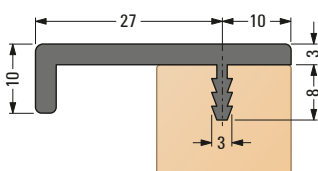

Černý elox mat

Stříbrný elox, mat

Pro tloušťku desky: 18/19 mm

	Barva / povrch: Černý elox mat	Barva / povrch: Stříbrný elox, mat	Barva / povrch: Elox vzhled nerez, broušený
Délka	Číslo zboží	Číslo zboží	Číslo zboží
2500 mm	225.7430	225.7230	225.7330

■ Hliníková úchytková lišta Bump

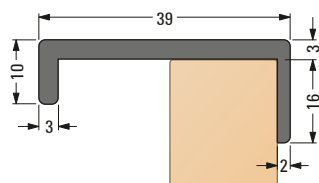

Černý elox mat



Barevný INOX elox, mat



Stříbrný elox, mat

Pro tloušťku desky: 16 - 19 mm

Délka	Barva / povrch: Černý elox mat	Barva / povrch: Barevný INOX elox, mat	Barva / povrch: Stříbrný elox, mat
2500 mm	Číslo zboží 225.7657	Číslo zboží 225.7656	Číslo zboží 225.7655

■ Hliníková úchytková lišta Ballett

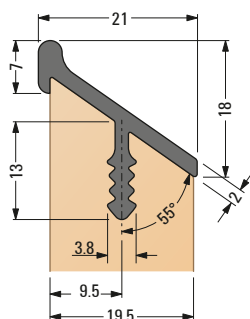

Černý elox mat



Barevný INOX elox, broušený

Pro tloušťku desky: 19 mm

Délka	Barva / povrch: Černý elox mat	Barva / povrch: Barevný INOX elox, broušený
2500 mm	Číslo zboží 225.7822	Číslo zboží 225.7823

Hliníková úchytková mušle Jig 1

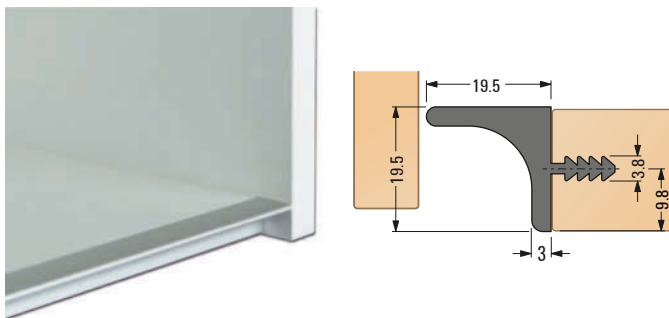

Elox vzhled nerez, mat

Černý elox mat

Stříbrný elox, mat

Pro tloušťku desky: 18/19 mm

	Barva / povrch: Elox vzhled nerez, mat	Barva / povrch: Černý elox mat	Barva / povrch: Stříbrný elox, mat
Délka	Číslo zboží	Číslo zboží	Číslo zboží
5000 mm	225.0776	225.7761	225.0775

Hliníková úchytková mušle Jig 2

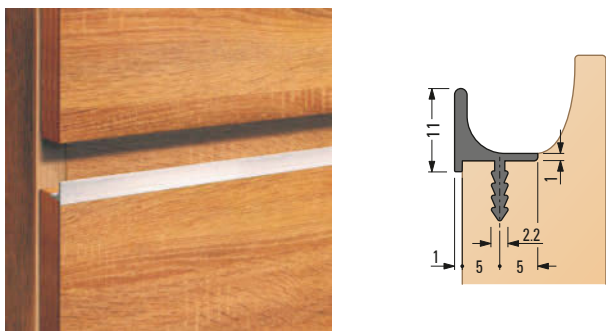

Černý elox mat

Stříbrný elox, mat

Pro tloušťku desky: 19 mm

	Barva / povrch: Černý elox mat	Barva / povrch: Stříbrný elox, mat
Délka	Číslo zboží	Číslo zboží
2500 mm	225.7762	225.0777

Hliníková úchytková mušle Pogo 1

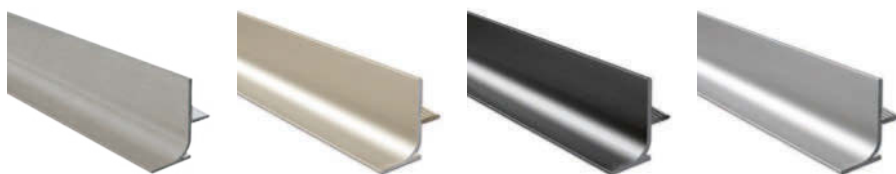
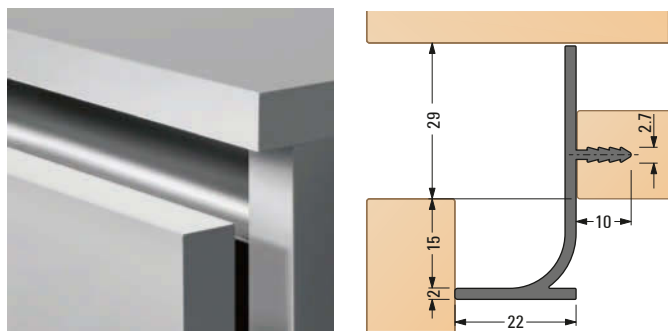

Vzhled ušlechtilé oceli kartáčovaná

Elox vzhled nerez, mat

Černý elox mat

Stříbrný elox, mat

Délka	Barva / povrch: Vzhled ušlechtilé oceli kartáčovaná	Barva / povrch: Elox vzhled nerez, mat	Barva / povrch: Černý elox mat	Barva / povrch: Stříbrný elox, mat
5000 mm	Číslo zboží 225.0793	Číslo zboží 225.0741	Číslo zboží 225.7756	Číslo zboží 225.0792

Hliníková úchytková mušle Pogo 2

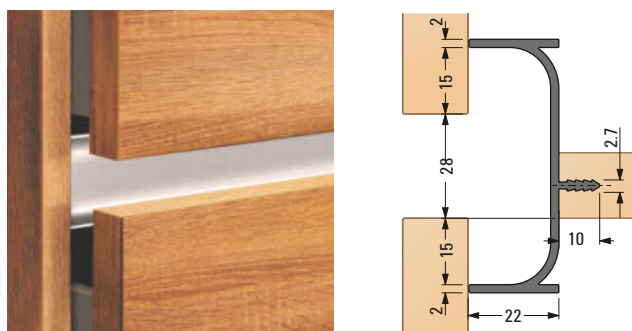

Vzhled ušlechtilé oceli kartáčovaná

Elox vzhled nerez, mat

Černý elox mat

Stříbrný elox, mat

Délka	Barva / povrch: Vzhled ušlechtilé oceli kartáčovaná	Barva / povrch: Elox vzhled nerez, mat	Barva / povrch: Černý elox mat	Barva / povrch: Stříbrný elox, mat
5000 mm	Číslo zboží 225.0797	Číslo zboží 225.0743	Číslo zboží 225.7757	Číslo zboží 225.0796

Hliníková úchytková mušle Pogo 3

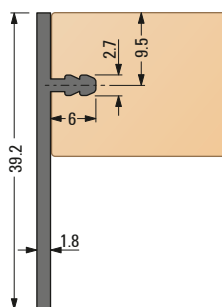

Černý elox mat

Stříbrný elox, mat

Ošetřeno práškovou bílou barvou (RAL 9016)

	Barva / povrch: Černý elox mat	Barva / povrch: Stříbrný elox, mat	Barva / povrch: Ošetřeno práškovou bílou barvou (RAL 9016)
Délka	Číslo zboží	Číslo zboží	Číslo zboží
5000 mm	225.7783	225.7785	225.7782

Hliníková úchytková mušle Polka 1

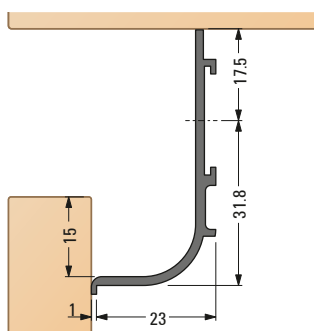

Vzhled ušlechtilé oceli kartáčovaná

Elox vzhled nerez, mat

Vzhled eloxovaného zlata

Černý elox mat

Stříbrný elox, mat

Ošetřeno práškovou bílou barvou (RAL 9016), mat

	Barva / povrch: Vzhled ušlechtilé oceli kartáčovaná	Barva / povrch: Elox vzhled nerez, mat	Barva / povrch: Vzhled eloxovaného zlata	Barva / povrch: Černý elox mat	Barva / povrch: Stříbrný elox, mat	Barva / povrch: Ošetřeno práškovou bílou barvou (RAL 9016), mat
Délka	Číslo zboží	Číslo zboží	Číslo zboží	Číslo zboží	Číslo zboží	Číslo zboží
5000 mm	225.0785	225.0769	225.0820	225.7765	225.0784	225.0787

Úchytkové mušle

12

Úchytkové mušle

■ Vnitřní roh k hliníkové úchytkové mušli Polka 1



Materiál: Plast | Obsah balení: 5 ks

Barva	Použití	Číslo zboží
Ušlechtilá ocel / Stříbrný	Na barvu ušlechtilé oceli, Na stříbrnou barvu	225.0381
Zlatá	Pro zlato	225.0358
Černý	Na černou barvu	225.0382
Bílá	Na bílou barvu	225.0383

■ Vnější roh pro hliníkovou úchytku Polka 1



Materiál: Plast | Obsah balení: 5 ks

Barva	Použití	Číslo zboží
Ušlechtilá ocel / Stříbrný	Na barvu ušlechtilé oceli, Na stříbrnou barvu	225.0466
Zlatá	Pro zlato	225.0360
Černý	Na černou barvu	225.0467
Bílá	Na bílou barvu	225.0468

■ Koncové krytky k hliníkové úchytkové mušli Polka 1



Materiál: Plast | Obsah balení: 5 ks

Zboží	Barva	Použití	Číslo zboží
Koncová krytka levá	Ušlechtilá ocel / Stříbrný	Na barvu ušlechtilé oceli, Na stříbrnou barvu	225.0361
Koncová krytka levá	Zlatá	Pro zlato	225.0356
Koncová krytka levá	Černý	Na černou barvu	225.0362
Koncová krytka levá	Bílá	Na bílou barvu	225.0363
Koncová krytka pravá	Ušlechtilá ocel / Stříbrný	Na barvu ušlechtilé oceli, Na stříbrnou barvu	225.0365
Koncová krytka pravá	Zlatá	Pro zlato	225.0355
Koncová krytka pravá	Černý	Na černou barvu	225.0366
Koncová krytka pravá	Bílá	Na bílou barvu	225.0367

■ Koncové krytky k hliníkové úchytkové mušli Polka 1



Materiál: Plast | Obsah balení: 5 ks

Zboží	Barva	Použití	Číslo zboží
Koncová krytka levá	Ušlechtilá ocel / Stříbrný	Na barvu ušlechtilé oceli, Na stříbrnou barvu	225.0392
Koncová krytka levá	Černý	Na černou barvu	225.0410
Koncová krytka levá	Bílá	Na bílou barvu	225.0411
Koncová krytka pravá	Ušlechtilá ocel / Stříbrný	Na barvu ušlechtilé oceli, Na stříbrnou barvu	225.0396
Koncová krytka pravá	Černý	Na černou barvu	225.0393
Koncová krytka pravá	Bílá	Na bílou barvu	225.0394

Hliníková úchytková mušle Polka 2

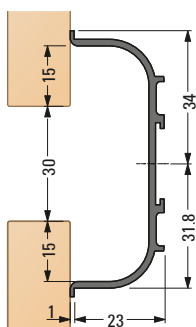

Vzhled ušlechtilé oceli kartáčovaná

Elox vzhled nerez, mat

Vzhled eloxovaného zlata

Černý elox mat

Stříbrný elox, mat

Ošetřeno práškovou bílou barvou (RAL 9016), mat

Délka	Barva / povrch: Vzhled ušlechtilé oceli kartáčovaná	Číslo zboží	Barva / povrch: Elox vzhled nerez, mat	Číslo zboží	Barva / povrch: Vzhled eloxovaného zlata	Číslo zboží	Barva / povrch: Černý elox mat	Číslo zboží	Barva / povrch: Stříbrný elox, mat	Číslo zboží	Barva / povrch: Ošetřeno práškovou bílou barvou (RAL 9016), mat	Číslo zboží
2500 mm				225.0770A								
5000 mm		225.0789		225.0770		225.0823		225.7767		225.0788		225.0791

Vnitřní roh k hliníkové úchytkové mušli Polka 2



Materiál: Plast | Obsah balení: 5 ks

Barva	Použití	Číslo zboží
Ušlechtilá ocel / Stříbrný	Na barvu ušlechtilé oceli, Na stříbrnou barvu	225.0414
Zlatá	Pro zlato	225.0359
Černý	Na černou barvu	225.0413
Bílá	Na bílou barvu	225.0395

Vnější roh pro hliníkovou úchytku Polka 2



Materiál: Plast | Obsah balení: 5 ks

Barva	Použití	Číslo zboží
Ušlechtilá ocel / Stříbrný	Na barvu ušlechtilé oceli, Na stříbrnou barvu	225.0397
Zlatá	Pro zlato	225.0380
Černý	Na černou barvu	225.0398
Bílá	Pro dopravní bílou	225.0399

Úchytkové mušle

■ Koncové krytky k hliníkové úchytkové mušli Polka 2



Materiál: Plast | Obsah balení: 5 ks

Barva	Použití	Číslo zboží
Ušlechtilá ocel / Stříbrný	Na barvu ušlechtilé oceli, Na stříbrnou barvu	225.0385
Zlatá	Pro zlato	225.0357
Černý	Na černou barvu	225.0386
Bílá	Pro dopravní bílou	225.0387

■ Koncové krytky k hliníkové úchytkové mušli Polka 2



Materiál: Plast | Obsah balení: 5 ks

Barva	Použití	Číslo zboží
Ušlechtilá ocel / Stříbrný	Na barvu ušlechtilé oceli, Na stříbrnou barvu	225.0412
Černý	Na černou barvu	225.0390
Bílá	Na bílou barvu	225.0391

■ Hliníková úchytková mušle Polka 1 Deco

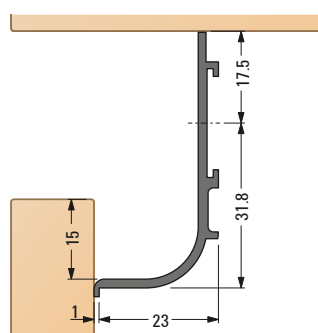

Beton

Dub evropský

Ořech americký

	Barva / povrch: Beton	Barva / povrch: Dub evropský	Barva / povrch: Ořech americký
Délka	Číslo zboží	Číslo zboží	Číslo zboží
5000 mm	225.9004	225.9000	225.9002

Úchytkové mušle

■ Vnitřní roh k hliníkové úchytkové mušli Polka 1 Deco



Materiál: Plast | Obsah balení: 5 ks

Použití	Barva	Číslo zboží
Na beton	Šedá	225.9008
Na dub evropský	Běžová	225.9018
Na ořech americký	Hnědá	225.9028

■ Vnější roh k hliníkové úchytkové mušli Polka 1 Deco



Materiál: Plast | Obsah balení: 5 ks

Použití	Barva	Číslo zboží
Na beton	Šedá	225.9009
Na dub evropský	Běžová	225.9019
Na ořech americký	Hnědá	225.9029

■ Koncové krytky k hliníkové úchytkové mušli Polka 1 Deco



Materiál: Plast | Obsah balení: 5 ks

Zboží	Použití	Barva	Číslo zboží
Koncová krytka levá	Na beton	Šedá	225.9006
Koncová krytka levá	Na dub evropský	Běžová	225.9016
Koncová krytka levá	Na ořech americký	Hnědá	225.9026
Koncová krytka pravá	Na beton	Šedá	225.9007
Koncová krytka pravá	Na dub evropský	Běžová	225.9017
Koncová krytka pravá	Na ořech americký	Hnědá	225.9027

■ Koncové krytky k hliníkové úchytkové mušli Polka 1 Deco



Materiál: Plast | Obsah balení: 5 ks

Zboží	Použití	Barva	Číslo zboží
Koncová krytka levá	Na beton	Šedá	225.9010
Koncová krytka levá	Na dub evropský	Běžová	225.9020
Koncová krytka levá	Na ořech americký	Hnědá	225.9030
Koncová krytka pravá	Na beton	Šedá	225.9011
Koncová krytka pravá	Na dub evropský	Běžová	225.9021
Koncová krytka pravá	Na ořech americký	Hnědá	225.9031

Úchytkové mušle

■ Hliníková úchytková mušle Polka 2 Deco

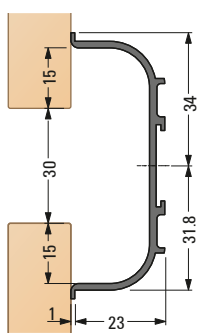
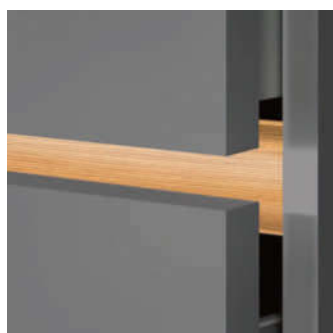

Beton

Dub evropský

Ořech americký

Délka	Barva / povrch: Beton	Barva / povrch: Dub evropský	Barva / povrch: Ořech americký
5000 mm	Číslo zboží 225.9005	Číslo zboží 225.9001	Číslo zboží 225.9003

■ Vnitřní roh k hliníkové úchytkové mušli Polka 2 Deco



Materiál: Plast | Obsah balení: 5 ks

Použití	Barva	Číslo zboží
Na beton	Šedá	225.9013
Na dub evropský	Běžová	225.9023
Na ořech americký	Hnědá	225.9033

■ Vnější roh k hliníkové úchytkové mušli Polka 2 Deco



Materiál: Plast | Obsah balení: 5 ks

Použití	Barva	Číslo zboží
Na beton	Šedá	225.9014
Na dub evropský	Běžová	225.9024
Na ořech americký	Hnědá	225.9034

Úchytkové mušle

■ Koncové krytky k hliníkové úchytkové mušli Polka 2 Deco



Materiál: Plast | Obsah balení: 5 ks

Použití	Barva	Číslo zboží
Na beton	Šedá	225.9012
Na dub evropský	Běžová	225.9022
Na ořech americký	Hnědá	225.9032

■ Koncové krytky k hliníkové úchytkové mušli Polka 2 Deco



Materiál: Plast | Obsah balení: 5 ks

Použití	Barva	Číslo zboží
Na beton	Šedá	225.9015
Na dub evropský	Běžová	225.9025
Na ořech americký	Hnědá	225.9035

■ Upevňovací a rohový úhelník pro hliníkovou úchytkovou mušli Polka 1+2



Materiál: Ocel | Obsah balení: 5 ks

Zboží	Číslo zboží
Upevňovací závěs	225.0403
Upevňovací úhelník	225.0402
Rohový úhelník 90°	225.0400
Rohový úhelník 135°	225.0401

Hliníkový LED profil In & Out

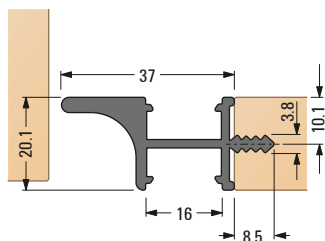

Černý elox mat

Stříbrný elox, mat

Pro tloušťku desky: 16 - 19 mm

Délka	Barva / povrch: Černý elox mat	Barva / povrch: Stříbrný elox, mat
2500 mm	Číslo zboží 225.7764	Číslo zboží 225.7653

Hliníkový LED profil Out

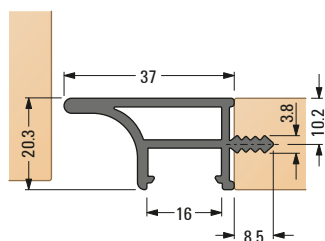

Černý elox mat

Stříbrný elox, mat

Pro tloušťku desky: 16 - 19 mm

Délka	Barva / povrch: Černý elox mat	Barva / povrch: Stříbrný elox, mat
2500 mm	Číslo zboží 225.7763	Číslo zboží 225.7663

■ Dřevěná úchytková mušle Limbo 1

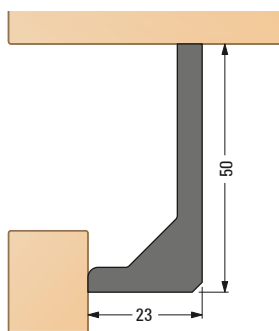

Dub evropský, surový

Ořech americký, surový

Délka	Barva / povrch: Dub evropský, surový	Barva / povrch: Ořech americký, surový
2400 mm	Číslo zboží 224.0101	Číslo zboží 224.0102

PŘÍSLUŠENSTVÍ:



224.0903, 224.0904



224.0104

Materiál: Dřevo

Zboží	Barva	Obsah balení	Číslo zboží
Koncová krytka pro úchytku Limbo 1, dub evropský, surový	Dub evropský	10 ks	224.0903
Koncová krytka pro úchytku Limbo 1, ořech americký, surový	Ořech americký	10 ks	224.0904
Montážní sada pro Limbo 1		2 ks	224.0104

■ Dřevěná úchytková mušle Limbo 2

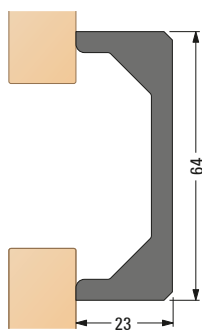

Dub evropský, surový

Ořech americký, surový

Délka	Barva / povrch: Dub evropský, surový	Barva / povrch: Ořech americký, surový
2400 mm	Číslo zboží 224.0001	Číslo zboží 224.0002

PRÍSLUŠENSTVÍ:



224.0901, 224.0902



224.0103

Materiál: Dřevo

Zboží	Barva	Obsah balení	Číslo zboží
Koncová krytka pro úchytku Limbo 2, dub evropský, surový	Dub evropský	10 ks	224.0901
Koncová krytka pro úchytku Limbo 2, ořech americký, surový	Ořech americký	10 ks	224.0902
Montážní sada pro Limbo 2		2 ks	224.0103

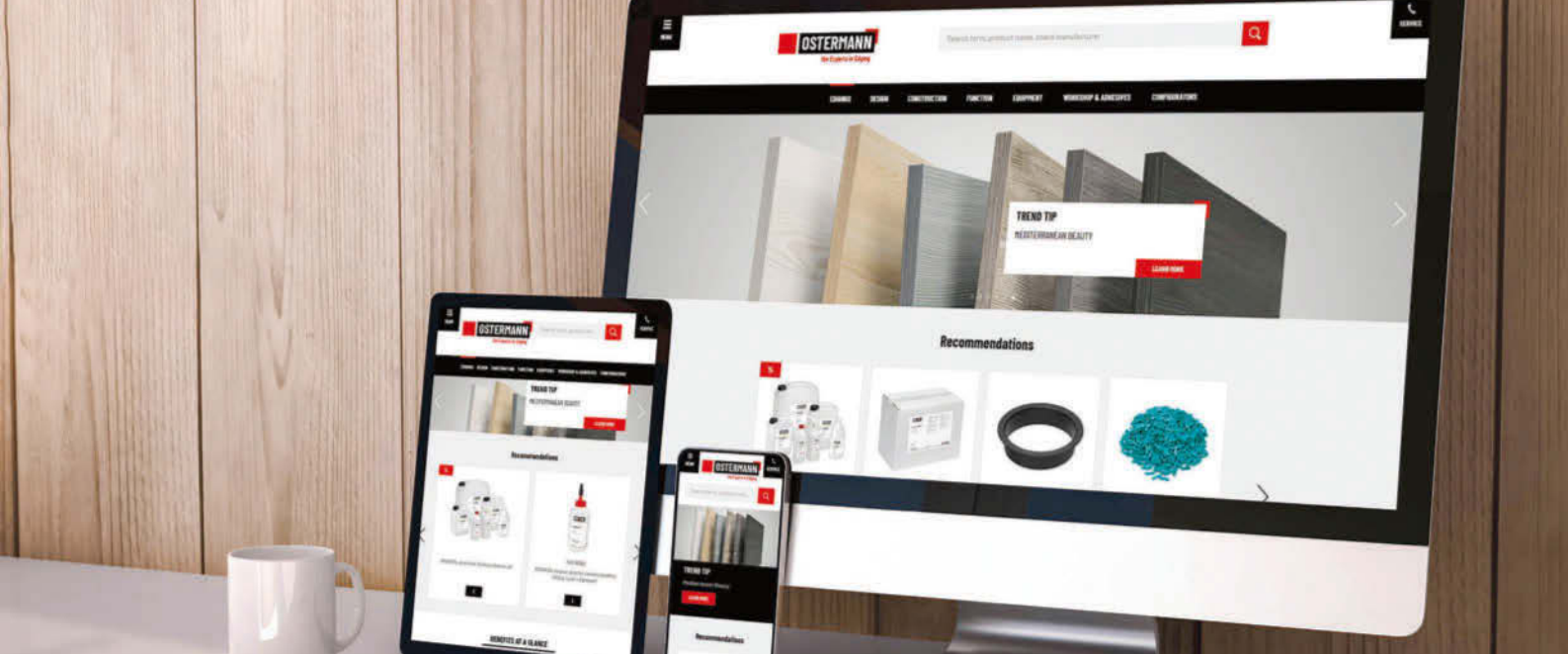

SNÁZ UŽ TO NEJDE... NAŠE E-SLUŽBY



■ E-shop

Prostřednictvím e-shopu OSTERMANN můžete objednávat 24 hodin denně 7 dní v týdnu. Najít zde můžete vše co potřebujete pro svůj projekt, přehledně seřazené a dostupné na pár kliknutí.

- Objednávky 24/7
- Aktuální dostupnost zboží
- Osobní historie objednávek a uživatelská správa

■ Newsletter

Přihlaste se k odběru newsletteru OSTERMANN a mějte tak neustále přehled o nových výrobcích, službách i aktuálních nabídkách.

- Informace o aktuálních nejoblíbenějších hranách
- Novinky o výrobcích a službách
- Speciální nabídky

■ OstermannTV

Naši videosekce neustále rozšiřujeme. Pravidelné nahlédnutí se vyplatí! Ve světě OstermannTV najdou zájemci z řad truhlářů/stolařů odpovědi na mnohé otázky:

- Jak lze pomoci nábytkových hran zajistit atraktivní akcenty?
- Na co je třeba pamatovat při přechodu z tavných EVA lepidel na tavná PUR lepidla?
- Co je to hrana OSTERMANN Infratec?

■ Katalogy k prolistování ■ Aplikace

Všechny katalogy a prodejní dokumenty si můžete pohodlně otevřít v sekci Ke stažení. Digitálně si můžete prolistovat náš sortiment a požadované zboží z katalogu rovnou objednat.

- Uložení nebo tisk jednotlivých stránek
- Praktická funkce vyhledávání
- Zvětšené náhledy
- Propojení s e-shopem po kliknutí na číslo výrobku

Aplikace OSTERMANN Vám nabízí přístup k našemu veškerému sortimentu a všechny komfortní funkce e-shopu, ať jste kdekoli. Profitujte např. ve vlastním skladu z integrovaného skeneru QR kódů.

- Přístup k úplnému produktovému katalogu
- Hrany a desky
- Čtečka QR kódů

Více informací najdete na www.ostermann.eu po zadání hledaného pojmu

#eServices



Rejstřík hesel

Heslo	Stránka
0-9	
3D akryl	4_6-11
3D akrylát	4_6-11
3D akryl dělená hrana	4_6-7
A	
ABS dekor	6_8
ABS dekor vysoký lesk	6_8
ABS hrana s vrstvou z pravého hliníku	6_6-9
ABS s hliníkovou fólií	6_6-9
ABS s pravým hliníkem	6_6-9
ABS Uni	3_6-7
Akryl	4_6-11
B	
Bezespárová hrana	0_26
Box pro uchování lepidla	9_58
Č	
Čelní hrana	5_28
Čerpadlo na lepidlo ruční	9_56
Čistič, redukované množství těkavých org. sloučenin	9_67
Čistič	9_66, 68-69
Čistič bez těkavých org. sloučenin	9_67
Čističe - chladicí prostředek	9_70
Čistič na dýchací lis	9_63
Čistič pro olepovačky hran	9_69, 72
Čistič strojů	9_69
C	
Channelline	11_4, 6-8, 10-12
Chladivo	9_70
Cidlina	8_10
Covermatic	8_9-10
D	
Dávkovač lepidla	9_59
Dezinfekční prostředek	9_68
Dezinfekční prostředek na ruce	9_68
Disperzní lepidlo	9_26-37
Disperzní PVAC lepidlo	9_26-37
DN čistič	9_66-67
Dorazová lišta s těsnicí chlopní	10_47
Dorazová těsnicí lišta	10_46
Dorazové lišty	10_47
Dorazové lišty s těsnicí chlopní	10_46
Drážkovací fréza	10_50-51
Dřevěná úchytková mušle	12_30, 32, 35-36
Dutý těsnicí profil kulatý	10_45-46
Dýhová hrana	3_7, 5_6-23, 26-28
Dýhová hrana Sandwich Alu	5_23
E	
Easy-Pump	9_56
Eco Line	11_13-16
Ekologický čistič	9_68-69

Heslo	Stránka
F	
Falcovaný profil s perem	10_29-30
Finisher	8_11
Frencken	9_47, 49, 52-54
Fréza na drážky	10_50-51
FSG chladivo	9_70
FSG čistič	9_66, 72
FSG separační prostředek FSG TR 12 Plus	9_70-71
G	
Granulát EVA neplněný	9_10-12
Granulát EVA plněný	9_6-9
H	
Hadřík	9_75
Hadřík z mikrovlákná	9_75
Henkel	9_6, 8-10, 13-15, 18-20, 27, 31-32, 36-38, 40, 42-43, 48, 53
Hliníková hrana	10_29, 6_10-13
Hliníková úchytková lišta	12_8-24
Hliníková úchytková mušle	12_25-27, 30-34
Hliníkový LED kanál	11_4, 6-8, 10-12
Hliníkový světelný kanál	11_4, 6-8, 10-12
Hoblík na hrany	8_10
Horní profil hliník	10_22
H - profil do zadní stěny	10_7
H - profil nerovnoramenný, hliník	10_21
H - profil pro zasklívací profil hranatý	10_39
H - profil pro zasklívací profil měkký	10_39
H - profil rovnoramenný, hliník	10_20, 25
H - profily, plast	10_26-27
Hrana TPU Airtec	0_27
Hrana TPU Laser	0_27
Hrana TPU Infratec	0_27
Hrana z pravého dřeva	3_7, 5_6-23, 26-28
Hranové spony	8_7
I	
Icema	9_41-42
Infračervený teploměr	8_13
J	
Jowat	9_7, 9, 11-12, 14-15, 20-23, 29-30, 33-35, 37, 39, 43-45, 47, 49, 53-54
K	
KALTEX kohout	9_56
Kartušová pistole	9_61-62
Kleiberit	9_36
Klíč na uzávěry kanýstrů	9_73
Konstrukční profily, plast	10_26-27
Kontaktní lepidlo	9_50-54
Kontaktní lepidlo ve spreji	9_51-52
Kontaktní lepidlo ve spreji REDOCOL univerzální	9_52
Korpusová spojka skrytá	10_9
Korpusové těsnění	10_43-44
Kovová špachtle	9_60
Krycí lišta	10_45

Heslo	Stránka
L	
Láhev s rozprašovačem	9_74-75
LED kanál	11_13, 15-16
LED kanál ALU	11_4, 6-8, 10-12
LED kanál plast	11_13-16
LED-kanály	11_13-15
LED profil	12_34
LeimPort Pfohl	9_58
Lemovací profily k deskám	10_31
Lepidlo D2	9_27-30
Lepidlo D3	9_31-33
Lepidlo D4	9_34-35
Lepidlo disperzní	9_26-37
Lepidlo kontaktní ve spreji	9_51-52
Lepidlo montážní	9_46-47
Lepidlo na dýhu	9_38-39
Lepidlo na lak	9_36
Lepidlo pro lepení kolíků	9_37
Lepidlo PUR	9_40-45
Lepidlo vteřinové	9_47
Lešticí kotouč	8_11-12
Lišta ozdobná s narážecím profilem	10_35
Lišta pro zámek	10_47
Lišta úchytková, hliník	12_8-24
L - profil, hliník	10_17
L - profil se zkosenou hranou, hliník	10_18
M	
Masivní dřevěné hrany	5_24-25, 29
Melamin Uni	3_8
Minicol	9_59
Močovinná pryskyřice	9_38-39
Montážní lepidlo	9_46-47
N	
Nanášečí špachtle	9_60
Nanášečka lepidla Pfohl	9_57-58, 60
Nanášečky lepidla	9_57-59
Narážecí/rámové profily	10_29-31
O	
Ochranný rohový profil, hliník	10_12
Ochranný rohový profil hranatý, hliník	10_11
Ochranný rohový profil se zaoblením, hliník	10_12
Ochranný rohový profil s perem hranatý, hliník	10_11
Ochranný rohový profil s perem oblé, hliník	10_11-12
Opracování hran	8_8-12
Organizér na hrany	8_6-7
Ozdobná lišta s narážecím perem	10_35
Ozdobné lišty, samolepicí	10_36-37
P	
Patrona Holz-Her	9_13-15, 18-22
Patrony EVA neplněné	9_15
Patrony EVA plněné	9_13-14
Pfohl Leimfix	9_57
Pfohl LeimPort	9_58
Pfohl-nanášečka lepidla	9_58

Rejstřík hesel

Heslo	Stránka
Pila zkracovací	8_8-9
Pistole kartušová	9_61-62
Plastová špachtle	9_61
Plochý profil, hliník	10_25
Ponal	9_42-43, 48
Práškové lepidlo	9_38-39
Prepolymer	9_40-45
Prezentační profil, hliník	10_13
Primer	9_48-49
Příslušenství úchytkové mušle	12_27, 31-33
Přístroj pro měření teploty	8_13
Přítlačný váleček	9_62
Profil čtvercového průřezu, hliník	10_24
Profil H - do zadní stěny	10_7
Profil H - nerovnoramenný, hliník	10_21
Profil horní, hliník	10_22
Profil H - plast	10_26-27
Profil H - pro zasklívací profil měkký	10_39
Profil H - rovnoramenný, hliník	10_20, 25
Profil kruhového průřezu, hliník	10_23
Profil LED	12_34
Profil L - hliník	10_17
Profil L - se zkosenou hranou, hliník	10_18
Profil obdélníkového průřezu	10_24
Profil ochranný rohový, hliník	10_12
Profil ochranný rohový hranatý, hliník	10_11
Profil ochranný rohový se zaoblením, hliník	10_12
Profil ochranný rohový s perem oblý, hliník	10_11-12
Profil plochý, hliník	10_25
Profil prezentační, hliník	10_13
Profil - pro zasklívací profil hranatý	10_39
Profil rohový, hliník	10_21-22
Profil s perem, ochranný rohový hranatý, hliník	10_11
Profil s perem falcovaný	10_29-30
Profil s perem rámový	10_30-31
Profil spodní včetně těsnění, hliník	10_22
Profil spojovací	10_5-9
Profil svírací, v rolích	10_33
Profil těsnící	10_43-46
Profil T - hliník	10_23
Profil U - do zadní stěny	10_8
Profil úhlový rovnoramenný, hliník	10_16-17
Profil úhlový rovnoramenný 135°, hliník	10_18
Profil U - nerovnoramenný, hliník	10_20
Profil U - plast	10_26
Profil U - rovnoramenný, hliník	10_18-19
Profily konstrukční plast	10_26-27
Profily lemovací k deskám	10_31
Profily nárážecí / rámové	10_29-31
Profily protinárázové	10_33
Profily protiskluzové	10_49
Profily úhlové, plast	10_26
Profil zasklívací flexibilní	10_40
Profil zasklívací hranatý - sada tvarovek	10_39
Profil Z - hliník	10_23
Protinárázové profily	10_33
Protiskluzové profily	10_49
R	
Rakoll	9_7-9, 27-28, 32-37

Heslo	Stránka
Rámový profil s perem	10_30-31
Ř	
Ředidlo	9_54
R	
REDOCOL	9_6, 10, 13, 16-17, 26, 38, 40, 46, 50-52
REDOCOL čistič	9_67-69
REDOCOL Furnitex FA-N	9_38
REDOCOL Kantol greenline	9_26
REDOCOL Kantomelt	9_6
REDOCOL Kantomelt HP	9_13
REDOCOL Kantomelt PUR	9_16
REDOCOL Kombicoll Super-N	9_26
REDOCOL Lepidlo na lak	9_26
REDOCOL MS-Polymer	9_46
REDOCOL MS-Polymer High Tack	9_46
REDOCOL nástroj	8_7, 10-11, 9_60-61
REDOCOL příslušenství pro čištění	9_74-75
REDOCOL PUR čistič	9_17
Rohová spojka, hliník	10_5, 7
Rohová spojka s perem, hliník	10_5-6
Rohový profil, hliník	10_21-22
Rohový profil, plast	10_27
Rozprašovač	9_74-75
Ruční čerpadlo na lepidlo	9_56
Ruční škrabka	8_10
S	
Sada tvarovek pro zasklívací profil hranatý	10_39
Sada tvarovek pro zasklívací profil oblý	10_40
Schleiffix, univerzální dokončovací prostředek	10_50
Separální prostředek pro olepovačky hran	9_70-71
Seřezávač hran	8_10
Sisalové kotouče s tkaninou	8_12
Sisalový kartáček	8_11
Skenovací lišta	8_7
Služby související s prodejem hran	B, 0_12-31
Služby poskytované k hranám	B, 0_12-31
Speciální lepidlo	9_46-49
Spodní profil včetně těsnění, hliník	10_22
Spodní profil včetně těsnění hliník	10_22
Spojovací lamelka	10_8
Spojovací profily	10_5-9
Stříkací kontaktní lepidlo	9_50
Světelný kanál	11_4, 6-8, 10-16
Světelný kanál ALU	11_4, 6-8, 10-12
Světelný kanál plast	11_13-16
Svírací profil v rolích	10_33
Systémy pro třídění hran	8_6-7
Š	
Škrabka ruční	8_10
Špachtle	9_60-61
T	
Tavné lepidlo	9_6-23
Tavné lepidlo PUR	9_16-23
Teploměr infračervený	8_13
Těsnící profily	10_43-46

Heslo	Stránka
T - profil, hliník	10_23
TPU laser	0_27
TPU infratec	0_27
TPU airtec	0_27
Trimetr na hrany, s cidlinou	8_10
Trimetr na hrany	8_9
Trubka čtvercového průřezu, hliník	10_24
Trubka kruhového průřezu, hliník	10_23
Trubka obdélníkového průřezu, hliník	10_24
Trychtýř	9_73
Ú	
Úchytková lišta, černá	12_8-12, 14-24
Úchytková lišta, zboží v tyčích	12_13-24
Úchytková lišta	12_8-24
Úchytková lišta na míru	12_14-24
Úchytková lišta na šířku korpusů	12_8-12
Úchytková mušle, zboží v tyčích	12_25-36
Úchytková mušle	12_25-27, 30-36
Úchytková mušle beton	12_30, 32
Úchytková mušle černá	12_25-26, 34
Úchytková mušle dub	12_30, 32, 35-36
Úchytková mušle na míru	12_25-26, 30, 32, 34
Úchytková mušle ořech americký	12_30, 32, 35-36
Úchytková mušle Polka 1	12_27-28, 31
Úchytková mušle Polka 2	12_29-30, 32
Úhlové profily, plast	10_26
Úhlový profil rovnoramenný, hliník	10_16-17
Úhlový profil rovnoramenný 135°, hliník	10_18
U	
Ukládání a skladování hran	8_6-7
Univerzální čisticí prostředek	9_68-69
Univerzální těsnění	10_46
U - profil do zadní stěny	10_8
U - profil nerovnoramenný, hliník	10_20
U - profil rovnoramenný, hliník	10_18-19
U - profily, plast	10_26
Ú	
Úsporný navlhčovač čističe	9_74
V	
VOCmatic	9_67
Vteřinové lepidlo	9_47
Výtokový kohout	9_73
Z	
Základová hrana	3_6-8
Zaoblená hrana	7_18-21
Zasklívací profil flexibilní	10_40
Zasklívací profil hranatý	10_39
Zasklívací profil lehký	10_39
Zasklívací profil oblý	10_40
Zkracovací pila	8_8-9
Zpomalovač	9_66
Z - profil, hliník	10_23

Seznam objednacích čísel

Číslo zboží	Stránka	Číslo zboží	Stránka	Číslo zboží	Stránka	Číslo zboží	Stránka	Číslo zboží	Stránka
010.0210.02020	10_29, 6_11	040.0680.02810	3_7	047.9253.04310	6_8	050.0600.02305	3_8	070.1200.03305	5_6
010.0210.03020	10_29, 6_11	040.0680.02820	3_7	047.9253.10010	6_8	050.0600.02503	3_8	070.1200.03310	5_6
010.0210.04020	10_29, 6_11	040.0680.03310	3_7	047.9256.02310	6_7	050.0600.02505	3_8	070.1200.03320	5_6
010.0221.02020	10_29, 6_11	040.0680.03320	3_7	047.9256.03310	6_7	050.0600.03303	3_8	070.1200.04305	5_6
010.0221.03020	10_29, 6_11	040.0680.04310	3_7	047.9256.04310	6_7	050.0600.03305	3_8	070.1200.04310	5_6
010.0221.04020	10_29, 6_11	040.0680.04320	3_7	047.9256.10010	6_7	050.0600.04303	3_8	070.1200.04320	5_6
010.0221.06220	10_29, 6_11	040.0680.05410	3_7	047.9258.02310	6_8	050.0600.04305	3_8	070.2000.02405	5_6
010.1010.02310	6_12	040.0680.05520	3_7	047.9258.02320	6_8	050.0600.05503	3_8	070.2000.02410	5_6
010.1010.03310	6_12	040.0680.10010	3_7	047.9258.03310	6_8	050.0600.05505	3_8	070.2000.02420	5_6
010.1010.04210	6_12	040.0680.10020	3_7	047.9258.03320	6_8	050.0600.07703	3_8	070.2000.02430	5_6
010.1010.06310	6_12	040.0689.02310	3_7	047.9258.04310	6_8	050.0631.02309	3_8	070.2000.02605	5_6
010.1020.02310	6_12	040.0689.02320	3_7	047.9258.04320	6_8	050.0631.03309	3_8	070.2000.03020	5_6
010.1020.03310	6_12	040.0689.03310	3_7	047.9258.10010	6_8	050.0631.04509	3_8	070.2000.03305	5_6
010.1020.03310	6_12	040.0689.03320	3_7	047.9258.10020	6_8	050.0660.02306	3_8	070.2000.03310	5_6
010.1020.04210	6_12	040.0689.03320	3_7	047.9258.10020	6_8	050.0660.02306	3_8	070.2000.03320	5_6
010.1050.02310	6_13	040.0689.04310	3_7	047.9259.02305	6_9	050.0660.03306	3_8	070.2000.03320	5_6
010.1050.03310	6_13	040.0689.04320	3_7	047.9259.02310	6_9	050.0660.04306	3_8	070.2000.04305	5_6
010.1050.04210	6_13	040.0689.10010	3_7	047.9259.02320	6_9	050.0690.02306	3_8	070.2000.04310	5_6
010.1050.06310	6_13	040.0689.10020	3_7	047.9259.03305	6_9	050.0690.03306	3_8	070.2000.04320	5_6
010.1080.02310	6_13	044.9201.02310	6_8	047.9259.03310	6_9	050.0690.04306	3_8	070.2000.05520	5_6
010.1080.02810	6_13	044.9201.02320	6_8	047.9259.03320	6_9	070.0100.02405	5_22	070.2100.02405	5_6
010.1080.03310	6_13	044.9201.03310	6_8	047.9259.04305	6_9	070.0100.02410	5_22	070.2100.02410	5_6
010.1080.04210	6_13	044.9201.03320	6_8	047.9259.04310	6_9	070.0100.02420	5_22	070.2100.02420	5_6
010.2010.02120	6_10	044.9201.04310	6_8	047.9259.04320	6_9	070.0100.03020	5_22	070.2100.02430	5_6
010.2010.02720	6_10	044.9201.04320	6_8	047.9259.10005	6_9	070.0100.03305	5_22	070.2100.02605	5_6
010.2010.03320	6_10	044.9201.10010	6_8	047.9259.10010	6_9	070.0100.03320	5_22	070.2100.02620	5_6
010.2010.04020	6_10	044.9201.10020	6_8	047.9259.10020	6_9	070.0100.04305	5_22	070.2100.03020	5_6
040.0600.01610	3_6	047.9230.02305	6_6	047.9292.02305	6_7	070.0100.04320	5_22	070.2100.03305	5_6
040.0600.01620	3_6	047.9230.02310	6_6	047.9292.02310	6_7	070.0300.02405	5_22	070.2100.03310	5_6
040.0600.01910	3_6	047.9230.02320	6_6	047.9292.02320	6_7	070.0300.02410	5_22	070.2100.03320	5_6
040.0600.01920	3_6	047.9230.03305	6_6	047.9292.03305	6_7	070.0300.02420	5_22	070.2100.04305	5_6
040.0600.02310	3_6	047.9230.03310	6_6	047.9292.03310	6_7	070.0300.03020	5_22	070.2100.04310	5_6
040.0600.02320	3_6	047.9230.03320	6_6	047.9292.03320	6_7	070.0300.03305	5_22	070.2100.04320	5_6
040.0600.02810	3_6	047.9230.04305	6_6	047.9292.04305	6_7	070.0300.03310	5_22	070.2100.05505	5_6
040.0600.02820	3_6	047.9230.04310	6_6	047.9292.04310	6_7	070.0300.03320	5_22	070.2100.05520	5_6
040.0600.03310	3_6	047.9230.04320	6_6	047.9292.04320	6_7	070.0300.04305	5_22	070.2200.02420	5_7
040.0600.03320	3_6	047.9230.05420	6_6	047.9292.10005	6_7	070.0300.04310	5_22	070.2300.02420	5_7
040.0600.04310	3_6	047.9230.10005	6_6	047.9292.10010	6_7	070.0300.04320	5_22	070.2300.03320	5_7
040.0600.04320	3_6	047.9230.10010	6_6	047.9292.10020	6_7	070.0400.02420	5_22	070.2300.04320	5_7
040.0600.05410	3_6	047.9230.10020	6_6	047.9292.15005	6_7	070.0500.04299	5_22	070.2600.02405	5_7
040.0600.05520	3_6	047.9230.15005	6_6	047.9820.02305	6_7	070.0800.02326	5_22	070.2600.02410	5_7
040.0600.10010	3_6	047.9243.02310	6_9	047.9820.02310	6_7	070.0800.04326	5_22	070.2600.02420	5_7
040.0600.10020	3_6	047.9243.03310	6_9	047.9820.02320	6_7	070.1000.02420	3_7	070.2600.03020	5_7
040.0665.02310	3_6	047.9243.04310	6_9	047.9820.03310	6_7	070.1000.02620	3_7	070.2600.03305	5_7
040.0665.02320	3_6	047.9243.10010	6_9	047.9820.03320	6_7	070.1000.03020	3_7	070.2600.03310	5_7
040.0665.03310	3_6	047.9245.02310	6_8	047.9820.04305	6_7	070.1000.03320	3_7	070.2600.03320	5_7
040.0665.03320	3_6	047.9245.03310	6_8	047.9820.04310	6_7	070.1000.04320	3_7	070.2600.04305	5_7
040.0665.04310	3_6	047.9245.04310	6_8	047.9820.04320	6_7	070.1000.05520	3_7	070.2600.04310	5_7
040.0665.04320	3_6	047.9245.10010	6_8	047.9820.10010	6_7	070.1100.02405	5_6	070.2600.04320	5_7
040.0665.10010	3_6	047.9252.02310	6_6	047.9820.10020	6_7	070.1100.02420	5_6	070.3000.01605	5_7
040.0665.10020	3_6	047.9252.03310	6_6	050.0600.01603	3_8	070.1100.03320	5_6	070.3000.02005	5_7
040.0680.01610	3_7	047.9252.04310	6_6	050.0600.01605	3_8	070.1100.04320	5_6	070.3000.02405	5_7
040.0680.01910	3_7	047.9252.10010	6_6	050.0600.02003	3_8	070.1200.02405	5_6	070.3000.02410	5_7
040.0680.02310	3_7	047.9253.02310	6_8	050.0600.02005	3_8	070.1200.02410	5_6	070.3000.02420	5_7
040.0680.02320	3_7	047.9253.03310	6_8	050.0600.02303	3_8	070.1200.02420	5_6	070.3000.02421	5_7

Seznam objednacích čísel

Číslo zboží	Stránka	Číslo zboží	Stránka	Číslo zboží	Stránka	Číslo zboží	Stránka	Číslo zboží	Stránka
070.3000.02430	5_7	070.4200.02420	5_8	070.4420.04310	5_11	070.5100.04310	5_13	070.6000.02420	5_16
070.3000.02805	5_7	070.4200.02430	5_8	070.4450.02410	5_11	070.5100.04320	5_13	070.6000.03305	5_16
070.3000.02820	5_7	070.4200.02605	5_8	070.4450.03310	5_11	070.5200.02405	5_14	070.6000.03310	5_16
070.3000.03020	5_7	070.4200.02805	5_8	070.4450.04310	5_11	070.5200.02410	5_14	070.6000.03320	5_16
070.3000.03305	5_7	070.4200.02810	5_8	070.4490.02410	5_12	070.5200.02420	5_14	070.6000.04305	5_16
070.3000.03310	5_7	070.4200.02820	5_8	070.4490.02420	5_12	070.5200.02430	5_14	070.6000.04310	5_16
070.3000.03320	5_7	070.4200.03020	5_8	070.4490.03310	5_12	070.5200.03020	5_14	070.6000.04320	5_16
070.3000.03330	5_7	070.4200.03305	5_8	070.4490.03320	5_12	070.5200.03305	5_14	070.6500.02405	5_16
070.3000.04305	5_7	070.4200.03310	5_8	070.4490.04310	5_12	070.5200.03320	5_14	070.6500.02410	5_16
070.3000.04310	5_7	070.4200.03320	5_8	070.4490.04320	5_12	070.5200.04305	5_14	070.6500.02420	5_16
070.3000.04320	5_7	070.4200.03330	5_8	070.4600.02405	5_12	070.5200.04320	5_14	070.6500.03305	5_16
070.3000.04330	5_7	070.4200.04305	5_8	070.4600.02410	5_12	070.5300.02405	5_14	070.6500.03320	5_16
070.3000.05505	5_7	070.4200.04310	5_8	070.4600.02420	5_12	070.5300.02420	5_14	070.6500.04305	5_16
070.3000.05520	5_7	070.4200.04320	5_8	070.4600.02430	5_12	070.5350.02413	5_14	070.6500.04320	5_16
070.3200.02405	5_8	070.4200.04330	5_8	070.4600.02805	5_12	070.5350.02420	5_14	070.7000.02405	5_17
070.3200.02410	5_8	070.4200.05505	5_8	070.4600.03020	5_12	070.5350.03313	5_14	070.7000.02410	5_17
070.3200.02420	5_8	070.4200.05510	5_8	070.4600.03305	5_12	070.5350.03320	5_14	070.7000.02420	5_17
070.3200.03020	5_8	070.4200.05520	5_8	070.4600.03310	5_12	070.5350.04313	5_14	070.7000.03020	5_17
070.3200.03305	5_8	070.4230.02410	5_10	070.4600.03320	5_12	070.5350.04320	5_14	070.7000.03305	5_17
070.3200.03310	5_8	070.4230.02420	5_10	070.4600.03330	5_12	070.5400.02420	5_14	070.7000.03320	5_17
070.3200.03320	5_8	070.4230.03310	5_10	070.4600.04305	5_12	070.5400.03320	5_14	070.7000.04320	5_17
070.3200.04305	5_8	070.4230.03320	5_10	070.4600.04310	5_12	070.5400.04320	5_14	070.7100.02405	5_17
070.3200.04310	5_8	070.4230.04310	5_10	070.4600.04320	5_12	070.5500.02405	5_15	070.7400.02405	5_17
070.3200.04320	5_8	070.4230.04320	5_10	070.4600.04330	5_12	070.5500.02410	5_15	070.7400.02420	5_17
070.3300.02405	5_8	070.4240.02410	5_10	070.4600.05520	5_12	070.5500.02420	5_15	070.7400.04305	5_17
070.3300.02410	5_8	070.4240.02420	5_10	070.4700.02410	5_12	070.5500.03305	5_15	070.7400.04320	5_17
070.3300.02420	5_8	070.4240.03310	5_10	070.4700.03310	5_12	070.5500.03310	5_15	070.7500.02405	5_17
070.3300.03305	5_8	070.4240.03320	5_10	070.4700.04310	5_12	070.5500.03320	5_15	070.7500.02410	5_17
070.3300.03310	5_8	070.4240.04310	5_10	070.4800.02405	5_12	070.5500.04310	5_15	070.7500.02420	5_17
070.3300.03320	5_8	070.4240.04320	5_10	070.4800.02420	5_12	070.5500.04320	5_15	070.7500.03020	5_17
070.3300.04310	5_8	070.4300.02410	5_10	070.4800.03305	5_12	070.5510.02420	5_15	070.7500.03305	5_17
070.3300.04320	5_8	070.4300.02420	5_10	070.4900.02405	5_13	070.5510.03320	5_15	070.7500.03310	5_17
070.4000.01605	5_8	070.4300.03310	5_10	070.4900.02410	5_13	070.5510.04320	5_15	070.7500.03320	5_17
070.4000.02005	5_8	070.4300.03320	5_10	070.5000.02405	5_13	070.5600.02420	5_15	070.7500.04320	5_17
070.4000.02405	5_8	070.4300.04310	5_10	070.5000.02410	5_13	070.5600.03305	5_15	070.7600.02405	5_18
070.4000.02410	5_8	070.4300.04320	5_10	070.5000.02420	5_13	070.5700.02405	5_15	070.8000.02405	5_18
070.4000.02420	5_8	070.4400.02405	5_10	070.5000.03020	5_13	070.5700.02420	5_15	070.8000.02410	5_18
070.4000.02430	5_8	070.4400.02410	5_10	070.5000.03305	5_13	070.5700.04320	5_15	070.8000.02420	5_18
070.4000.02605	5_8	070.4400.02420	5_10	070.5000.03310	5_13	070.5800.02405	5_16	070.8000.02605	5_18
070.4000.02805	5_8	070.4400.03310	5_10	070.5000.03320	5_13	070.5800.02410	5_16	070.8000.03020	5_18
070.4000.03020	5_8	070.4400.03320	5_10	070.5000.04305	5_13	070.5800.02420	5_16	070.8000.03305	5_18
070.4000.03305	5_8	070.4400.04305	5_10	070.5000.04310	5_13	070.5800.03305	5_16	070.8000.03310	5_18
070.4000.03310	5_8	070.4400.04310	5_10	070.5000.04320	5_13	070.5800.03310	5_16	070.8000.03320	5_18
070.4000.03320	5_8	070.4400.04320	5_10	070.5000.05520	5_13	070.5800.03320	5_16	070.8000.04305	5_18
070.4000.03330	5_8	070.4410.02405	5_11	070.5050.02410	5_13	070.5800.04305	5_16	070.8000.04310	5_18
070.4000.04305	5_8	070.4410.02410	5_11	070.5050.02420	5_13	070.5800.04310	5_16	070.8000.04320	5_18
070.4000.04310	5_8	070.4410.02420	5_11	070.5050.03310	5_13	070.5800.04320	5_16	070.8000.04330	5_18
070.4000.04320	5_8	070.4410.03310	5_11	070.5050.03320	5_13	070.5900.02405	5_16	070.8000.05520	5_18
070.4000.04330	5_8	070.4410.03320	5_11	070.5050.04310	5_13	070.5900.02420	5_16	070.8100.02405	5_18
070.4000.05505	5_8	070.4410.04305	5_11	070.5050.04320	5_13	070.5900.03320	5_16	070.8100.02410	5_18
070.4000.05520	5_8	070.4410.04310	5_11	070.5100.02410	5_13	070.5900.04305	5_16	070.8100.02420	5_18
070.4200.02010	5_8	070.4410.04320	5_11	070.5100.02420	5_13	070.5900.04320	5_16	070.8100.03020	5_18
070.4200.02405	5_8	070.4420.02410	5_11	070.5100.03310	5_13	070.6000.02405	5_16	070.8100.03305	5_18
070.4200.02410	5_8	070.4420.03310	5_11	070.5100.03320	5_13	070.6000.02410	5_16	070.8100.03310	5_18

Seznam objednacích čísel

Číslo zboží	Stránka	Číslo zboží	Stránka	Číslo zboží	Stránka	Číslo zboží	Stránka	Číslo zboží	Stránka
070.8100.03320	5_18	070.9500.04320	5_20	075.9500.04308	5_27	080.4600.04550	5_25	095.9221.05420	4_11
070.8100.04305	5_18	070.9500.05520	5_20	075.9800.02408	5_27	080.4600.L2450	5_25	095.9760.02310	4_11
070.8100.04310	5_18	070.9600.02405	5_20	075.9800.04308	5_27	080.4600.L3550	5_25	095.9760.02320	4_11
070.8100.04320	5_18	070.9600.02410	5_20	076.4200.02412	5_28	080.4600.L4550	5_25	095.9760.04320	4_11
070.8200.02405	5_18	070.9600.02420	5_20	076.4200.03312	5_28	080.8000.02450	5_25	100.0040.021	7_10
070.8200.02410	5_18	070.9600.03305	5_20	076.4200.04312	5_28	080.8000.04550	5_25	100.0040.032	7_10
070.8200.02420	5_18	070.9600.03310	5_20	076.9500.02412	5_28	080.8000.L2450	5_25	100.2001.020	7_9
070.8200.03310	5_18	070.9600.03320	5_20	076.9500.04312	5_28	080.8000.L4550	5_25	100.2002.020	7_9
070.8200.04310	5_18	070.9600.04305	5_20	079.3000.02326	5_23	080.9500.02450	5_25	100.2003.020	7_9
070.8200.04320	5_18	070.9600.04310	5_20	079.3000.04050	5_23	080.9500.04550	5_25	100.2005.023	7_9
070.8400.02405	5_19	070.9600.04320	5_20	079.3000.04326	5_23	089.3000.10015	5_29	100.2006.020	7_9
070.8500.02405	5_19	070.9700.02405	5_21	079.9500.04150	5_23	089.3000.10020	5_29	100.2006.023	7_9
070.8500.02420	5_19	070.9700.02420	5_21	079.9500.06126	5_23	089.3000.10080	5_29	100.2006.026	7_9
070.8500.03305	5_19	070.9700.03305	5_21	079.9500.06226	5_23	090.3080.02320	4_6	100.2006.030	7_9
070.8500.03320	5_19	070.9700.03320	5_21	079.9500.L4150	5_23	090.3080.04320	4_6	100.2006.039	7_9
070.8500.04305	5_19	070.9700.04305	5_21	07B.4200.02410	5_9	094.0019.02310	4_6	100.2007.023	7_9
070.8500.04320	5_19	070.9700.04320	5_21	07B.4200.02420	5_9	094.0021.02310	4_6	100.2012.020	7_9
070.8600.02405	5_19	070.9800.02405	5_21	07B.4200.03310	5_9	094.0024.02310	4_7	100.2012.023	7_9
070.8600.02410	5_19	070.9800.02410	5_21	07B.4200.03320	5_9	094.0025.02310	4_7	100.2012.030	7_9
070.8600.02420	5_19	070.9800.02420	5_21	07B.4200.04310	5_9	094.0035.02310	4_7	100.2012.039	7_9
070.8600.02430	5_19	070.9800.03305	5_21	07B.4200.04320	5_9	094.0041.02310	4_7	100.2016.026	7_9
070.8600.03305	5_19	070.9800.03310	5_21	07F.4200.02410	5_9	094.2975.04315	4_8	100.2018.026	7_9
070.8600.03310	5_19	070.9800.03320	5_21	07F.4200.02420	5_9	094.2977.02313	4_8	100.2021.030	7_9
070.8600.03320	5_19	070.9800.04305	5_21	07F.4200.03310	5_9	094.2979.02313	4_8	100.2023.030	7_9
070.8600.04305	5_19	070.9800.04310	5_21	07F.4200.03320	5_9	094.9830.02310	4_7	100.2026.039	7_9
070.8600.04310	5_19	070.9800.04320	5_21	07F.4200.04310	5_9	095.0770.02310	4_8	100.2028.039	7_9
070.8600.04320	5_19	070.9900.02405	5_21	07F.4200.04320	5_9	095.0770.02320	4_8	100.2029.020	7_7
070.8800.02405	5_19	070.9900.02410	5_21	07H.4200.02420	5_9	095.0770.03320	4_8	100.2029.040	7_7
070.8800.02420	5_19	070.9900.02420	5_21	07H.4200.04320	5_9	095.0770.04320	4_8	100.2030.016	7_7
070.8800.04305	5_19	070.9900.02430	5_21	080.2000.02450	5_24	095.0770.05420	4_8	100.2030.020	7_7
070.8800.04320	5_19	070.9900.03305	5_21	080.2100.02450	5_24	095.1030.02310	4_8	100.2030.030	7_7
070.9000.02405	5_20	070.9900.03310	5_21	080.2100.03550	5_24	095.1030.02320	4_8	100.2030.040	7_7
070.9000.02420	5_20	070.9900.03320	5_21	080.2100.04550	5_24	095.1070.02320	4_9	100.2031.016	7_7
070.9000.04320	5_20	070.9900.04305	5_21	080.2100.L2450	5_24	095.1070.03320	4_9	100.2031.020	7_7
070.9100.02405	5_20	070.9900.04310	5_21	080.2100.L3550	5_24	095.1070.04320	4_9	100.2031.030	7_7
070.9100.02410	5_20	070.9900.04320	5_21	080.2100.L4550	5_24	095.1080.02320	4_9	100.2031.040	7_7
070.9100.02420	5_20	070.9900.05520	5_21	080.3000.02450	5_24	095.1080.04320	4_9	100.2032.016	7_7
070.9100.03305	5_20	072.4200.02410	5_9	080.3000.03550	5_24	095.1450.02320	4_9	100.2032.020	7_7
070.9100.03310	5_20	072.4200.02420	5_9	080.3000.04550	5_24	095.2110.04320	4_9	100.2032.030	7_7
070.9100.03320	5_20	072.4200.03310	5_9	080.3000.L2450	5_24	095.2120.04320	4_9	100.2032.040	7_7
070.9100.04305	5_20	072.4200.03320	5_9	080.3000.L3050	5_24	095.2970.02320	4_10	100.2033.020	7_7
070.9100.04310	5_20	072.4200.04310	5_9	080.3000.L3550	5_24	095.2970.04320	4_10	100.2035.020	7_7
070.9100.04320	5_20	072.4200.04320	5_9	080.3000.L4550	5_24	095.7020.02320	4_10	100.2035.030	7_7
070.9500.02405	5_20	072.4400.02420	5_11	080.4000.02450	5_24	095.7020.04320	4_10	100.2041.016	7_7
070.9500.02410	5_20	072.4400.04320	5_11	080.4000.03050	5_24	095.8729.02320	4_10	100.2041.020	7_7
070.9500.02420	5_20	073.4200.02412	5_28	080.4000.03550	5_24	095.8732.02320	4_10	100.2041.030	7_7
070.9500.02430	5_20	073.4200.02812	5_28	080.4000.04550	5_24	095.8889.02310	4_11	100.2041.040	7_7
070.9500.02605	5_20	073.4200.03312	5_28	080.4000.L2450	5_24	095.8889.02320	4_11	100.2045.020	7_7
070.9500.03020	5_20	073.4200.04312	5_28	080.4000.L3550	5_24	095.8889.03320	4_11	100.2053.020	7_7
070.9500.03305	5_20	075.4000.02408	5_26	080.4000.L4550	5_24	095.8889.04320	4_11	100.2080.022	7_16
070.9500.03310	5_20	075.4000.04308	5_26	080.4200.02450	5_25	095.9221.02310	4_11	100.2081.022	7_16
070.9500.03320	5_20	075.4200.02408	5_26	080.4200.03550	5_25	095.9221.02320	4_11	100.2082.022	7_16
070.9500.04305	5_20	075.4200.04308	5_26	080.4200.04550	5_25	095.9221.03320	4_11	100.2083.022	7_16
070.9500.04310	5_20	075.9500.02408	5_27	080.4600.02450	5_25	095.9221.04320	4_11	100.2084.020	7_16

Seznam objednacích čísel

Číslo zboží	Stránka	Číslo zboží	Stránka	Číslo zboží	Stránka	Číslo zboží	Stránka	Číslo zboží	Stránka
100.2084.022	7_16	101.3102	7_21	225.0467	12_28	225.7321	12_9	225.7526	12_21
100.2085.022	7_16	101.3105	7_21	225.0468	12_28	225.7322	12_9	225.7527	12_20
100.2092.027	7_17	101.3107	7_21	225.0741	12_26	225.7323	12_9	225.7528	12_16
100.2093.027	7_17	101.3111	7_21	225.0743	12_26	225.7324	12_9	225.7529	12_15
100.2094.027	7_17	101.3113	7_21	225.0769	12_27	225.7325	12_9	225.7530	12_16
100.2100.028	7_15	224.0001	12_36	225.0770	12_29	225.7326	12_9	225.7531	12_16
100.2102.028	7_15	224.0002	12_36	225.0770A	12_29	225.7327	12_9	225.7532	12_16
100.2120.03017	7_14	224.0101	12_35	225.0775	12_25	225.7328	12_9	225.7533	12_23
100.2121	7_14	224.0102	12_35	225.0776	12_25	225.7329	12_9	225.7534	12_19
100.2122	7_14	224.0103	12_36	225.0777	12_25	225.7330	12_23	225.7536	12_21
100.2129.03015	7_13	224.0104	12_35	225.0784	12_27	225.7342	12_9	225.7537	12_20
100.2131.02511	7_13	224.0901	12_36	225.0785	12_27	225.7343	12_9	225.7538	12_16
100.2131.03015	7_13	224.0902	12_36	225.0787	12_27	225.7344	12_9	225.7539	12_15
100.2133.02511	7_13	224.0903	12_35	225.0788	12_29	225.7350	12_20	225.7544	12_22
100.2133.03015	7_13	224.0904	12_35	225.0789	12_29	225.7355	12_21	225.7600	12_11
100.2135.03015	7_13	225.0355	12_28	225.0791	12_29	225.7356	12_17	225.7601	12_11
100.2140.02009	7_12	225.0356	12_28	225.0792	12_26	225.7357	12_17	225.7602	12_11
100.2141.01606	7_12	225.0357	12_30	225.0793	12_26	225.7361	12_14	225.7603	12_11
100.2141.02009	7_12	225.0358	12_28	225.0796	12_26	225.7362	12_14	225.7604	12_11
100.2142.01606	7_12	225.0359	12_29	225.0797	12_26	225.7363	12_15	225.7605	12_11
100.2142.02009	7_12	225.0360	12_28	225.0800	12_18	225.7393	12_12	225.7606	12_11
100.2143.02009	7_12	225.0361	12_28	225.0801	12_18	225.7394	12_12	225.7608	12_11
100.2150.019	7_11	225.0362	12_28	225.0809	12_22	225.7395	12_12	225.7609	12_11
100.2150.025	7_11	225.0363	12_28	225.0810	12_22	225.7420	12_9	225.7620	12_10
100.2150.031	7_11	225.0365	12_28	225.0811	12_22	225.7421	12_9	225.7621	12_10
100.2151.025	7_11	225.0366	12_28	225.0820	12_27	225.7422	12_9	225.7622	12_10
100.2152.019	7_11	225.0367	12_28	225.0823	12_29	225.7423	12_9	225.7623	12_10
100.2152.025	7_11	225.0380	12_29	225.0900	12_18	225.7424	12_9	225.7624	12_10
100.2152.040	7_11	225.0381	12_28	225.0901	12_18	225.7425	12_9	225.7625	12_10
100.2802.021	7_10	225.0382	12_28	225.7142	12_9	225.7426	12_9	225.7626	12_10
100.2802.032	7_10	225.0383	12_28	225.7143	12_9	225.7427	12_9	225.7627	12_10
100.2990.021	7_10	225.0385	12_30	225.7144	12_9	225.7428	12_9	225.7628	12_10
100.2990.032	7_10	225.0386	12_30	225.7220	12_9	225.7429	12_9	225.7629	12_10
101.2990.019	7_18	225.0387	12_30	225.7221	12_9	225.7430	12_23	225.7653	12_34
101.2996.019	7_18	225.0390	12_30	225.7222	12_9	225.7450	12_20	225.7655	12_24
101.2996.023	7_18	225.0391	12_30	225.7223	12_9	225.7455	12_21	225.7656	12_24
101.2997.023	7_18	225.0392	12_28	225.7224	12_9	225.7456	12_17	225.7657	12_24
101.2998.023	7_18	225.0393	12_28	225.7225	12_9	225.7457	12_17	225.7663	12_34
101.3027	7_20	225.0394	12_28	225.7226	12_9	225.7461	12_14	225.7686	12_13
101.3028	7_20	225.0395	12_29	225.7227	12_9	225.7462	12_14	225.7687	12_13
101.3035.022	7_20	225.0396	12_28	225.7228	12_9	225.7463	12_15	225.7688	12_13
101.3037.022	7_20	225.0397	12_29	225.7229	12_9	225.7500	12_19	225.7689	12_13
101.3038	7_20	225.0398	12_29	225.7230	12_23	225.7510	12_19	225.7720	12_10
101.3039	7_20	225.0399	12_29	225.7242	12_9	225.7512	12_22	225.7721	12_10
101.3050	7_19	225.0400	12_33	225.7243	12_9	225.7513	12_23	225.7722	12_10
101.3051	7_19	225.0401	12_33	225.7244	12_9	225.7514	12_19	225.7723	12_10
101.3052	7_19	225.0402	12_33	225.7250	12_20	225.7516	12_21	225.7724	12_10
101.3053	7_19	225.0403	12_33	225.7255	12_21	225.7517	12_20	225.7725	12_10
101.3054	7_19	225.0410	12_28	225.7256	12_17	225.7518	12_16	225.7726	12_10
101.3055	7_19	225.0411	12_28	225.7257	12_17	225.7519	12_15	225.7727	12_10
101.3059	7_19	225.0412	12_30	225.7261	12_14	225.7520	12_19	225.7728	12_10
101.3062	7_19	225.0413	12_29	225.7262	12_14	225.7522	12_22	225.7729	12_10
101.3064	7_19	225.0414	12_29	225.7263	12_15	225.7523	12_23	225.7740	12_11
101.3100	7_21	225.0466	12_28	225.7320	12_9	225.7524	12_19	225.7741	12_11

Seznam objednacích čísel

Číslo zboží	Stránka	Číslo zboží	Stránka	Číslo zboží	Stránka	Číslo zboží	Stránka	Číslo zboží	Stránka
225.7742	12_11	225.9021	12_31	415.0001	10_31	415.0380	10_19	415.0541	10_16
225.7743	12_11	225.9022	12_33	415.0002	10_30	415.0381	10_31	415.0542	10_16
225.7744	12_11	225.9023	12_32	415.0003	10_30	415.0382	10_31	415.0551	10_17
225.7745	12_11	225.9024	12_32	415.0100	10_30	415.0383	10_31	415.0552	10_17
225.7746	12_11	225.9025	12_33	415.0105	10_29	415.0384	10_31	415.0553	10_17
225.7748	12_11	225.9026	12_31	415.0201	10_23	415.0385	10_31	415.0554	10_17
225.7749	12_11	225.9027	12_31	415.0202	10_23	415.0386	10_31	415.0555	10_16
225.7756	12_26	225.9028	12_31	415.0204	10_23	415.0388	10_19	415.0556	10_17
225.7757	12_26	225.9029	12_31	415.0206	10_23	415.0403	10_20	415.0557	10_17
225.7761	12_25	225.9030	12_31	415.0207	10_23	415.0404	10_20	415.0558	10_16
225.7762	12_25	225.9031	12_31	415.0250	10_22	415.0405	10_21	415.0559	10_16
225.7763	12_34	225.9032	12_33	415.0302	10_19	415.0406	10_21	415.0560	10_16
225.7764	12_34	225.9033	12_32	415.0303	10_19	415.0420	10_20	415.0561	10_16
225.7765	12_27	225.9034	12_32	415.0304	10_20	415.0421	10_20	415.0571	10_17
225.7767	12_29	225.9035	12_33	415.0305	10_20	415.0425	10_20	415.0572	10_17
225.7782	12_27	225.9036	12_22	415.0306	10_19	415.0426	10_20	415.0581	10_17
225.7783	12_27	227.3001	12_12	415.0307	10_19	415.0427	10_20	415.0582	10_17
225.7785	12_27	227.3002	12_12	415.0308	10_19	415.0428	10_20	415.0586	10_17
225.7801	12_9	227.3003	12_12	415.0309	10_19	415.0429	10_21	415.0587	10_17
225.7802	12_9	227.3004	12_12	415.0310	10_19	415.0430	10_21	415.0590	10_17
225.7803	12_9	227.3005	12_12	415.0311	10_20	415.0436	10_20	415.0591	10_17
225.7804	12_9	227.3006	12_12	415.0312	10_19	415.0460	10_5	415.0592	10_17
225.7805	12_9	227.3007	12_12	415.0313	10_20	415.0461	10_5	415.0593	10_17
225.7806	12_9	227.3008	12_12	415.0320	10_19	415.0464	10_5	415.0594	10_17
225.7807	12_9	227.3009	12_12	415.0321	10_19	415.0465	10_5	415.0595	10_16
225.7808	12_9	227.3010	12_12	415.0322	10_19	415.0466	10_5	415.0596	10_16
225.7809	12_9	340.1000	11_13	415.0325	10_19	415.0467	10_5	415.0597	10_18
225.7810	12_9	340.1001	11_14	415.0326	10_19	415.0470	10_21	415.0598	10_18
225.7822	12_24	340.1002	11_14	415.0330	10_19	415.0471	10_21	415.0599	10_16
225.7823	12_24	340.1003	11_14	415.0331	10_19	415.0472	10_21	415.0601	10_12
225.7893	12_12	340.1004	11_15	415.0336	10_19	415.0479	10_21	415.0602	10_12
225.7894	12_12	340.1005	11_15	415.0337	10_19	415.0480	10_11	415.0603	10_12
225.7895	12_12	340.1006	11_16	415.0341	10_19	415.0481	10_11	415.0604	10_12
225.9000	12_30	340.1007	11_16	415.0355	10_30	415.0485	10_11	415.0623	10_24
225.9001	12_32	340.1100	11_14	415.0360	10_19	415.0486	10_11	415.0628	10_24
225.9002	12_30	340.1101	11_15	415.0361	10_19	415.0487	10_12	415.0630	10_24
225.9003	12_32	340.1102	11_16	415.0362	10_19	415.0488	10_12	415.0632	10_24
225.9004	12_30	340.1940	10_35	415.0363	10_19	415.0490	10_7	415.0633	10_24
225.9005	12_32	340.3000	10_37	415.0364	10_19	415.0493	10_11	415.0634	10_24
225.9006	12_31	340.4860	10_35	415.0365	10_19	415.0494	10_11	415.0635	10_24
225.9007	12_31	340.4861	10_35	415.0366	10_19	415.0495	10_5	415.0639	10_24
225.9008	12_31	340.5820	10_36	415.0367	10_19	415.0496	10_5	415.0641	10_24
225.9009	12_31	340.5821	10_36	415.0368	10_19	415.0497	10_5	415.0642	10_24
225.9010	12_31	340.5822	10_36	415.0369	10_19	415.0498	10_5	415.0643	10_24
225.9011	12_31	340.8420	10_36	415.0370	10_19	415.0504	10_31	415.0644	10_24
225.9012	12_33	340.8421	10_36	415.0371	10_19	415.0505	10_31	415.0645	10_24
225.9013	12_32	340.8422	10_36	415.0372	10_19	415.0510	10_17	415.0647	10_24
225.9014	12_32	340.8423	10_36	415.0373	10_19	415.0512	10_17	415.0651	10_25
225.9015	12_33	340.8424	10_36	415.0374	10_19	415.0521	10_16	415.0652	10_25
225.9016	12_31	340.8840	10_35	415.0375	10_19	415.0526	10_16	415.0653	10_25
225.9017	12_31	340.9000	10_37	415.0376	10_19	415.0531	10_16	415.0654	10_25
225.9018	12_31	340.9190	10_36	415.0377	10_19	415.0532	10_16	415.0655	10_25
225.9019	12_31	340.9191	10_36	415.0378	10_19	415.0536	10_16	415.0656	10_25
225.9020	12_31	340.9192	10_36	415.0379	10_19	415.0537	10_16	415.0657	10_25

Seznam objednacích čísel

Číslo zboží	Stránka	Číslo zboží	Stránka	Číslo zboží	Stránka	Číslo zboží	Stránka	Číslo zboží	Stránka
415.0658	10_25	415.0921	10_16	460.175500	9_59	495.8220	10_26	500.8156	10_49
415.0659	10_25	415.0922	10_17	460.175550	9_59	495.8221	10_26	500.8159	10_49
415.0660	10_25	415.1050	10_13	460.285512	9_59	495.8222	10_26	500.8160	10_49
415.0661	10_25	415.6060	10_25	460.335511	9_59	495.8223	10_26	500.8161	10_49
415.0662	10_25	440.8000	10_39	470.0700	10_22	495.8224	10_26	500.8166	10_49
415.0663	10_25	440.8001	10_39	470.0701	10_22	495.8226	10_26	500.8167	10_49
415.0664	10_25	440.8002	10_39	480.8070	10_47	495.8227	10_26	500.8168	10_49
415.0665	10_25	440.8006	10_39	480.8071	10_47	495.8228	10_26	500.8169	10_49
415.0666	10_25	440.8007	10_39	480.8072	10_47	495.8229	10_26	507.2553601	11_5-6
415.0667	10_25	440.8008	10_39	480.8073	10_47	495.8230	10_26	507.2555401	11_9
415.0668	10_25	440.8010	10_39	480.8076	10_47	495.8231	10_26	507.2555405	11_9
415.0669	10_25	440.8011	10_40	480.8100	10_47	495.8232	10_26	507.2555601	11_10
415.0670	10_25	440.8020	10_39	480.8101	10_47	496.110111	10_14	507.2555605	11_10
415.0671	10_25	440.8021	10_39	480.8102	10_47	496.110112	10_14	507.2555901	11_10
415.0672	10_25	440.8023	10_39	480.8103	10_47	496.110113	10_14	507.2556301	11_11
415.0673	10_25	440.8024	10_39	480.9010	10_47	496.110121	10_14	507.2556305	11_11
415.0700	10_6	440.8030	10_39	480.9011	10_47	496.110122	10_14	507.2556701	11_4
415.0701	10_6	440.8040	10_40	480.9012	10_47	496.110123	10_14	507.2556801	11_5
415.0702	10_5	440.8041	10_40	480.9013	10_47	496.120111	10_14	507.2556805	11_5
415.0705	10_6	440.8042	10_40	480.9014	10_47	496.120112	10_14	507.2556901	11_6
415.0706	10_6	440.8043	10_40	490.8003	10_46	496.120113	10_14	507.2556905	11_6
415.0707	10_5	450.1210	10_46	490.8010	10_46	496.120121	10_14	507.2557001	11_7
415.0720	10_6	450.1211	10_46	490.8011	10_46	496.120122	10_14	507.2557005	11_7
415.0721	10_6	450.1212	10_46	490.8012	10_46	496.120123	10_14	507.2560701	11_10
415.0722	10_5	450.7056	10_44	490.8138	10_45	496.130111	10_14	507.2577401	11_8
415.0725	10_6	450.7057	10_44	490.8139	10_45	496.130112	10_14	507.2577405	11_8
415.0726	10_6	450.7058	10_44	490.8140	10_45	496.130113	10_14	507.2578501	11_5
415.0727	10_5	450.7149	10_33	490.8141	10_45	496.130121	10_14	507.2578505	11_5
415.0801	10_24	450.7150	10_33	491.8031	10_26	496.130122	10_14	507.2578601	11_6
415.0802	10_24	450.7151	10_33	491.8130	10_26	496.130123	10_14	507.2578605	11_6
415.0806	10_24	450.8005	10_46	491.8132	10_26	496.210111	10_13	507.2579901	11_12
415.0808	10_24	450.8077	10_44	491.8184	10_26	496.210112	10_13	507.2579905	11_12
415.0809	10_24	450.8078	10_44	491.8185	10_26	496.210113	10_13	507.2598501	11_12
415.0900	10_18	450.8079	10_44	491.8186	10_26	496.210121	10_13	507.3881702	11_4
415.0901	10_23	450.8080	10_44	495.10233	10_8	496.210122	10_13	507.3881703	11_4
415.0902	10_23	450.8081	10_44	495.3500.01600	10_27	496.210123	10_13	507.5560801	11_12
415.0903	10_16	450.8082	10_44	495.3500.01900	10_27	496.220111	10_13	507.5560802	11_12
415.0904	10_16	450.8083	10_44	495.3501.01600	10_27	496.220112	10_13	507.5566111	11_6
415.0905	10_16	450.8084	10_44	495.3501.01900	10_27	496.220113	10_13	507.5566112	11_6
415.0906	10_17	450.8085	10_44	495.3503.01900	10_27	496.220121	10_13	507.5566211	11_7
415.0907	10_17	450.8146	10_45	495.8173	10_8	496.220122	10_13	507.5566212	11_7
415.0908	10_17	450.8147	10_45	495.8176	10_9	496.220123	10_13	507.5566401	11_13
415.0909	10_17	450.8148	10_45	495.8180	10_7	496.230111	10_13	507.5566402	11_13
415.0910	10_17	450.8149	10_45	495.8181	10_7	496.230112	10_13	507.5570601	11_10
415.0911	10_17	450.8152	10_46	495.8182	10_8	496.230113	10_13	507.5570602	11_10
415.0912	10_17	450.9000	10_43	495.8183	10_26	496.230121	10_13	507.5571611	11_13
415.0913	10_16	450.9001	10_43	495.8190	10_27	496.230122	10_13	507.5571612	11_13
415.0914	10_16	450.9002	10_43	495.8191	10_27	496.230123	10_13	507.5587001	11_8
415.0915	10_16	450.9020	10_43	495.8192	10_27	500.8150	10_49	507.5587002	11_8
415.0916	10_16	450.9021	10_43	495.8193	10_26	500.8151	10_49	507.5587007	11_8
415.0917	10_17	450.9022	10_43	495.8194	10_26	500.8152	10_49	507.5587008	11_8
415.0918	10_17	450.9030	10_43	495.8200	10_27	500.8153	10_49	507.5587021	11_8
415.0919	10_17	450.9031	10_43	495.8201	10_27	500.8154	10_49	507.5587022	11_8
415.0920	10_17	450.9032	10_43	495.8203	10_27	500.8155	10_49	507.5587101	11_5

Seznam objednacích čísel

Číslo zboží	Stránka	Číslo zboží	Stránka	Číslo zboží	Stránka	Číslo zboží	Stránka	Číslo zboží	Stránka
507.5587102	11_5	740.1219	9_31	740.2075	9_21	740.2291	9_14	740.9099	9_18
507.5587106	11_5	740.1220	9_36	740.2076	9_21	740.2292	9_14	740.9103	9_36
507.5587108	11_5	740.1221	9_36	740.2077	9_21	740.2297	9_15	740.9104	9_36
507.5587201	11_6	740.1222	9_31	740.2095	9_23	740.2298	9_15	740.9107	9_6
507.5587202	11_6	740.1230	9_37	740.2098	9_12	740.2300	9_49	740.9113	9_42
507.5587205	11_6	740.1231	9_37	740.2099	9_12	740.2303	9_49	740.9114	9_42
507.5587206	11_6	740.1250	9_40	740.2108	9_16	740.3000	9_26	740.9117	9_6
507.5587207	11_6	740.1320	9_14	740.2109	9_16	740.3001	9_26	740.9118	9_6
507.5587208	11_6	740.1321	9_14	740.2114	9_17	740.3002	9_26	740.9119	9_6
507.5587301	11_7	740.1322	9_14	740.2115	9_9	740.3019	9_45	740.9120	9_7
507.5587302	11_7	740.1323	9_14	740.2116	9_9	740.3020	9_45	740.9121	9_7
507.5587305	11_7	740.2000	9_33	740.2117	9_20	740.3021	9_45	740.9124	9_7
507.5587306	11_7	740.2001	9_33	740.2118	9_20	740.3022	9_47	740.9127	9_7
507.5587307	11_7	740.2003	9_34	740.2119	9_21	740.3023	9_47	740.9134	9_9
507.5587308	11_7	740.2004	9_34	740.2120	9_21	740.3024	9_47	740.9135	9_9
507.5587401	11_11	740.2005	9_29	740.2121	9_21	740.4005	9_56	740.9136	9_9
507.5587402	11_11	740.2006	9_29	740.2122	9_21	740.8175	9_53	740.9149	9_11
507.5587405	11_11	740.2012	9_33	740.2123	9_21	740.8182	9_47	740.9150	9_11
507.5587406	11_11	740.2013	9_33	740.2124	9_21	740.8184	9_49	740.9151	9_8
507.5587407	11_11	740.2014	9_29	740.2125	9_21	740.9014	9_28	740.9152	9_8
507.5587408	11_11	740.2015	9_29	740.2126	9_21	740.9015	9_28	740.9153	9_11
507.5587501	11_9	740.2016	9_30, 35	740.2127	9_21	740.9016	9_28	740.9154	9_11
507.5587502	11_9	740.2017	9_29	740.2128	9_21	740.9017	9_28	740.9161	9_9
507.5587505	11_9	740.2018	9_30	740.2129	9_22	740.9018	9_28	740.9162	9_6
507.5587506	11_9	740.2019	9_30	740.2130	9_22	740.9019	9_28	740.9163	9_6
507.5587507	11_9	740.2020	9_30	740.2131	9_22	740.9022	9_36	740.9164	9_6
507.5587508	11_9	740.2021	9_37	740.2132	9_22	740.9023	9_36	740.9165	9_6
507.5587601	11_10	740.2022	9_37	740.2133	9_22	740.9027	9_37	740.9167	9_6
507.5587602	11_10	740.2026	9_35	740.2134	9_22	740.9028	9_33	740.9168	9_6
507.5587605	11_10	740.2027	9_35	740.2138	9_12	740.9029	9_33	740.9177	9_53
507.5587606	11_10	740.2028	9_35	740.2139	9_12	740.9030	9_27	740.9178	9_53
507.5587607	11_10	740.2040	9_44	740.2142	9_22	740.9031	9_27	740.9205	9_50
507.5587608	11_10	740.2041	9_43	740.2143	9_22	740.9037	9_34	740.9206	9_50
507.5588701	11_12	740.2042	9_43	740.2144	9_22	740.9038	9_34	740.9207	9_50
507.5588702	11_12	740.2043	9_44	740.2145	9_22	740.9039	9_32	740.9208	9_50
507.5588705	11_12	740.2044	9_44	740.2146	9_22	740.9040	9_32	740.9209	9_52
507.5588706	11_12	740.2046	9_45	740.2147	9_22	740.9041	9_32	740.9210	9_48
507.5588707	11_12	740.2047	9_45	740.2148	9_22	740.9042	9_37	740.9211	9_48
507.5588708	11_12	740.2048	9_44	740.2149	9_22	740.9049	9_26	740.9213	9_54
515.3048	10_33	740.2050	9_7	740.2150	9_53	740.9052	9_26	740.9214	9_53
515.3049	10_33	740.2051	9_7	740.2151	9_53	740.9053	9_34	740.9216	9_53
515.3050	10_33	740.2052	9_7	740.2153	9_54	740.9056	9_26	740.9217	9_52
710.106528	9_61	740.2053	9_7	740.2154	9_54	740.9068	9_48	740.9226	9_51
710.106812	9_62	740.2054	9_12	740.2157	9_23	740.9070	9_41	740.9229	9_51
740.1200	9_31	740.2055	9_11	740.2158	9_33	740.9071	9_41	740.9230	9_52
740.1201	9_32	740.2056	9_11	740.2160	9_39	740.9072	9_41	740.9231	9_52
740.1205	9_31	740.2059	9_12	740.2190	9_47	740.9073	9_41	740.9260	9_13
740.1206	9_32	740.2064	9_21	740.2191	9_47	740.9075	9_42	740.9261	9_13
740.1211	9_27	740.2065	9_21	740.2284	9_15	740.9082	9_40	740.9262	9_13
740.1212	9_27	740.2068	9_21	740.2285	9_15	740.9090	9_39	740.9263	9_13
740.1215	9_27	740.2069	9_21	740.2286	9_14	740.9093	9_38	740.9264	9_13
740.1216	9_27	740.2072	9_21	740.2287	9_14	740.9096	9_38	740.9265	9_13
740.1217	9_31	740.2073	9_21	740.2289	9_14	740.9097	9_18	740.9266	9_13
740.1218	9_31	740.2074	9_21	740.2290	9_14	740.9098	9_18	740.9267	9_13

Seznam objednacích čísel

Číslo zboží	Stránka	Číslo zboží	Stránka	Číslo zboží	Stránka	Číslo zboží	Stránka	Číslo zboží	Stránka
740.9270	9_11	740.9564	9_17	755.9214	9_66	830.9964	10_50	965.9471	8_7
740.9272	9_10	740.9565	9_17	755.9217	9_66	830.9965	10_50	965.9472	8_7
740.9273	9_10	740.9566	9_17	755.9244	9_73	830.9966	10_51	965.9473	8_7
740.9274	9_10	740.9567	9_17	755.9246	9_66	830.9967	10_51	970.2000	8_13
740.9275	9_10	740.9568	9_17	755.9247	9_66	830.9968	10_51	970.2005	8_13
740.9276	9_8	740.9569	9_16	755.9248	9_74	855.2506	8_10		
740.9278	9_34	740.9570	9_16	755.9249	9_66	855.9934	8_10		
740.9281	9_35	740.9571	9_20	755.9250	9_66	859.9450	8_11		
740.9282	9_35	740.9572	9_20	755.9251	9_66	860.9191	9_61		
740.9284	9_8	740.9573	9_19	755.9257	9_66	885.9200	9_59		
740.9285	9_8	740.9574	9_19	755.9258	9_73	885.9210	9_57		
740.9294	9_18	740.9612	9_48	755.9259	9_66	885.9220	9_58		
740.9295	9_18	740.9615	9_43	755.9263	9_66	885.9230	9_58		
740.9296	9_18	740.9616	9_42	755.9264	9_66	885.9250	9_57		
740.9297	9_18	740.9617	9_19	755.9265	9_66	885.9280	9_57		
740.9400	9_46	740.9618	9_19	755.9266	9_66	885.9281	9_57		
740.9401	9_46	740.9619	9_19	755.9267	9_66	885.9309	9_60		
740.9403	9_46	740.9620	9_19	755.9300	9_66	885.9310	9_60		
740.9404	9_46	745.13802	10_50	755.9302	9_66	890.1000	9_73		
740.9506	9_51	745.13803	10_50	755.9303	9_66	890.1001	9_73		
740.9507	9_51	745.9510	8_10	755.9304	9_66	890.1002	9_73		
740.9508	9_51	745.9517	8_12	755.9307	9_66	890.1003	9_73		
740.9509	9_51	745.9518	8_12	755.9510	9_69	890.8000	9_75		
740.9511	9_52	745.9519	8_12	755.9511	9_69	890.8005	9_75		
740.9512	9_52	745.9520	8_12	755.9513	9_69	890.8010	9_74		
740.9513	9_52	745.9521	8_11	755.9514	9_69	890.8103	9_69		
740.9514	9_52	745.9522	8_11	755.9515	9_69	890.8104	9_69		
740.9528	9_15	745.9540	9_75	755.9517	9_69	890.8105	9_70		
740.9529	9_15	745.9541	9_75	755.9518	9_69	890.8106	9_71		
740.9532	9_19	755.0011	9_68	755.9522	9_67	890.8107	9_72		
740.9533	9_19	755.0013	9_68	755.9523	9_67	890.8109	9_71		
740.9534	9_19	755.0014	9_68	755.9524	9_67	890.9395	9_58		
740.9535	9_19	755.0015	9_68	755.9525	9_67	890.9396	9_58		
740.9538	9_19	755.9020	9_68	755.9527	9_67	890.9397	9_58		
740.9539	9_19	755.9022	9_68	755.9532	9_67	890.9414	9_56		
740.9541	9_20	755.9026	9_68	755.9533	9_67	890.9415	9_56		
740.9542	9_20	755.9036	9_73	755.9534	9_67	905.0300	9_60		
740.9543	9_13	755.9050	9_73	755.9535	9_67	905.0310	9_60		
740.9544	9_13	755.9051	9_73	755.9537	9_67	905.9400	9_61		
740.9545	9_13	755.9101	9_70	827.29000041	8_9	905.9409	9_60		
740.9546	9_13	755.9102	9_70	827.29101521	8_9	905.9412	9_62		
740.9547	9_20	755.9104	9_70	827.29101522	8_10	905.9413	9_62		
740.9548	9_20	755.9106	9_71	827.29101523	8_9	905.9421	9_62		
740.9553	9_10	755.9107	9_71	827.29101524	8_8	925.2012	10_51		
740.9554	9_10	755.9109	9_71	827.29101527	8_8	960.0005	8_7		
740.9555	9_10	755.9111	9_72	827.92101531	8_8	965.8259	9_63		
740.9556	9_10	755.9112	9_72	830.9365	10_51	965.8260	9_63		
740.9557	9_17	755.9114	9_72	830.9870	10_50	965.9440	8_7		
740.9558	9_17	755.9173	9_70	830.9942	10_50	965.9441	8_7		
740.9559	9_17	755.9174	9_70	830.9943	10_50	965.9450	8_6		
740.9560	9_17	755.9177	9_70	830.9946	10_50	965.9455	8_6		
740.9561	9_17	755.9210	9_66	830.9947	10_50	965.9459	8_6		
740.9562	9_17	755.9212	9_66	830.9948	10_50	965.9460	8_6		
740.9563	9_17	755.9213	9_66	830.9950	10_50	965.9470	8_7		

OSTERMANN ZNAMENÁ ... **SERVIS**



CO JE CO - PIKTOGRAMY - PŘEHLED



JSME VÁM K DISPOZICI
PO-ČT: 7:30 – 16:30 HOD.
PÁ: 7:30 – 15:30 HOD.



Hrany všech délek od 1 metru

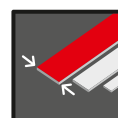

Hrany v libovolné šířce
do 100 mm



Veškeré skladové zboží objednané
do 16 hod. odesíláme ještě ten
samý den.

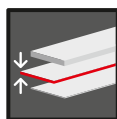

Hrany v různých tloušťkách



Hrany z ABS, melaminu, akrylátu,
hliníku a pravého dřeva

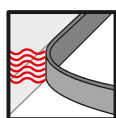

TPU

Hrany s funkční vrstvou TPU
Airtec jsou připraveny k odeslání
do 2-4 pracovních dnů



TPU

Hrany s funkční vrstvou TPU
Laser jsou připraveny k odeslání
do 2-4 pracovních dnů



TPU

Hrany s funkční vrstvou TPU
Infratec jsou připraveny k
odeslání do 2-4 pracovních dnů



Hrany na přání s vrstvou
tavného lepidla



na všechny hrany

RUDOLF OSTERMANN GMBH

Schlavenhorst 85
46395 Bocholt
Německo

T +49 (0)2871 2550-0
E verkauf.de@ostermann.eu

RAKOUSKO
T +49 (0)2871 2550-1220
E verkauf.at@ostermann.eu

IRSKO
T +44 (0)1905 793 552
E sales.ie@ostermann.eu

DÁNSKO
T +45 (0)32 42 02 30
E sales.dk@ostermann.eu

ŠVÉDSKO
T +46 (0)36 860 84 22
E sales.se@ostermann.eu

POLSKO
T +48 (0)32 889 84 12
E sales.pl@ostermann.eu

SLOVINSKO
T +386 1 600 94 19
E prodaja.si@ostermann.eu

OSTERMANN NEDERLAND BV

Ernst Machstraat 4
7442 DL Nijverdal
Nizozemí
T +31 (0)548 620 606
E verkoop.nl@ostermann.eu

OSTERMANN ITALIA S.R.L.

Via Germania, 38
35010 Peraga di Vigonza (PD)
Itálie
T +39 049 6225 410
E vendite.it@ostermann.eu

OSTERMANN FRANCE SAS

2, rue de l'Atelier
38160 Saint-Marcellin
Francie
T +33 (0)4 76 36 57 60
E vente.fr@ostermann.eu

OSTERMANN UK LTD

Stonebridge Cross Business Park
Unit 104 Pointon Way
Droitwich WR9 0LW
Anglie
T +44 (0)1905 793 550
E sales.uk@ostermann.eu

OSTERMANN BELUX NV

I.Z. Begijnenmeers 44
1770 Liedekerke
Belgie
T +32 (0)53 68 17 51
E verkoop.be@ostermann.eu

OSTERMANN SCHWEIZ AG

Breitenstrasse 16B
8500 Frauenfeld
Švýcarsko
T +41 (0)52 304 33 00
E verkauf.ch@ostermann.eu

OSTERMANN ČESKO SPOL. S R.O.

Lomnického 1705/9
140 00 Praha 4 - Nusle
Česká republika
T +420 255 717 371
E prodej.cz@ostermann.eu

OSTERMANN S.R.L.

DN69, KM 10 + 510
Parcul Industrial Artemis
307375 Sânmăndrei, jud. Timiș
Rumunsko
T +40 256 702 535
E vanzari.ro@ostermann.eu

www.ostermann.eu

SERVIS ROZMANITOST TEMPO

OSTERMANN ČESKO / SLOVENSKO

Ostermann Česko spol. s r.o.
Lomnického 1705/9
140 00 Praha 4 Nusle
Česká republika

T +420 255 717 371
E prodej.cz@ostermann.eu
I www.ostermann.eu

2022